

777076

**KARADENİZ TEKNİK ÜNİVERSİTESİ
FEN BİLİMLERİ ENSTİTÜSÜ**

MİMARLIK ANABİLİM DALI

**MİMARİ OTONOMİ VE MEDENİYET BEN-İDRAKİ KAVRAMLARI
BAĞLAMINDA TURGUT CANSEVER PROJELERİNDE BİÇİM İŞLEV YAPI VE
ANLAM ANALİZLERİ**

Mimar Halil İbrahim DÜZENLİ

Karadeniz Teknik Üniversitesi Fen Bilimleri Enstitüsünce

" Yüksek Mimar "

Unvanı Verilmesi İçin Kabul Edilen Tezdir.

Tezin Enstitüye Verildiği Tarih : 22.12.2004

Tezin Savunma Tarihi : 07.01.2005

Tez Danışmanı : Prof. Dr. Şengül Ö. GÜR

Jüri Üyesi : Prof. Dr. Mustafa KANDİL

Jüri Üyesi : Prof. Dr. Saliha AYDEMİR

Enstitü Müdürü : Prof. Dr. Emin Zeki BAŞKENT

Trabzon 2005

ÖNSÖZ

“Mimari Otonomi ve Medeniyet Ben-idraki Kavramları Bağlamında Turgut Cansever Projelerinde Biçim İşlev Yapı ve Anlam Analizleri” başlıklı bu tez, Karadeniz Teknik Üniversitesi Fen Bilimleri Enstitüsü Mimarlık Ana Bilim Dalı’nda hazırlanmıştır.

Bu araştırma yaklaşık beş yıl gibi uzun bir sürecin ürünü olarak ortaya çıktı. Bu süreç içerisinde, çalışma, dağarcığıma her geçen gün yeni bilgilerin ve araştırma malzemelerinin eklenmesiyle defalarca gözden geçirildi. Bilimsel bir araştırma disiplini olarak mimarlık ile uygulama sahası olarak mimarlık arasındaki gerilimler çalışmayı besleyen en önemli kaynaklar oldu. Böylece, Türkiye mimarlığının “aidiyet”, “kimlik”, “özgünlük” gibi meselelerine olan ilgim mimarlık kavramları/mimari eleştiri kriterleri ve bu kavramların uygulayıcısı olan Türk mimarlarına yöneldi. Örnek araştırma sahası olarak Turgut Cansever ve projelerini belirleyişim ise mimarlık lisans eğitimimin ikinci senesi olan 1997 yılına kadar geri götürülebilir. Cansever’in 1997 ve 1998 yıllarında bütün eserleri serisinden yayınlanan üç kitabı, mimari projelerindeki detaylar ve Türkiye mimarlık ortamındaki Cansever hakkındaki yorumlar bu seçimdeki kararlarımı pekiştirdi.

Danışmanım Prof. Dr. Şengül Öymen Gür’ün bu çalışma süresince göstermiş olduğu kuşatıcı, müsamahakar ve yönlendirici tavır olmasaydı çalışmanın akıbeti bambaşka olabilirdi. Kendisine teşekkür ederim. Kişisel kütüphanelerini teklifsizce kullandığım Yrd. Doç. Dr. Hamiyet Özen, Dr. Ömer İskender Tuluk ve Dr. Cenap Sancar’a, nezaketlerinden dolayı Turgut Cansever’e, bazı araştırma malzemelerini elde etmemde gösterdikleri yardım ve güler yüzlü tavırları için Emine ve Mehmet Öğün’e, samimi dostluğundan ötürü Dr. Ertuğrul Aydın’a ne kadar teşekkür etsem azdır. Ayrıca, eşim Evrim, ağabeylerim Yahya ve Mustafa Düzenli’ye verdiğim sıkıntı dolayısıyla özür, yardımlarından dolayı teşekkür borçluyum.

Araştırmalar, bilgi dolaşımına dahil edilebildikleri ve tartışma açabildikleri ölçüde kıymet kazanırlar. Bu araştırmanın da, eleştirel okumalardan nasibini almasını ve yeni araştırmalara katkıda bulunmasını dilerim.

Halil İbrahim DÜZENLİ

Trabzon 2005

İÇİNDEKİLER

	<u>Sayfa No</u>
ÖNSÖZ	II
İÇİNDEKİLER	III
ÖZET	VI
SUMMARY	VII
ŞEKİLLER DİZİNİ	VIII
TABLolar DİZİNİ	IX
SEMBOLLER DİZİNİ	XII
1. GENEL BİLGİLER	1
1.1. Giriş	1
1.2. Sorunun Belirlenmesi	1
1.3. Tezin Amacı ve Kapsamı	2
1.4. Araştırma Alanı ve Sınırları	5
1.5. Mimarlığın Yapısı ve Tanımı	7
1.5.1. Estetik Yargı Alanı ve Mimarlığın Otonom Yapısı	8
1.5.2. Etik Yargı Alanı ve Toplumsal Bir Olgu Olarak Mimarlık	10
1.5.3. Bilimsel Yargı Alanı ve Mimari Araştırmalar	12
1.6. Mimarlığın Yazınsal Alanı: Mimarlık Tarihi, Teorisi ve Eleştirisi	12
1.6.1. Türkiye’de Mimarlık Tarihi, Teorisi ve Eleştirisinin Durumu	23
1.7. Mimarlığın Uygulama Alanı	26
1.7.1. Yirminci Yüzyıl Türkiye Mimarlığı	26
2. YAPILAN ÇALIŞMALAR	32
2.1. Araştırma Yaklaşımı ve Stratejisi	32
2.1.1. Araştırma Yaklaşımı	32
2.1.2. Araştırma Stratejisi: Bağlamlar-arası İlişkilendirme	33
2.1.2.1. Birinci Bağlam (<i>disiplinler</i>): Araştırmaya Temel Olmak Üzere Kullanılan Üst Kavramların Seçimi	36
2.1.2.1.1. Sosyal Bilimlerden Kaynaklı Kavramlar	36
2.1.2.1.2. Mimari Eleştiri Disiplininden Kaynaklı Kavramlar	39
2.1.2.2. İkinci Bağlam (<i>kişilikler</i>): Mimar ve Eleştirmenin Kavramsal Çerçevesi	40

2.1.2.2.1.	Eleştirmen Kaynaklı Kavramlar	40
2.1.2.2.2.	Mimar Kaynaklı Kavramlar	41
2.1.2.3.	Üçüncü Bağlam (<i>projeler</i>): Mimari Projelerin Sınıflandırılması ve Birbirleri ile İlişkilendirilmesi	43
2.2.	Araştırma Yöntemi	45
2.2.1.	Farklı Teknikler Aracılığıyla Kurulan Eleştiri Yöntemi	45
2.2.1.1.	Mimarî Açıklamaların Değerlendirilmesinde (Teori, Söylem veya Retorik Analizinde) Kullanılan Teknikler	46
2.2.1.2.	Mimarî Projelerin Değerlendirilmesinde (Pratik, Uygulama veya Biçim Analizinde) Kullanılan Teknikler	47
2.3.	Araştırma Malzemesi	49
2.3.1.	Konu Hakkında Varolan Araştırmalar ve Literatür	49
2.3.2.	Turgut Cansever'in Yazılı Eserleri	50
2.3.3.	Turgut Cansever'in Mimarî Projeleri	52
2.4.	Analizler	159
2.4.1.	Turgut Cansever Mimarlığının Kavramsal Çerçevesi	159
2.4.2.	Biçim Analizleri	168
2.4.2.1	1945'den 2001'e Biçimsel Serüven	168
2.4.2.2.	Üst ve Yan Yüzeylerin Biçimlenişi	175
2.4.3.	İşlev Analizleri	181
2.4.3.1.	Kat Kullanımları	181
2.4.3.2.	Merkez Anlayışı ve Meydan Oluşumu	185
2.4.4.	Yapı Analizleri	189
2.4.4.1.	Yapı Malzemesi ve Önemi	189
2.4.4.2.	Strüktür ve Yapı Üretim Teknolojisi	192
2.4.5.	Anlam Analizleri	193
2.4.5.1.	Çağdaş Mimarlıkta İslami İçerik Sorunu ve Cansever	193
2.4.5.2.	Mimaride Yerellik (regionalism) ve Cansever: Alternatif Bir Yaklaşım	197
2.4.5.3.	Modernleşme Medeniyet ve Şehircilik Üzerine: Turgut Cansever'in Şehircilik Düşüncesi ve Projeleri	200
2.4.5.4.	Akdeniz'de Mimarlık Teorisi ve Pratik: Akdeniz ve İslam Medeniyetleri Bağlamında Turgut Cansever'in Akdeniz Projeleri	213
2.4.5.5.	Geleneksel Çevrenin Yorumlanışındaki Farklar: Cansever ve Ankara'daki "Çağdaş" Yerleşmeler Arasında Karşılaştırmalı Bir Çalışma	223
2.4.5.6.	Tarih, Kültür, Günlük Yaşam ve Restorasyon: Cansever ve Restorasyon Projeleri	241

2.4.5.7.	Türkiye Dışında Türk Mimarları ve Turgut Cansever	247
3.	BULGULAR	254
3.1.	Mimarın Kavramsal Çerçevesine Göre	254
3.2.	Biçim Analizlerine Göre; Modern Biçim Algısı, Tarihsel Biçim Repertuarı ve Malzemenin Estetiği	255
3.3.	İşlev Analizlerine Göre; İç-Dış Mekan Birlikteliği, İnsan Ölçeği ve Hareket Halindeki Hayatın Hareketin Mimarisine Dönüşümü	259
3.4.	Yapı Analizlerine Göre; Geleneksel-Çağdaş Malzeme ve Yapı Üretim Teknolojilerinin Birlikteliği	260
3.5.	Anlam Analizlerine Göre; İslam-Osmanlı-Türk Medeniyet Ben-idraki ve Cansever	261
4.	TARTIŞMA	264
5.	SONUÇLAR	267
6.	ÖNERİLER	270
7.	KAYNAKLAR	272
8.	EKLER	292
	EK I: Tez Kavram Sözlüğü	293
	EK II: <i>Kubbeyi Yere Koymamak</i> 'ta İndeks Analizleri	297
	EK III: Turgut Cansever Biyografisi	314
	EK IV: Sekseninci Yılında Turgut Cansever: Şehir, Kültür ve Mimari - <i>Turgut Cansever'le 80 Yıl Sempozyumu Değerlendirme Yazısı</i> - ..	317
	EK V: Turgut Cansever ve Mehmet Öğün'le Söyleşi	324
	EK VI: Turgut Cansever'le Mimari Projeleri Üzerine Görüşme	348
	ÖZGEÇMİŞ	363

ÖZET

Bu çalışmanın amacı yapılı çevrede mimari otonomi; varlıksal, tarihsel ve mekansal aidiyet temelinde medeniyet ben-idraki kavramları; geleneksel ve modernlik kutuplaşmasında kavramsal çerçevelerde ve yapılı-çevrede oluşan biçim, işlev, yapı ve anlam gibi mimari nitelikleri incelemektir. Bu yapılırken de, sosyal bilimler, mimari eleştiri, eleştirimen, mimar ve projelerin bağlamlarından oluşan, bağlamlar-arası ilişkilendirme diye tanımlanan bir araştırma stratejisi geliştirilmiştir. Mimarlık ortamında, yapılı-çevreye yaklaşımda bütüncül bir tavır sergileyen Turgut Cansever gibi önemli mimarlar vardır. Bu çalışma, mikro ölçekte, biçim, işlev, yapı ve anlam bakımından yaşanabilir ve sürdürülebilir bir çevre oluşturması açısından Turgut Cansever'in yaklaşımının imkanlarını sorgularken; makro ölçekte mimari otonomi, medeniyet ben-idraki, aidiyet gibi kavramlar hakkında bir anlama çerçevesi oluşturmaktadır.

Bu amaçla çalışma; Genel Bilgiler, Yapılan Çalışmalar, Bulgular, Tartışma, Sonuçlar ve Öneriler olmak üzere altı ana başlık altında toplanmıştır. *Genel Bilgiler* bölümünde, sorun, amaçlar ve araştırma alanının yanı sıra mimarlığın yapısı ve mimarlıkta tarih-teori-eleştiri ile teori-pratik ilişkisi üzerinde durulmuştur; *Yapılan Çalışmalar* bölümünde, araştırma yaklaşımı, stratejisi ve yöntemi belirlenerek bu doğrultuda biçim, işlev, yapı ve anlam analizleri yapılmıştır; *Bulgular* bölümünde, analizler toplu olarak değerlendirilmiştir; *Tartışma* bölümünde, çalışmanın geneli ve elde edilen bulguların mimari araştırma literatürüne uygunluğu ve farklı noktaları belirlenmiştir; *Sonuçlar* bölümünde, yapılan literatür çalışmaları, yöntem, analizler ve bulgularla ilgili yorumlar özet bir şekilde verilmiştir; Çalışmanın son bölümü olan *Öneriler* de ise, gelecek araştırmalara yol göstermesi açısından mimari eleştirinin gerekliliği, Türkiye'de mimarlık ortamında eleştiri, eleştiride kullanılacak kavramlar ve Cansever gibi mimarlar üzerinde yapılacak çalışmalar hakkında önerilerde bulunulmuştur.

Anahtar Kelimeler: Mimari Eleştiri, Mimari Otonomi, Medeniyet Ben-idraki, Aidiyet, Turgut Cansever

SUMMARY

The Analyses of Form Function Technology and Meaning in Turgut Cansever's Projects in the Context of Architectural Autonomy and Civilisational Ben-idraki

The purpose of this study is to investigate three main problems, such as architectural autonomy in built-environment; civilisational ben-idraki on the basis of existencial, historical and spatial belongingness; traditional vs. modern form, function, technology and meaning in conceptual frameworks and built-environment, and, by focusing on an inter-contextual framework consisting of the conceptual framework of social sciences, architectural criticism, critic, architect and project. In architectural domain, there are some projects by star architects like Cansever and others, who are also very popular with their holistic approaches to build traditional/livable environments. In a micro scale, however, this study questions the possibility of Turgut Cansever's approach to provide sustainable environment in terms of form, function, technology and meaning. In a macro scale, this study provides different understandings to some basic concepts such as autonomy, civilisational ben-idraki and belongingness.

The study consists of six chapters. These are *The General Information, The Achieved Studies, The Findings, The Discussions, The Results and The Proposals*. In the General Informations, the definition of problem, goal, case study area, the structure of architecture, the relationship between history-theory-criticism and theory-practice are mentioned; In the Achieved Studies, the general approach to the study, strategy and method of the study are explained. And later, Turgut Cansever projects are analysed in terms of form, function, technology and meaning; In the Findings, the analyses of form, function, technology and meaning are evaluated; In the Discussions, the study and its findings are linked to architectural research field, especially in Turkey; In the Results, literature research, the method of the study, analyses and findings connected with each other and the results are summarised; In the last chapter, there are four proposals, such as architectural criticism- the atmosphere- the concepts- the architects, concerning similar studies in future.

Key Words: Architectural Criticism, Architectural Autonomy, Civilisational Ben-idraki, Belongingness, Turgut Cansever

ŞEKİLLER DİZİNİ

	<u>Sayfa No</u>
Şekil 1. Çalışmanın kapsamına ilişkin genel kabul çerçevesi	4
Şekil 2. Bannister Fletcher'in ünlü mimarlık tarihi kitabındaki mimarlık ağacı	16
Şekil 3. Guilio Mongeri'nin I. Millî Mimarlığın/Osmanlı Canlandırmacılığının simge binası Ankara Ziraat Bankası,1926-1929 (1); 1943 yılındaki Yeni Alman Mimarisi Sergisi'nin posterini (2); Sedad Hakkı Eldem'in İstanbul Üniversitesi Fen Edebiyat Fakültesi, 1942-43 (3)	28
Şekil 4. Türkiye mimarlığında 1950 sonrası dönemi temsil etmek amacıyla yayınlarda sıkça yer alan bazı yapılar: 1954 İstanbul Hilton Oteli, 1959 Büyükdada Anadolu Kulübü, 1963 Ankara ODTÜ Mimarlık Fakültesi, 1966 İstanbul Atatürk Kültür Merkezi, 1967 Ankara Türk Tarih Kurumu, 1970 Zeyrek Sosyal Sigortalar Kurumu, 1983 Bodrum Demir Tatil Köyü, 1978 Ankara Türk Dil Kurumu, 1987 İstanbul Milli Reasürans Binası, 1987 Ankara Meclis Camii; 1990 Kayseri Hükümet Konağı, 1999 Antalya Olbia Sosyal Merkezi; 2001 İstanbul Metrocity Konut ve Alışveriş Merkezi	30
Şekil 5. Yeni şehir organizasyon şeması ve 25 000 kişilik pilot şehir yatırım planı zamanlama tablosu	208
Şekil 6. 25 000 kişilik pilot şehir ön yerleşim şeması yeni şehir için önerilen yöre nin orman haritası.....	209
Şekil 7. 25 000 kişilik pilot şehir yerleşim ön şeması	209
Şekil 8. Kırklareli yöresi yeni şehirler yerleşme projesi taslağı	210
Şekil 9. Akdeniz'e Kıyısı Olan Bazı Ülkeler ve Turgut Cansever Projeleri	217
Şekil 10. Ankara kent planı ve yeni yerleşim alanları	229
Şekil 11. Ankara projeleri için kavramsal çerçeve	232
Şekil 12. Cansever'de modern biçim algısı	257
Şekil 13. Cansever'de tarihsel biçim repertuarı	257
Şekil 14. Cansever'de malzemenin estetiği	258
Şekil 15. 9 Evlik Bir Kır Yerleşmesi (1); Zübeyde Hanım Kültür ve Sanat Merkezi mimari proje yarışması birinci ödül (2)	271

TABLolar DİZİNİ

Sayfa No

Tablo 1.	Mimari eleştiride kavramsal çerçeveler	18
Tablo 2.	Eleştiri türleri	20
Tablo 3.	Modern ve öncesi/modern sonrası kavramlar ve öneriler	21
Tablo 4.	A. Colquhoun'un akademik bağlamda yaptığı iki çağdaş mimari uygulama eleştirisinde kullanılan eleştiri teknikleri	22
Tablo 5.	Bağlamlar ve bağlamların oluşumunda etkili faktörler tablosu	35
Tablo 6.	Bağlamlar ve bağlamlardan gelen kavramlar tablosu	36
Tablo 7.	Araştırmada kullanılan teknikler tablosu	52
Tablo 8.	Turgut Cansever'in mimari projeleri tablosu	57
Tablo 9.	Beşiktaş Belediye Binası (BBBP) açıklama tablosu	56
Tablo 10.	İstanbul Adalet Sarayı (İASYP) açıklama tablosu	57
Tablo 11.	İstanbul Üniversitesi Hukuk ve Ekonomi Fakülteleri Ek Binası (İÜYP) açıklama tablosu	58
Tablo 12.	Sadullah Paşa Yalısı (SPYR) açıklama tablosu	59
Tablo 13.	Anadolu Kulübü Otel Binası (AKO) açıklama tablosu	61
Tablo 14.	Türk Tarih Kurumu Binası (TTK) açıklama tablosu	64
Tablo 15.	Rıfat Yalman Evi (RYE) açıklama tablosu	66
Tablo 16.	Karatepe Açık Hava Müzesi (KAHM) açıklama tablosu	68
Tablo 17.	1958 New York Türk Pavyonu Yarışma Projesi (NTP) açıklama tablosu	70
Tablo 18.	Diyarbakır Koleji (DKYP) açıklama tablosu	71
Tablo 19.	Beyazıt Meydanı Yayalaştırma ve Düzenleme Projesi (BMYP) açıklama tablosu	72
Tablo 20.	ODTÜ Kampüsü (ODTÜYP) açıklama tablosu	75
Tablo 21.	Çiftehavuzlar'da Apartman Projesi (AP) açıklama tablosu	77
Tablo 22.	Amerikan Araştırma Enstitüsü Projesi (AAE) açıklama tablosu	79
Tablo 23.	Çürüksulu Yalısı (Muharrem Nuri Birgi Evi) (ÇYR) açıklama tablosu ...	81
Tablo 24.	Burgazada'da Ev Projesi (BE) açıklama tablosu	85
Tablo 25.	Nadaroğlu Evi (NE) açıklama tablosu	87
Tablo 26.	Ahmet Erteğün Evi (EE) açıklama tablosu	89
Tablo 27.	Çırağan Sarayını Yeniden İşlevlendirme Projesi (ÇSP) açıklama tablosu	92

Tablo 28.	Halikarnas Otelı (HO) açıklama tablosu	94
Tablo 29.	Yağcılar Hanı Restorasyonu (YHR) açıklama tablosu	96
Tablo 30.	Atatürk Kültür Merkezi Ulusal Müze ve Parkı Projesi (AKMYP) açıklama tablosu	98
Tablo 31.	Batıkent Yeni Şehir ve Konut Projesi (BTKP) açıklama tablosu	100
Tablo 32.	Türk Tarih Kurumu Basımevi (TTKB) açıklama tablosu	102
Tablo 33.	Şişli Terakki Lisesi Kampüsü (ŞTL) açıklama tablosu	104
Tablo 34.	İslam Kalkınma Bankası Genel Merkezi Projesi (İKBYP) açıklama tablosu	106
Tablo 35.	Ayşin-Rafet Ataç Evi (AE) açıklama tablosu	108
Tablo 36.	Demir Tatil Köyü (DTK) açıklama tablosu	111
Tablo 37.	Sualtı Arkeoloji Enstitüsü (SAE) açıklama tablosu	115
Tablo 38.	Avanos Oyma Kaya Otelı (AOKO) açıklama tablosu	119
Tablo 39.	Um Al-Quarra Üniversitesi Kampüsü (UQYP) açıklama tablosu	121
Tablo 40.	Bodrum Kültür ve Ticaret Merkezi (BKTM) açıklama tablosu	125
Tablo 41.	Tollu Evi Restorasyonu (TER) açıklama tablosu	127
Tablo 42.	Rumelihisarı Caner-Zerrin Şaka Evi Restorasyonu (ŞER) açıklama tablosu	128
Tablo 43.	Güner-Haydar Akın Evi Restorasyonu (AER) açıklama tablosu	129
Tablo 44.	Karakaş Camisi (KC) açıklama tablosu	131
Tablo 45.	Bergama Kültür ve Ticaret Merkezi (BKTM) açıklama tablosu	133
Tablo 46.	Akdeniz Kongre Merkezi (AKM) açıklama tablosu	135
Tablo 47.	Hadi Bey Yalısı Restorasyonu (HYR) açıklama tablosu	137
Tablo 48.	İmam Buhari Eğitim Kompleksi (İBYP) açıklama tablosu	138
Tablo 49.	Mersin Üniversitesi (MÜP) açıklama tablosu	140
Tablo 50.	Jabal Al-Said Yerleşmesi (JSY) açıklama tablosu	141
Tablo 51.	Sivas Kaleardı Mahallesi (SKM) açıklama tablosu	146
Tablo 52.	Dar Es Salaam Eğitim Tesisleri (DSET) açıklama tablosu	152
Tablo 53.	Ballıkuyumcu Toplu Konut Alanı (BLKP) açıklama tablosu	154
Tablo 54.	1995'den 2001'e biçimsel serüven tablosu	170
Tablo 55.	Üst ve yan yüzey biçimleri tablosu	176
Tablo 56.	Kat kullanımları tablosu	183
Tablo 57.	Merkez ve meydan oluşumları inceleme tablosu	187

Tablo 58.	Cansever'in uygulama projelerinde kullanılan yapı malzemesi ve yapıda kullanıldığı yerler tablosu	191
Tablo 59.	Cansever'in uygulama projelerindeki strüktür ve yapım sistemi tercihleri tablosu.....	192
Tablo 60.	Tanyeli'nin değerlendirdiği projeler tablosu	196
Tablo 61.	Gürer'in değerlendirdiği ve onun değerlendirme bağlamına eklenebilecek projeler tablosu	199
Tablo 62.	Modernleşme, medeniyet, şehircilik bağlamında değerlendirilen Cansever çalışmaları tablosu	202
Tablo 63.	Turgut Cansever'in Akdeniz projeleri tablosu	218
Tablo 64.	Akdeniz projeleri erişim grafikleri tablosu	219
Tablo 65.	Akdeniz projeleri sentaktik çözümlenmeler tablosu	220
Tablo 66.	Akdeniz projeleri anlamsal analizleri ve karşılaştırmalar	222
Tablo 67.	Turgut Cansever'in Ankara projeleri tablosu	224
Tablo 68.	Geleneksel Türk Evi mimari anlatımları	234
Tablo 69.	BLKP ve BTKP mimari anlatımları	235
Tablo 70.	Geleneksel ev, BTKP ve BLKP gamma analizleri tablosu	236
Tablo 71.	Geleneksel ev, BTKP ve BLKP sentaktik analizler tablosu	238
Tablo 72.	Cansever'in restorasyon projeleri tablosu	241
Tablo 73.	Cansever'in restorasyon kavramları, teknikleri ve projeleri	245
Tablo 74.	Cansever'in yurt dışındaki projeleri tablosu	250
Tablo 75.	Vanlı, Çavdar ve Karaarslan'ın tasarım kaynakları tablosu	256
Tablo 76.	Cansever'in tasarım kaynakları tablosu	259

SEMBOLLER DİZİNİ

AAE	Amerikan Araştırma Enstitüsü, İstanbul, Türkiye, 1967
AE	Ayşin-Rafet Ataç Evi, Burgazada-İstanbul, Türkiye, 1983-1986
AER	Güner-Haydar Akın Evi Restorasyon Projesi, Vaniköy-İstanbul, Türkiye, 1989
AKMP	Akdeniz Kongre Merkezi Projesi, Mersin, Türkiye, 1993
AKMYP	Atatürk Kültür Merkezi Ulusal Müze ve Parkı Projesi, Ankara, Türkiye, 1980
AKO	Anadolu Kultübü Otel Binası, Büyükkada-İstanbul, Türkiye, 1951-1957
AOKO	Avanos Oyma Kaya Otel Projesi, Avanos-Nevşehir, Türkiye, 1984
AP	Apartman Projesi, Çiftelavuzlar-İstanbul, Türkiye, 1964-1965
BBBP	Belediye Binası Projesi, Beşiktaş-İstanbul, Türkiye, 1945
BE	Burgazada'da Ev, Burgazada-İstanbul, Türkiye, 1969
BKTM	Bodrum Kültür ve Ticaret Merkezi, Bodrum-Muğla, Türkiye, 1987
BKTMP	Bergama Kültür ve Ticaret Merkezi Projesi, Bergama-İzmir, Türkiye, 1993
BMYP	Beyazıt Meydanı Yayalaştırma ve Düzenleme Projesi, Beyazıt-İstanbul, Türkiye, 1958-1961
BLKP	Ballıkuyumcu Toplu Konut Alanı Projesi, Ballıkuyumcu, Ankara, Türkiye, 2001-
BTKP	Batıkent Yeni Şehir ve Konut Projesi, Batıkent-Ankara, Türkiye, 1980-1981
ÇSP	Çırağan Sarayını Yeniden İşlevlendirme Projesi, İstanbul, Türkiye, 1972-1973
ÇYR	Çürüksulu Yalısı (Muharrem Nuri Birgi Evi) Restorasyonu, Salacak-Üsküdar-İstanbul, Türkiye, 1967-1971
DKYP	Diyarbakır Koleji Yarışma Projesi, Diyarbakır, Türkiye, 1958
DSET	Dar Es Salaam Eğitim Tesisleri, Zanzibar, Tanzanya, 2000
DTK	Demir Tatil Köyü, Bodrum-Muğla, Türkiye, 1983-
EER	Ahmet Ertegün Evi Restorasyonu, Bodrum-Muğla, Türkiye, 1971-1973
HO	Halikarnas Otel, Bodrum-Muğla, Türkiye, 1976
HYR	Hadi Bey Yalısı Restorasyonu ve Restitüsyonu, Kandilli-İstanbul, Türkiye, 1993-1999
İASYP	İstanbul Adalet Sarayı Yarışma Projesi, İstanbul, Türkiye, 1947

İBYP	İmam Buhari Eğitim Kompleksi Davetli Yarışma Projesi, Semerkant, Özbekistan, 1993-
İKBYP	İslam Kalkınma Bankası Genel Merkezi Davetli Proje Yarışması, Cidde, S.Arabistan, 1983
İÜYP	İstanbul Üniversitesi Hukuk ve Ekonomi Fakülteleri Ek Binası Yarışma Projesi, İstanbul, Türkiye, 1947
JSY	Jabal Al-Said Yerleşmesi, Sofar-Beyrut, Lübnan, 1995
KAHM	Karatepe Açık Hava Müzesi, Kadirli-Adana, Türkiye, 1954-1961
KC	Karakaş Camisi Projesi, Antalya, Türkiye, 1991-
MÜP	Mersin Üniversitesi İçin Teklif Projesi, Mersin, Türkiye, 1994
NE	Nadaroğlu Evi, Burgazada-İstanbul, Türkiye, 1971-1972
NTP	1958 New York Türk Pavyonu Yarışma Projesi, New York, ABD, 1958
ODTÜYP	ODTÜ Uluslar arası Yarışma Projesi, Ankara, Türkiye, 1959
RYE	Rıfat Yalman Evi, Büyükkada-İstanbul, Türkiye, 1952
SAE	Sualtı Arkeoloji Enstitüsü, Bodrum-Muğla, Türkiye, 1983-
ŞER	Caner-Zerrin Şaka Evi Restorasyonu, Rumelihisarı-İstanbul, Türkiye, 1988
SKMP	Sivas Kaleardı Mahallesi Projesi, Kaleardı-Sivas, Türkiye, 1998-
SPYR	Sadullah Paşa Yalısı Restorasyonu, Çengelköy-İstanbul, Türkiye, 1949
ŞTL	Şişli Terakki Lisesi Kampusü, Şişli-İstanbul, Türkiye, 1981-1993
TER	Tollu Evi Restorasyonu, Süleymaniye-İstanbul, Türkiye, 1988
TTK	Türk Tarih Kurumu Binası, Ankara, Türkiye, 1951-1967
TTKB	Türk Tarih Kurumu Basımevi, Sincanköy-Ankara, Türkiye, 1981-1982
UQYP	Um Al-Quarra Üniversitesi Kampusu Davetli Yarışma Projesi, Mekke, S.Arabistan, 1985
YHR	Yağcılar Ham Restorasyonu, Muğla, Türkiye, 1980

1. GENEL BİLGİLER

1.1. Giriş

Yaşadığımız dünya üzerinde, hem canlı hem de cansız varlıkların çevreleri ve birbirleriyle olan ilişkilerinde sürekli bir etkileşim/iletişim ve belirleme/dönüşüm vardır. Bu ilişki sistemi canlı varlıktan cansıza olduğu gibi, cansız varlıktan canlıya doğru da olmaktadır. Şehir ile onu kurmuş ve zamanla kendine göre biçimlendirmiş olan yaşayanları arasındaki ilişkileri de bu bağlamda ele almak gerekir. Böylece, ahalinin genel karakteri ve bireylerin kişilikleri şehrin biçimlendirilme sürecine ve şehrin biçimlerine yansır. Bu yansıyan şeye ve oluşan birikime genel anlamıyla *kültür* ya da *medeniyet/uygarlık* deriz. Bu kavramlar, “geleneksel” ve “modern” çevre kutuplaştırmacılığının ve “yapı ustası”nın “mimar”a dönüşüm sürecindeki tartışmaların ana malzemesi kavramlar olarak da düşünülebilir.

Bu kavramların oluşumunda en önemli bağlam olan mimarlıkla onun biçimler ve anlamlar dünyası arasındaki ilişkilerin sağlıklı bir zemine oturtulması gerekmektedir. Bunun ilk aşaması problemi açık bir şekilde ortaya koyabilmektir. Problemin kapsama alanının ve problemi cevaplandırmadan önce varılacak noktanın veya amacın doğru bileşenlerle yönlendirilmesi ikinci aşama olacaktır. Buradan yola çıkılarak belirlenen araştırma alanının bu iki aşamanın soru ve sorunlarına cevap verebilme niteliğinde olması da bakış netliği açısından bir üçüncü aşamayı oluşturmaktadır. Benzer konular hakkında yapılmış araştırmaların bilinmesi ve yapılacak araştırmanın oturacağı bağlamın farkında olunması, uygun metodolojinin geliştirilmesi ve analizlerin elden geldiğince detaylandırılması ve analizlerde tarafsız kalınması gibi konular ise adım adım işleyecek olan araştırma sürecinin zorunluluklarıdır.

1.2. Sorunun Belirlenmesi

Bazı üst kavramlarla başlayan ve bunu mimari nesnelere somutlaştırmaya çalışan araştırmalar, en genel çerçevesiyle, mimarlıkta kuram ve uygulama arasındaki ilişkinin bazı soru(n)larına cevap bulabilme potansiyeli taşırlar. Bir mimar ile mimari söylemi ve projeleri üzerinden yapılacak bu inceleme aşağıdaki sorulara cevap arama niteliğindedir.

- Mimarlık eleştirisi “yeni” bir disiplindir. Mimar “modern” bir aktördür. Varolan çevre ise sürekli hareket halinde ve değişime açık bir karakterdedir. Bunları çerçeveleyecek olursak, yapılı-çevre kavramsallaştırmasında göz önünde bulundurulacak, birbirleri ile etkileşim halinde üçlü bir çakışma alanı/gerilim noktası mevcuttur. Mimari eleştirinin nesnesi olan, mimarın kurgusuyla şekillenen ve çevrenin barındırdığı imkanlar tarafından yönlendirilen mimari ürün hangi değerlendirme kriterleri uyarınca tartışılmalı ve yeri belirlenmelidir?
- Mimarlık araştırmacısı tarafından kurulacak iki boyutlu kavramsal çerçevelerin (text/metin) mimariyi anlamada ve yorumlamada taşıdıkları olanaklar ve olanaksızlıklar nelerdir? Anlama ve yorumun sıhhati açısından eleştirmen ve mimarın kavramsal çerçeveleri birbirine ne derece yakın olmalıdır?
- Mimarlık araştırmacısının ve mimarın kullandığı kavramsal çerçevelerin (eleştiri kriterleri ve tasarım kaynakları) ve çevrenin kendi/özerk bağlamının oluşumunda inanç, tarih, gelenek, coğrafya, vb. gibi faktörlerin etkileri nelerdir?

Konuya bir başka açıdan yaklaşırsak, her dünya görüşü/ideoloji mimarının otonom (özerk) yapısına farklı anlamlar yükleyebilir ve farklı okuyabilir. Örneğin, Kurtuba Ulucamisi’ne eklenmiş olan Santa Cruz Kilisesi bir taraftan “sevimli, küçük, gotik bir kilise” diye tarif edilirken (Braudel, 1995b: 111), diğer taraftan “Kurtuba Ulu Camii’nin yüksek değerine bir tecavüz ve kaba saba bir müdahale” olarak tanımlanabilmektedir (Cansever, 1998b: 148-149). Bu noktada şu soruları sormak anlamlıdır. Doğu’nun çevre algılamasıyla Batı’nınki birbirinden farklı mıdır? İslam medeniyeti ile, örneğin, Hint veya Batı medeniyeti arasında bu anlamda ne gibi farklılıklar vardır?

Farklı medeniyetler/dünya görüşleri ölçeğinde yapılacak analitik ve sentetik çalışmalar, hem o medeniyete/dünya görüşüne ait temel değerlerin ortaya çıkmasına hem de bakış farklılıklarından kaynaklı olarak bir düşünsel çeşitliliğe imkan tanır.

1.3. Tezin Amacı ve Kapsamı

Yukarıda özetlenen sorun alanları çerçevesinde konu daha özele, mimarlık alanına doğru derinleştirilirse tezin amacı, amaç doğrultusundaki önermeleri ve kapsamı aşağıda verilmiştir. Tezin amacı, üç maddeyle özetlenebilir.

- Mimarlık tarihi-mimarlık teorisi-mimari eleştiri ile eser-mimar-araştırmacının birbirinden kopuk olarak değerlendirilmemesi gerektiği kabulünden yola çıkarak, tarih-teori-eleştiri ve eleştirmen-mimar-mimari ürün birlikteliğini sağlayacak bir araştırma yaklaşımı ve yöntemi belirlemek,
- Mimarlık alanında kullanılan kavramsal çerçeveleri genişletebilecek; Türkiye'nin özel konumunu, konu edilen mimarı ve mimari eserleri tasvir etmeye, açıklamaya, anlamaya ve anlamlandırmaya yarayacak; salt estetik, salt etik veya salt bilimsel yargılarla değil, üçünün birlikteliğiyle hareket eden; uluslararası düzeyde karşılaştırmalı çalışmalara imkan tanıyan bir kavramsal çerçeve kurmak,
- İncelenen mimarın söylemindeki kavramları mimari değerlendirme literatürüne bir katkı olarak kabul etmek; mimari eserlerin Türkiye ve dünya mimarlığında oturduğu bağlamı doğru olarak belirlemek amacıyla söylem ve mimari eserleri bir bütün olarak ele almak.

Bu amaçlar doğrultusunda tezin temel önermeleri şöyledir:

- Sosyal bilimler, mimari eleştiri, eleştirmen, mimar ve eser birlikteliğini kurmak için *bağlamlar-arası ilişkilendirme* uygun yaklaşım ve yöntemdir.
- Aidiyet ve medeniyet ben-idraki kavramları ile biçim, işlev, yapı ve anlam kavramlarından oluşacak bir kavramsal çerçeve, genelde Türkiye'deki mimarlık ortamı, özelde Türkiye mimarları hakkında yapılacak değerlendirmeler açısından uygun bir kavramsal çerçevedir.
- Turgut Cansever'in kullandığı kavramlar ve projelerinin otonom özellikleri bir bütün halinde ve kronolojik olarak düşünüldüğünde, mimarın dönemlerine göre ortaya çıkan bazı biçimsel farklılıklarla birlikte, bir tutarlılık söz konusudur.

Tezin kapsamına gelince, her şeyden önce, bu çalışma mimari eleştiri disiplini içerisinde görülmelidir. Mimarlık tarihi, teorisi ve eleştirisi gibi alanlarda yapılan çalışmalarda soyut kavramlar ve somut projeler birlikte iş görürler. Mimari sonuç ürün meydana gelmeden önce içeriği ve biçimi ne olursa olsun bir düşünsel sürecin varlığı inkar edilemez. Bundan sonradır ki, mimari eser oluşur. Bir başka deyişle, kavramlar aracılığıyla yoğrulan düşünce ve sonuç olarak ortaya çıkan ürün, yapısı itibarıyla ayrılmaz bir bütündür. Öte yandan, bilimsel araştırmanın bir gereği olarak ayrıştırılabilirler (analiz). Bu anlamda, ayrıştırılan süreç değerlendirmeyi yapanın da katkılarıyla tekrar bir araya getirilir (sentez). Bu çalışmanın kapsamını da, kullanılan *kavramlar* ve *sonuç ürünler* oluşturur.

Çalışmada *kavramlar* iki farklı bağlamda ele alınmıştır. Birincisi bilimsel disiplinler (sosyal bilimler ve mimari eleştiri) bağlamı, ikincisi ise kişilikler (araştırmacı ve mimar) bağlamıdır. *Sonuç ürün* kısmını ise araştırma alanı içerisindeki ürünler oluşturmaktadır (Şekil 1).

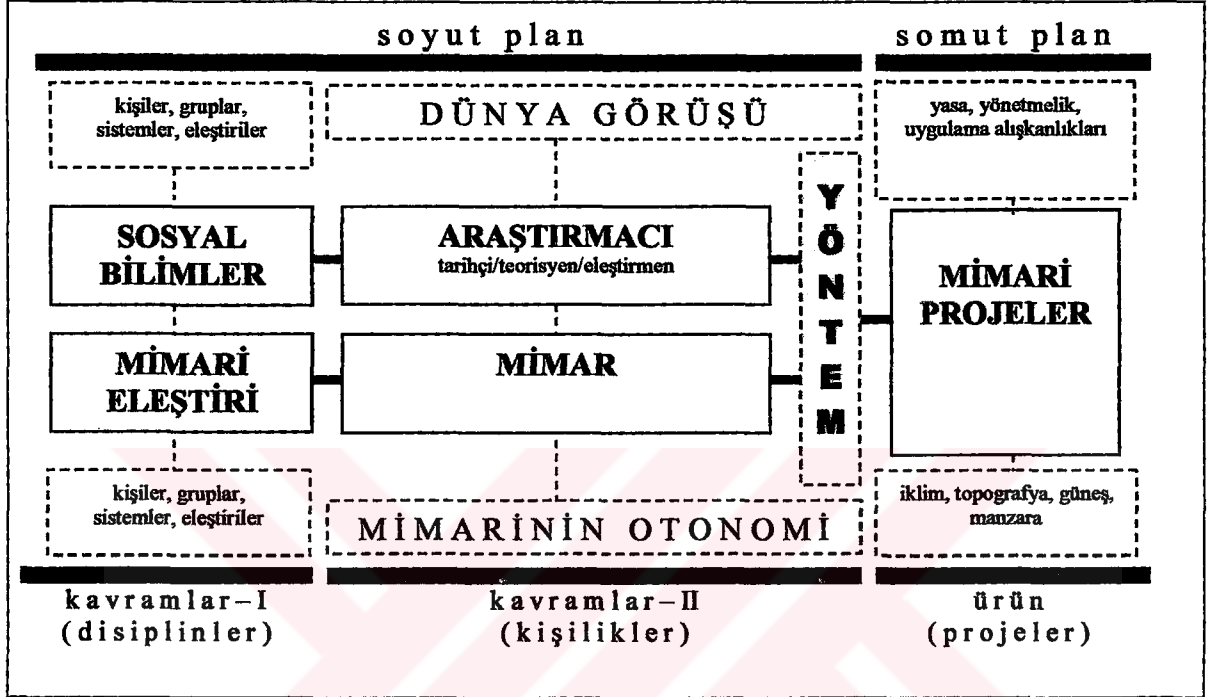

Şekil 1. Çalışmanın kapsamına ilişkin genel kabul çerçevesi

Konu, kabul edilen bağlamlar ve Şekil 1 çerçevesinde biraz daha açılabilir. Bu çalışmanın kapsamı belirlenirken, ilk olarak *sosyal bilimler* alanında, bazı sosyal bilimcilerce kullanılan kavramlar ödünç alınmıştır. Medeniyet tarihi, felsefe ve sosyoloji gibi disiplinlerin ilgi alanına giren bu kavramlar problemin tanımlanması ve çözümlenmesinde yönlendirici olmuşlardır. Bir başka deyişle, bu çalışmanın mimari yorumlama ve eleştiri kabiliyetini arttırmışlardır. Buna ilaveten, bugün, dünyada ve Türkiye’de kendi kuramını oluşturmaya çalışırken farklı disiplinlerin kuramlarından da faydalanma yoluna giden soyut (iki boyutlu) düzlemdeki bir *mimarlık eleştirisi* disiplininden söz edilir. Bunun yanında, bireysel ve toplumsal gereksinmelerin mimari karşılıklarını bulmaya çalışan somut düzlemdeki mimari pratik uygulama sahası da bir diğer gerçekliktir. Yukarıda da değinildiği gibi, özellikle XX. yüzyılda bir hayli artan mimari eleştiri literatürü ile mimari uygulama arasındaki etkileşimin parametreleri detaylı

bir şekilde ortaya konmalıdır/konmaktadır. Böylece, hem mimarlık eleştirisi disiplinine hem de mimarlığın pratik sahasına -daha iyi/kaliteli bir çevreyi kurabilmek için- olumlu katkılarda bulunulabilir. Bu nedenle, yapılı çevreye yaklaşırken kullanılacak eleştiri kriterleri üzerinde durulurken varolan mimari eleştiri literatüründen faydalanılmıştır. İkinci olarak, araştırmada bu disiplinin eleştiri kriteri olarak ortaya koyduğu bazı kavramlar kullanılmıştır.¹

Kavramların kaynakları olarak kabul edilen bağlamların ikincisi olarak, kişilikler bağlamında iki aktör göze çarpmaktadır. Birincisi sonuç ürünün planlayıcısı olan *mimar*, ikincisi ise değerlendircisi olan araştırmacı/eleştirmen. Mimar, dünya görüşünden, mimarinin otonom yapısından ve mimari bilgisinden kaynaklı olarak geliştirdiği bir düzen çerçevesinde bir eser ortaya koyar. Araştırmacı ise mimar ve eserinden yola çıkarak yeni bir düzen arayışında olduğu içindir ki, sadece mimar ve eserinden sağladığı girdilerle yetinmez. Araştırmacı bu düzeni oluştururken dünya görüşü, mimarinin otonomisi, sosyal bilimlerdeki gelişmeler, mimari eleştiri literatüründeki çeşitlilik ve mimarın kavramlarından beslenir. Bunların yanı sıra, bu araştırmada, bir kabul daha vardır ki, o da şudur: Mimarın kavramsal ve somut düzlemi ile araştırmacının oluşturmaya çalıştığı anlama düzlemi birbirine ne kadar yaklaşabilirse mimari eleştirinin tutarlılığı ve ikna kabiliyeti de o derece yüksek olur. Araştırmacının, mimarın kavramlarının yanı sıra sosyal bilimler ve mimari eleştiri literatüründeki kavramlara başvurmasının bir nedeni de budur.

1.4. Araştırma alanı ve sınırları

Yukarıda belirtilen kapsam ve amaç çerçevesinde, bu araştırmanın örnek alan çalışması ve sınırları şu şekilde çizilmiştir: Türkiye'nin "bağlama değer veren" ve kendi kavramsal çerçevesini oluşturmuş mimarlarından olan Turgut Cansever ve atölyesinin mimari eserleri ve söylemi örnek alan çalışması olarak seçilmiştir.

Şekil 1'e tersten yaklaşacak olursak, mimari *sonuç ürün bağlamını* Turgut Cansever'in restorasyon, teklif, uygulama ve yarışma türlerinde olan 45 adet mimari projesi oluşturmaktadır. Bu araştırmanın sonucunda değerlendirmeye tabi tutulacak olan ürünler

¹ Sosyal bilimler ve mimari eleştiri'de kullanılan bu kavramların seçimi ve tanımları için bkz.: Bölüm 2.1.2.1. *Birinci Bağlam (disiplinler): Araştırmaya Temel Olmak Üzere Kullanılan Üst kavramların Seçimi.*

de onlar olacaktır. *Kişilikler bağlamında*, mimar Turgut Cansever ve araştırmanın planlayıcısı yer almaktadır. *Disiplinler bağlamında*, sosyal bilimci Ahmet Davutoğlu'nun kavramsallaştırmaları ışık tutucu olmuştur. Ayrıca, medeniyetler tarihi, felsefe, tasavvuf gibi alanlardan da yararlanılmıştır. Mimari eleştiri alanında dünya ve Türkiye'deki kaynak ve kavramlar da taranmış ve bazı tanımlama, açıklama ve kavramlardan istifade edilmiştir.

Konu detaylandırılacak olursa, çalışmada, araştırma alanı olarak Turgut Cansever'in seçiminde başka etkenler de vardır. Birincisi, XX. yüzyıl Türkiye mimarlığının derinlemesine incelenebilmesi için, bir mimar üzerine yoğunlaşan bu tür monografik ve eleştirel çalışmalara gereksinim duyulmaktadır. "Birikimsiz bilim olmaz" ilkesi bu konunun önemini kısa ve özlü olarak ifade etmektedir. Bir mimar üzerine yoğunlaşan bu tür çalışmaları yabancı dillerdeki literatürde çokça görmek mümkündür.

Araştırma alanı seçimi hakkındaki ikinci neden, belli bir varlıksal koda aidiyet hissedilen, belli bir tarihi arka plana sahip, belli bir coğrafya üzerindeki mimarlık faaliyetinin, en iyi şekilde, aynı birikime sahip, aynı coğrafya üzerinde yaşayan insanlar tarafından anlaşılabilirliği düşüncesidir. Bu durum belli riskleri de beraberinde getirebilmektedir. Örneğin, yaşadığı çevrenin dışında olup bitenleri tanımadan yapılacak değerlendirmelerin bir ayağı hep eksik kalır. Dünyanın başka taraflarındaki yaklaşımlar ve uygulamaları bilerek yapılacak karşılaştırmalarla incelenen konu çok daha sağlam temellere oturabilir.

Araştırma alanı olarak Turgut Cansever'in seçiminde etkili olan bir diğer unsur ise, yukarıdaki iki nedenin dahilinde, bizzat, Turgut Cansever'in mimarisi hakkında Türkiye'deki yorumlardan kaynaklanmaktadır. Aydın'a (1997: 324) göre: "Mimarlığın, teknolojik yönünün yanı sıra evrensel inanç ve değer sistemlerinin yansıdığı yüksek düzeyde bir sezgi, bilgi ve duyarlılık ürünü olduğunu ileri süren Cansever, çalışmalarında yapının işlevsel amacıyla varlıkbilim ve anlambilim arasındaki bağların sorgulamasını yapmış, mimarlıkta tarihsel öze anlambilimin soyut ilişkisini yapının işlevsel bölümlerini ya da yapı öğelerini kullanarak anlatmak istemiştir." Turgut Cansever'in Türk mimarlığındaki yeri çağdaş ve İslami düşüncenin/mimarlığın bir sentezi olarak yorumlanır (Tanyeli, 2001). Aynı zamanda, modern sonrası dönemde üzerinde sıkça durulan bölgeselcilik (regionalism) kavramının Türkiye'deki en önemli temsilcisi olarak ta görülmüş ve bu bağlamda inceleme konusu edinilmiştir (Gürer, 1997). Buna ilaveten, mimaride tarihselcilik (historicism) bağlamında da değerlendirilmiştir (Tanyeli, 2002). Bazı araştırmacı, yazar ve mimarlar ise onu mimarisini temellendirdiği söylemindeki

İslamî vurgularından dolayı eleştirmişlerdir (Akcan, 1996; Kandil, 1996; Bozdoğan, 1999b; Vanlı, 2002; Tümer, 2003). Örneğin Kuban, Cansever'in yaptığını anladığını ama söylediklerini anlamadığını belirtmektedir (Bektaş, 1996: 183). Zaman zaman sert tepkiler de görülmektedir. Örneğin Bektaş, Cansever'i dinci görüşün propagandasını yapmakla suçlamıştır (Tanyeli, 2001: 14). Fakat, mimarlığının kalitesi ve "iyi" mimarlık yaptığı konusunda genel bir kabul söz konusudur (Akcan, 1996; Bozdoğan, 1999b; Tanyeli, 2001; Yücel, 1983). Yaptığı yapılar mukabilinde son derece özgün bulunan, fakat, hakim mimarlık ortamı tarafından söylemi itibariyle bu derece eleştirilen bir başka Türk mimarına çok az rastlanmaktadır. Bu durumda ise, hem Turgut Cansever'in söylemi hem de Türkiye'de hakim olan mimarlık ortamının belirleyicileri önemli bir inceleme alanı olarak gözükmektedir. Bu tezde hakim mimarlık ortamından çok Cansever'in söylemi ve projeleri belli bir çerçeve içerisinde incelenmiştir.

1.5. Mimarlığın Yapısı ve Tanımı

Bugüne kadar mimarlığın çeşitli tanımları yapılmış ve yorumlama çerçeveleri kurulmuştur. Bu tanımların ve yorumların içeriği çağa, topluma ve insana göre farklılıklar göstermektedir. Bu tanımlar ve yorumlar mimarlığın özellikle 20. yüzyıldaki konumu anlamak için kullanılabilir.

20. yüzyılda mimarlık, sanatçının ve genel "sanat kurallarının" bir tezahürü olarak sanat eseri olma, topluma hizmet etme ve onu yönlendirme bakımından bazı değerleri barındırma ve tüm insanlığa yardımcı olacak gelişmelere katkı sağlama hüviyetlerine sahiptir. Bu açılardan bakıldığında mimarlık, günümüzde ayrıştırıldığı şekliyle, hem sanat alanının estetik değerleri, hem toplumların ahlaki/etik değerleri hem de bilimsel değerler ile kıyaslanabilmektedir. Tekeli (2001: 70), Avrupa'da gelişen modernite projesini kavrarken, modernitenin bilgiye, ahlaka ve estetiğe yaklaşımının anlaşılmasını önemli bir ayak olarak zikreder. Bu yaklaşım, "bu üç alanın birbirinden bağımsızlığı, doğal ve toplumsal olguların nesnel temsilinin olanaklılığı, insanın doğal ve toplumsal dış dünyanın evrensel olarak geçerli bilimsel önermelerini ortaya koyabileceğine, evrensel olarak geçerliliği olan ahlaksal ve yasal çerçevelerin kurulabileceğine inancı içerir. Mimarlık alanına gelindiğinde ise, Tekeli'ye göre (1976), mimarlık bu üç alanda da varolur ve üç alanın değer yargıları birbirine indirgenemez. Ona göre, "pratikte bu üç boyutu sadece

indirgeme çabaları görülmüştür. Yirminci yüzyıl başında her biri ayrı yaklaşımın öncüsü olarak beliren ünlü mimarlar gerçekte böyle indirgemeler yapmışlardır. Ya güzel-çirkin ile iyi-kötüyü doğru yanlış indirgemişler, ya da doğru-yanlış ile iyi-kötüyü güzel-çirkin indirgemişlerdir.” Bu değerlendirme alanlarının kendi iç tartışmaları öznel-nesnel ekseninde derinleştirilmektedir (Şentürer, vd., 2004). Bu alanlardan sadece birini seçip belli kabullere göre yapılan değerlendirmeler güzel-çirkin, iyi-kötü, doğru-yanlış gibi kesin yargılara varabilmektedirler. Mimarlık bilim, ahlak ve sanat alanlarına cömertçe yayılan disiplinler bir yapıya sahiptir (Balamir, 1996: 29).

Mimarlığa bakıştaki bu ayrıştırmalar ve bakış açılarındaki yönelimler dolayısıyla çeşitli tartışma alanları ve sorular gündeme gelmektedir. Mimarlık sanat mıdır, bilim midir? Mimarlığı belirleyen estetik alan mıdır, ahlaki alan mıdır yoksa bilimsel alan mıdır? Bu alanlar ayrıştırılabilir mi? Mimarlığın özerkliğinin (otonomisinin) sınırları nedir? Mimarlık belli bir topluma mı aittir? gibi sorular arttıkça mimarlığı anlamak ve yapısını kavramak da bir o kadar zorlaşmaktadır.

1.5.1. Estetik Yargı Alanı ve Mimarlığın Otonom Yapısı

Estetik yargılar toplumdan topluma ve çağdan çağa değişiklik gösterebildiği için daha sınırlı bir coğrafyaya yöneliktirler. Yani bölgeseldirler. Diğer taraftan, bu durumun tersi de savunulmuştur. Estetiğin özneliği ve nesneliği konusu çokça tartışılan bir konudur (Aydınlı, 2004a). Fakat, Rönesans’ın estetik tercihi ve yargıları ile Osmanlı’nın estetik yargılarını bir kefeye koyma yaklaşımının indirgemeci, kolaycı ve yüzeysel olma tehlikesi vardır. Bir başka örnekte, 20. yüzyıl başında Le Corbusier’in ortaya koyduğu estetik değerlerle, geleneksel evleri açıklamaya çalışmak da aynı çerçevede düşünülebilir. Örneğin, Batı mimarisinin Rönesans’dan itibaren estetik konusundaki dönüşümlerini inceleyen Oğuz (1999a,b,c), Batı mimarlığının estetik konusundaki tercihlerini idealist estetik, rasyonalist ve ampirist estetik, anlam sorunsalının başlangıcı sırasıyla, Batı düşünsel geleneğine ait kavramlarla ve toplumsal dönüşümlerle birlikte değerlendirmiştir. Ayrıca, 20. yüzyıl içerisinde sanat tarihi alanında, “Gotik sanata özgü değerler sistemini analiz etme çabası”nda olan Worringer’in (1966) kullandığı, Strzygovski ve Viyana Okulu tarafından “bir sanat eserinin ve bir kültürel dönemin kendi özel şartları muvacehesinde değerlendirilmesi gerektiği” biçiminde teorize edilen *psikolojik estetik* ile “biçim ile kainat telakkisi arasında münasebeti berraklaştırma yönündeki çabalar” olarak nitelenen Riegl,

Coellen ve Diez'in *genetik estetik* çalışmaları da estetik yargıların topluma göre değişebileceği hakkında görüşler ileri sürer (Cansever, 1997b: 59).

Otonomi (Yun. *autos*: ben, kendim, *nomos*: yasa; İng. *autonomy*; Fr. *autonomie*; Al. *autonomie*; Türkçe, *özerklik*), “bir disiplinin hiçbir şekilde başka bir disipline indirgenememesi, diğer alan ya da disiplinler karşısında mantıksal veya kavramsal bir bağımsızlığa sahip olması durumunu ifade eder” (Cevizci, 2000: 726-727). Bu anlamda, *mimari otonomi* de, kabaca, biçim, işlev, yapı vb. kavramlarla yapılacak değerlendirmelerde mimarlık alanının içinde kalınması gerektiğini ve diğer alanlarla ilişkilendirilemeyeceğini savlayan bir kavram olarak düşünülebilir. Diğer taraftan, mimari eleştiride bütünüün önemine değinen Gür (2004: 255), mimari eleştiride perspektif, gerçeklik, yöntem ve ilkelere açılım getirirken, *otonom ilke*den bahseder. Ona göre, “otonom ilke birçok şeye neden olur ve işlev kazandırır ama kendisinin varoluş nedeni yoktur; o bütünü düzenleme görevi yapmaz, bütün tam ve düzenliyse işlev yapar.”

Öğüt (1999) *Sanatın Özerkliği ve Mimarlıkta Estetikçilik* adlı kitabında özerklik ve estetikçilik kavramlarını birbirleri ile yakın ilişkide olan kavramlar olarak tanımlar. Sanatın özerkliği tartışmaları aydınlanma ile başlayan “modernizmle” ilerleyen sanatın şiirselliğinin kaybolması ve yabancılaşması sorunu bağlamındaki tartışmalardır. Buradan yola çıkılarak mimarlıkta değer sistemi olarak yalnızca estetiği düşünmek *estetikçilik* ile tanımlanmıştır. Kimi tanımlara göre, mimarlık “görelî bir özerkliğe” sahiptir (Akcan, 1994).

20. yüzyılda estetiğin otonom yapısı estetik'in bağımsız bir disiplin halinde algılanmasıyla ilişkilendirilir. Bu konu hakkındaki tartışmalara önemli bir katkı Hünler'in (1998) çalışmasında görülür. Hünler, estetik'in otonom/bağımsız bir disiplin olarak ilan edilmesini modern kültürün kaynağı olarak gördüğü burjuva kültürüyle ilişkilendirir. Ona göre (1998: 346); “Modern kültür içerisinde estetik diye adlandırılan alanın özerk ilan edilmesi, estetik sorunların bilgi ve ahlâk sorunlarından, güzel'in değerinin hakikat ve iyilik değerlerinden, tikellere ilişkin yargılamanın teorik ve pratik akılyürütmeden, duyusallık alanının kavramlara ve amaçlara dayalı bir teleolojiden, hoşlanma motivlerinin bilme ve erdemli olma motivlerinden ‘saflaştırılması’ (*purification*), burjuva ideolojisinin iç-çelişkileriyle ve bu çelişkileri teorik olarak çözmek üzere hayatın ve karakterin bütünlüğünü parçalamasıyla (*fragmentation*) derinden bağlantılıdır.” Ahlaki ve bilimsel yargı alanlarından kurtulan “estetik”, Hünler'in (1998: 346-347) ortaya koyduğu biçimiyle; “yalnızca modern burjuva bireyinin kültürel trajedisini sadık bir şekilde yansıtmakla

kalmaz, fakat bizzat bu trajedinin yazılışına birinci dereceden katkılarda da bulunur.” Bu katkılar üç şekildedir;

- “Estetik söylemin kendisini bağımsız, ayrı ve uzmanlaşmış bir disiplin olarak ilan etmesi ve genel olarak toplumu, ‘güzel’e ve ‘güzel’in doğadaki ya da sanattaki ‘nesnelleşme’lerine yönelik araştırmanın hakikat ve erdem sorunlarından bağımsız işlevine öz-eleştirel olmayan bir tarzda vargücüyü inandırmaya çalışmasıydı.”
- “Bununla bağlantılı bir başka katkı, Hegel’in çok iyi gördüğü gibi, burjuva toplumunda modern estetisistlerin görmek istediği şekilde bir *sensus communis*’in apaçık yokluğu hüküm sürmekte olduğu halde, estetiğin kendisini böyle bir toplumsal iletişimsellik önvarsayımı üzerinde temellendirmesi ve adeta bu önvarsayım bilfiil (actual) ve akılsal (rational) bir şeymiş gibi konuşmayı sürdürmesiydi. Nitekim avant-garde sanatın, bizzat estetik söylemin güzel’i ve sanatı bağımsızlaştırıcı karakterinden beslenmesine rağmen, bu toplumsal birleştiricilik önvarsayımının maskesini düşürmesi çok geç olmadı.”
- “Güzellik ve sanat bağımsız bir bakışın nesnelere iseler, onların teolojik, metafizik, ahlâkî içermeler taşıyan bir *sensus communis* ile pek az alışverişi olabilirdi, hatta hiçbir ilişkisi yoktu.”

1.5.2. Etik Yargı Alanı ve Toplumsal Bir Olgu Olarak Mimarlık

Etik (ahlaki) yargı alanı da estetik yargı alanındakine benzer tartışmalarla yüklüdür. Etiğin evrensel veya bölgesel olup olmadığı çeşitli bakış açılarına göre değişebilmektedir. Fakat gerçek olan bir şey vardır ki, toplumların inançları ve değer sistemleri birbirinden farklıdır. Dolayısıyla, bu inançlar ve değerler ahlaki tutumlara yansır. Bir topluma göre “iyi” olan diğer topluma göre “kötü” olabilir. Mimarlık özelinde konuşulacak olursa, yaşama alışkanlıkları farklı olan toplumların yaşama mekanları ve onların biçimleri, malzemeleri toplumların ve yaşadıkları coğrafyaların iç dinamiklerine göre belirlenir ve benimsenirdi. 20. yüzyıldaki yerellik, bölgesellik gibi kavramlar ve arayışlar, bir anlamda, bu dinamiklerin evrensel düzlemde ifade edilebilme arayışları olarak dikkat çekmektedir.

Aksoy’a (1987: 58) göre, belli bir toplumda ve coğrafyada yapılacak eserin yanı sıra, mimari eser hakkında yapılacak değerlendirmelerde toplumun değerleri dikkate alınarak yapılmalıdır: “Sanatçıyı, sanat yapıtını sanat olayının izleyicisini ve bunların tümünü

kapsayan toplumu göz önünde tutmayan bir kuram, bir eleştiri ya da bir tarihsel açıklama eksik ve yetersiz kalacaktır.”

Bu bağlamda konuyu açmak bakımından, mimarlığı değerlendirirken kullanılan bazı etik yargılara değinmek gerekir. Örneğin, popüler bir kavram olan “kimlik” gibi kavramlar genellikle bir toplumun değerlerinin eridiği pota olarak tanımlanır. Bu özelliği ile kimlik etik kaygıların ve yargıların içerisinde ve onların karşıt kutbunda değerlendirilir. Bu kavramla ilgili olarak, çeşitli ve fazlaca görüşlerin ve sınıflandırmaların varlığı gözden kaçmaz.

Kimliği içerisinde etik sorunsallarında barındığı çeşitli kategorilere ayıran Kortan (1996: 96-97), “son yıllarda mimarlık ortamımızda bir eleştiri ve değerlendirme kriteri olarak ‘kimlikli’ ya da ‘kimliksiz’ mimariden söz ediliyor; acaba bu ikili sınıflandırma ne derece doğru ve isabetlidir?” sorusunu sorduktan sonra, ‘Mimaride Kimlik’ olayını on adet kimlik kategorisi üzerinden yorumlar. Bunlar: Mimari eserlerin kimliği, mimarın kimliği, toplumun kimliği, yapının ifade kimliği, mimarının kültür kimliği, mimarının “formalist-biçimci” kimliği, yönetim şekli-rejimin kimliği, mimarının anıtsal kimliği, mimarının “kalite-nitelik” kimliği, kentin kimliği’dir. Kortan’a göre kimliksiz bir mimari düşünülemez. Her mimari eser bu kategorilerden bir veya ikisini taşır.

“Kimliğimizi nasıl arayacağımızı arayan” İnam (1996) beş bakış açısı üzerinde durur: teknik, teorik, erotik, gelenek bakışı, içsel bakış.

Özne ile nesne kimliği ilişkisinde duran bir çalışma, ayrıca, modernizmin “uzmanlaşma ideali”ni eleştirir ve Vitruvius’un kavramlarına vurgu yapar ve mimarlığın buhranının temelinde bir mesleki kimlik sorusunun yattığını düşünür (Balamir, 1996).

Schulz’un “insan hiçbir yere ait değilse Dünyanın vatandaşı olamaz” sözünü alıntılamanın Abalı vd. (1996: 57), buradan, insanın ait olduğu yerin, mekan ve coğrafyanın kimlikli oluşunun insanın kimliğinin gelişiminde olumlu yönde bir katkısının olduğu noktasına varırlar.

Sonuç olarak, insanın bir yere ait olması belli bir çevre ve toplum içerisinde bulunması demektir. Mimar da mimarın eserini değerlendirecek olan araştırmacı da bu konumdan bağımsız değildir. Kendisinin kullanımı için yapılan binaları değerlendirecek toplum ise bu değerlendirmesini yaparken kendi ahlaki normlarına göre yargılarda bulunacaktır. Bu normları iyi tanımlanmış toplum “iyi” ya da “kötü” yargılarına varırken tereddüt etmeyecektir.

1.5.3. Bilimsel Yargı Alanı ve Mimari Araştırmalar

Geç yirminci yüzyıl, yüzyılın başlarında ve ilerleyen yıllarda keskin hatlarla çizilmiş bir kulvarda “doğru” ve “yanlış” yargılarına varan bilimsel alandaki tartışmaların yoğunlaştığı bir dönemdir. Özellikle bilim olup olmadığı tartışılan mimarlıkta bilimin bu konumu daha da belirgin olmuştur. Teknoloji, malzeme, iklim gibi konularda “doğru” ve “yanlış” tanımlamalarına öteden beri itibar edilen bilimsel alanda “güzel” ve “iyi” yorumlarına kuşkulu bakışların çokluğu dikkat çekicidir. Ayrıca, bilimsel yargı alanının farklı dünya görüşleri tarafından oluşturulması ve yönlendirilmesi bu kuşkuları daha da arttırmaktadır.

Bu durumda, bir mimarlık araştırmacısı Aksoy’un (1987: 9) Türkiye’deki bilimsel çalışmalara ilişkin gözlemleri son derece önemli bir noktaya temas eder: “Üniversitelerimizde yürütülen bilimsel çalışmalar günümüzde çoğunlukla Amerikan pragmatizminin yol gösterici yöntemlerinden etkileniyor. Yayınlar büyük bir oranda merkez ülkelerde ve özellikle Amerika Birleşik Devletlerinde üretiliyor. Bu nedenle Fransızca yayınları izleyen bilim adamlarının akılcı felsefenin, İngilizce yayınları izleyenlerinde yararçı/pragmacı felsefenin etkisinde geliştirilmiş kuramlarla karşılaştıkları görülüyor. Almanca yayınlarda da çok genelleşmemekle birlikte düşünceci/idealist etkiler ağır basıyor.”

Bu yorum ve değerlendirme farklılıklarına değindikten sonra, konumuzla ilgili olan mimari araştırmaların bir dökümü ve değerlendirmesi aşağıda verilmiştir.

1.6. Mimarlığın Yazınsal Alanı: Mimarlık Tarihi, Teorisi ve Eleştirisi

Mimarlık tarihi, teorisi (kuramı) ve eleştirisi arasındaki ilişki, yani birlikteliği-ayrılığı ve birbirlerini tamamlaması meselesi, hem mimarlık tarihçilerinin hem teorisyenlerin hem de eleştirmenlerin temel ilgileri arasındadır. Daha özelden, mimarlık teorisinin tarihi, mimarlık eleştirisinin tarihi konusundaki tartışmalar ve yorumlar bu ilgi alanını daha da derinleştirmektedir.

Dostoğlu (1981) “daha bütünsel bir mimarlık tarihi”ni ya da mimarlığın toplumsal tarihinin analiz çerçevesi”ni sorgularken mimarlık tarihinde iki farklı bakış açısına vurgu yapar. Bunlar, “tüm inşa edilmiş çevrenin tarihi olarak ya da mimarlık yapıtını yalnızca bir

ürün olarak gören mimarlık tarihi ve “sürecin de tarihi olarak mimarlık tarihi”dir. Pevsner’i (1977) ilk gruba Giedion (1971), Schulz (1971; 1983) ve Zevi (1975) gibi “tarihçiler”i de ikinci gruba dahil eder. Bir başka makalesinde Dostoğlu (1982), Giedion ve Pevsner’i birlikte anarak, bu iki yaklaşımın temelinde “bir sistemin mutlak özü öğelerine yansır” görüşünün olduğunu belirtmektedir. Üçüncü bakış açısı olabilecek mimarlık tarihi yaklaşımı ise “mimarlığın toplumsal tarihi” denebilecek yaklaşımdır. Tafuri (1980) buna örnektir. Dostoğlu’na (1981) göre, bu yaklaşımlardan üçü de mimarlık tarihidir ve birisi diğerini geçersiz kılmaz.

Benzer bir başka sınıflandırma şöyledir: Mimarlık tarihi, akademik metodolojinin içinden kaynaklanan, büyük mimarlar, ustalar üzerinden yapılan *kanonik* ve mimarinin felsefi, toplumsal ve bilimsel görüşlere bağlı olduğunu söyleyen *evrimsel* yorumu üzerinden inşa edilmiştir, Gür’e (1998d) göre. Gür şunları ekler; Mimarlık teorilerini mimarlık tarihinden ayırmak zordur. Mimarlık kuramı sürekli olarak tarih ve uygulama arasında gidip gelir. Mimarlık tarihinden ve mimari pratikten beslenir. Mimarlık teorileri, mimarlık tarihine bakış açılarına göre, *normatif* ve *evrimsel* olarak sınıflandırılabilirler (Colquhoun, 1990: 11). *Normatif yaklaşım* kanonik tarih yorumuyla benzerlikler gösterir (örneğin, Rönesans’ı inceleyen, Wittkower, 1971). *Evrimsel yaklaşım* ise değerlerin devamlılığı konusuna vurgu yapar (örneğin, anlamın evrimini inceleyen, Schulz, 1983; Bonta, 1979). Mimarlık yaşanmış bir gerçekliğin belli şekillerde ifadesi iken mimarlık tarihinde kaynaklanan teoriler yaşanmakta olana da işaret etmek zorundadırlar. Gür’e (1998d) göre, mimarlık tarihi ve teorisi arasındaki bu gerilimli noktada mimari eleştiri devreye girer.

Diğer bir bakış açısına göre; Özkan, Abel (1997: VII-X) için yazdığı önsözde Abel’in kimlik temasının diğer bazı tema ve fikirlerden daha kapsamlı olduğunu söyler. Örnek olarak Zevi’nin *mekan*, Rossi’nin *tip*, Frampton’un *tektunik* kavramlarını ve Jencks’in çeşitli anlam kategorilerini verir. Buradan şu anlaşılmalıdır ki, 20. yüzyıl mimarlık tarihçileri ve teorisyenleri kavramsal çerçevelerini belli kavramlar üzerinde temellendirmişlerdir. Bir başka deyişle, teoriler bireysel bakışın üst sınırlarındadır.

Yirminci yüzyıl mimarlık teorisini etkileyen en önemli çerçevelerden birisini de potmodernizm tartışmaları belirler (Dostoğlu, 1984a, 1984b, 1985). Bu tartışmalar mimarlık kuramcısı ve eleştirmen sıfatlarını üzerinde taşıyan Jencks gibi kuramcı ve eleştirmenlerin kavramsal çerçevelerinin büyük katkılarıyla yürümüştür. Bu çerçeveler “dil”, “kültür”, “kimlik” gibi modern kavram ve sorunsalların yörüngesinde yeni bir

mimarlık teorisi inşa etme noktasına varmışlardır, fakat, varıp varamadıkları tartışılmaktadır. Daha sonra, mimarlık teorileri ve teorisyenleri üst üste sahne almışlardır. Özellikle dekonstrüktivizm temelli tartışmalar mimarlık teorisinin entelektüel birikimine önemli katkılar sağlamıştır (Noever, 1991; Wigley, 1993; Mugerauer, 1994; Lillyman, vd., 1994). Teorilerin öteki *diğerini*, *diğeri de ötekini* yalanlamıştır. Fakat, bir taraftan bina faaliyetinin bir kısmı bu kavramsallaştırmalara uygun olarak devam ederken, diğer taraftan nicelik olarak çok daha büyük bir faaliyet alanı teorilerden nasibini almamıştır. Bu sahnede, mimarlık teorilerinin yapılı çevreden yola çıkanları olduğu gibi, bir üst teorik çerçevenin ürünü olanlar da vardır. Yani, bazen teori binayı, bazen de bina teoriyi inşa etmiştir.

Mimarlık tarihinin, teorisinin ve eleştirisinin son dönem yönelimlerinden birisi de sömürgecilik sonrası (post-kolonyal) çalışmalar ve Edward Said'in *Oryantalizm*inden sonra oluşturulan kavramsal çerçeveler ve bakış açılarıdır. Özellikle 20. yüzyılın ilk yarısındaki Batı merkezli tarih yorumları ve tarihsel konumlandırmalar *kolonyal* ve *oryantalist* eğilim sonrası araştırmaların hedefi haline geldi. Modernizm-gelenek kutuplaştırmacılığının yansımaları her alanda olduğu gibi mimarlık tarihi yazımı ve yorumunda da kendisini gösterdi. Bu hedef haline gelen çalışmalarda, Batı dışı toplumların 20. yüzyıldaki serüvenleri anlaşılmaya çalışılırken, bu serüven çoğunlukla marjinalize edilerek değerlendirilmiştir. Bozdoğan'a göre (1999a, 2001a: 62), "yakın zamana dek bu öteki modernizmler akademik çalışmalarda hem (odağı Batı olan) kanonik modern mimari tarihi yazımı hem de (odağı "otantik" kültürlerin modern dönüşümlerden evvelki modern öncesi dönemleri olan) saha incelemeleri tarafından marjinalize edilmişti."

Bu noktada bir parantez açmanın da yararı vardır. Steele (1997), dünyada bugün mimarlıktaki (bugünün bireysel/bireyselleşmiş mimarlık tarihi de denilebilir) eğilimleri sınıflandırdığı çalışmasında şu alt kategorilerden bahseder: modernist efsane (modernist legacy), Avrupa rasyonalizmi, yüksek teknoloji (high-tech), minimalizm, klasiğe geri dönüş (classical revival), post-modernizm, yapıbozumculuk (deconstructivism), çağdaş yerellik (contemporary vernacular), yeni izlenimciler (new expressionists), ekolojik mimari, yeni modernler, popülist mimari, büyük strüktürler (megastructures), Los Angeles avangardı, Japon deneyimi ve "dünya şehirleri"nden bazı örnekler. Büyük/meşhur mimarların yapılarının bu şekilde sınıflandırılabilme imkanı vardır. Fakat, "bugünün mimarlığı"(Steele'in kitabının başlığı) bundan ibaret midir? sorusunu bir kenarda tutarak, Steele'nin *çağdaş yerellik* dediği kategoriye bakılabilir. Bu kategori içinde Avustralyalı

mimar Glenn Murcutt'a raslanıldığı gibi, daha çok dünyanın "doğu"sundan mimarlara yer verilir. Bunlar arasında, Mısırlı Hasan Fethi ve Abdülvahid el-Vekil, Ürdünlü Rasim Badran, Hindistanlı Charles Correa, Balkrishna Doshi ve Raj Rewal, Meksikalı Ricardo Legorreta ve Teodoro Gonzalez de Leon, Srilankalı Geoffrey Bawa ve İsraili Ram Karmi ve Ada Karmi Melamede vardır. Deyim yerindeyse, Japonya hariç bütün "doğu" bir kategori içine sıkıştırılmış ve belli kuramsal altyapıya ve mimari eğitime sahip mimarlarca temsil edilmiştir. Steele'in çok daha "tarafsız" kaldığı, "bugünün mimarlığı" başlığını kendi dışındakilere çok az yer verilen bir çalışmanın başlığı olarak atma yaklaşımı Toynbee'nin deyişiyle bir ben-merkezci yanılısamadır. Bu bakış açısının çok daha keskin örneklerine ilişkin eleştirilerine oryantalist söylemin eleştirisi ve post-kolonyal çalışmalar bağlamında yer veren son derece özgün çalışmalara değinmek mümkündür (bknz. Çelik, 1996; Nalbantoğlu ve Thai, 1997; Nalbantoğlu, 1998; 2000). Özellikle, Bannister Fletcher'ın mimarlık ağacı bu eleştirilerin baş nesnesi ve çıkış noktası konumundadır (Güzer, 1996a; Nalbantoğlu, 1998). Cansever 1983 yılında sunduğu bildiride bu konuya tenas etmektedir. Şöyle der: "Mimari tarihinin sorunlar kompleksinin bütünlüğüne ilişkin zaman içinde yapılan iptidaî tahlillerle 'tarihi üsluplar' ve 'tarih dışı üsluplar' şeklinde sınıflandırılarak, öte yandan Batılı olmayan kültürlerin tarihinin 'tarihdışı' üsluplar içerisinde ele alınarak anlaşılamayacağı aşikardır" (Cansever, 1997b, 41), (Şekil 2).

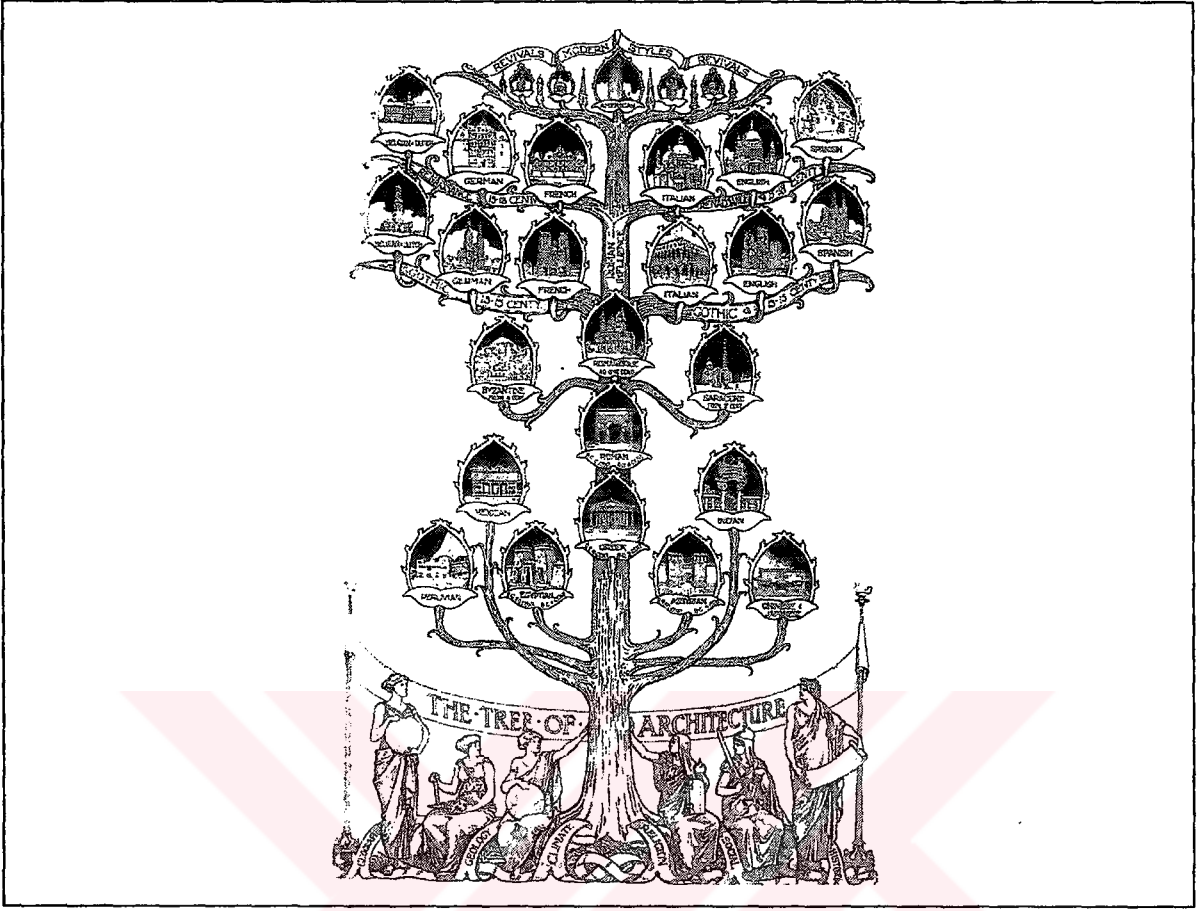

Şekil 2. Bannister Fletcher'in ünlü mimarlık tarihi kitabındaki mimarlık ağacı (Güzer, 1995).

Buraya kadar anlatılanları toplamak gerekirse, mimarlık tarihi ile eleştiri ve teori arasında bazı sınırlar çizilmek istense de teorinin tarihten çok da bağımsız olmadığı yönünde bir genel kabulün olduğu söylenebilir. Mimarlık teorisyeni ve eleştirmeni gibi sıfatlar birlikte kullanılmakta ve adeta bu iki alanın birlikteliğine vurgu yapılmaktadır (örneğin, bkz., Dostoğlu, 1983; Dostoğlu, 1984b; Tanyeli, 1996b; Bozdoğan, 2001b). Öte yandan, bu kabulle birlikte her alanın kendine özgü bir tarihinin olabileceği de dile getirilmektedir. Örneğin, bu görüşe az da olsa muhalif olan Collins'e (1965: 263-264) göre, mimari eleştirinin Batı mimarisinin 1750-1950 aralığında önemli bir etkisi olmuş ve dönemin eleştiri yazıları "1750'den 1950'ye kadar olan geçiş dönemini karakterize eden tereddütleri ve dönüşleri en iyi biçimde değerlendirebileceğimiz" kaynaklardır. Dostoğlu (1983: 18) ise bu konu hakkındaki Londra AA Mimarlık Okulu'nun tartışmasını nakleder:

“AA Grubunun entelektüel içeriğinin hazmetmesi oldukça güç olan sunuşlarının en önemli katkısı, onların hareket noktalarını oluşturan temalardı:

- Mimar, tarihçi ya da eleştirmen olarak öznenin ‘konumunun’ ve onun değerler sisteminin önemi; her türlü üretimin (bina, çizim, söylem, metin) belli bir ‘konumdan’ yapıldığı,
- Mimarlığın, binaların ötesinde bir ‘kültürel tavır’ olarak tanımlanması ve eleştirinin bir ‘kültürel çerçeve’ (cultural context) eleştirisi olmasının gereği,
- Belki de en önemlisi, sadece çalışmanın nesnesiyle (mimarlık) değil, onun ‘nasıl ve neden çalışması gerektiğiyle’ ilgilenilmesi; ilgi alanının sadece mimarlık tarihi/eleştirisi değil, mimarlık tarihinin/eleştirisinin tarihi, teorisi ve felsefesi olması.”

İnsanlığın ilk dönemlerinden itibaren bir yapı yapma geleneğinin varolduğu tartışma götürmez bir gerçektir. Bu yapı faaliyetinin somut plandaki yansımalarının ardında toplumsal veya bireysel bir anlamın olduğu da XX. yüzyıl mimari araştırmalarının ana eğilimlerinden birisidir. Bu anlamda, görece yeni bir disiplinin varlığı da görülür. Bu disiplin mimarlık eleştirisidir. Burada yapıyı yapan, eleştirmen ve okurdan oluşan üçlü bir değerlendirme alanı ile karşılaşılır. Binanın oluşum, aktarım ve değerlendirme aşamalarının her birinde bu üçlünün her biri görev almakla birlikte, şu şekilde bir ayırım da söz konusudur: Bina mimarın elinde, onun yorumuyla oluşur. Eleştirmenin diliyle ve yorumuyla aktarılır. Okur/binayı deneyimleyen tarafından değerlendirilir.

Mimari eleştiri. Mimari eleştirinin baş kişisi her şeyden önce eleştirmendir. Eleştirmenin konumu mimari eleştirinin içeriğini belirleyici bir niteliktedir. Bu konum çeşitli dünya görüşü, ideoloji, toplumsal yönelişler, yaşanan çağın getirdikleri, vb. etmenlere göre şekillenebilir/değişiklik gösterebilir. Mimari eleştirinin içeriğini eleştiri nesnesinin yanı sıra eleştiri **türü**, seçilen **kavramlar**, **yöntem ve teknikler** belirler.

Mimari eleştiri türleri konusunda iki çalışmaya (Güzer, 1994; Gür, 1998d) sırayla değinildiğinde konu hakkında genel bir yargıya varmak mümkün olacaktır.

Güzer (1994), mimari eleştiri bağlamında bazı mimarlık dergileri (Architectural Digest, Architectural Review, Architectural Design, Assemblage) ve mimarlık eleştirmenlerini (Allan Temko, Peter Davey, Charles Jencks, Michael Hays) örnek alan olarak belirlediği çalışmasında geç yirminci yüzyıl mimari eleştirisinde kullanılan kavramsal çerçeveleri sınıflamıştır (Tablo 1).

Tablo 1. Mimari eleştiride kavramsal çerçeveler (Güzer, 1994: 143'den aktaran Alemdar, 1999: 211).

	İNDİRGEYİCİ ÇERÇEVE POPÜLER-MEDYATİK-AKTİVİST	KARŞI-İNDİRGEYİCİ ÇERÇEVE AKADEMİK-ELEŞTİREL-TARİHSELÇİ	ÇOĞULCU-EKLEKTİK ÇERÇEVE PROFESYONEL POST-ELEŞTİREL
ELEŞTİRMEN	*mimarlık veya yan dallardan gazeteci *kişisel popülerite	*mimar-tarihçi-yan dallarda akademisyen *akademisyen veya kuramcı olarak kişisel özellikler	*mimar-tarihçi *kişisel popülerite ve/veya akademisyen veya kuramcı olarak kişisel özellikler
OKUYUCU	*mimarlıkta tüketim değeri açısından ilgilenen yada çevresel bilinçlenme ile ilişkili her türlü kişi	*mimarlık ve değişik alanlardan akademisyenler *yan dallardan mimarlık ile ilgilenenler *mimarlığın gerçek ürünü ile ilgilenenler	*mimar akademisyen-entelektüeller-mimarlık öğrencileri *mimarlığın gerçek ürünü ile ilgilenenler
İLETİŞİM ARAÇLARI	*medyanın bütün-gazeteler, dergiler, radyo, tv, kitaplar, video, bilgisayar bağlantıları, vb.	*akademik araçları-dergiler, kitaplar, sempozyumlar, makaleler, vb.	*medyada sınırlı tanıtım *akademik araçları-dergiler, kitaplar, sempozyumlar, makaleler, vb.
MEDYATİK KONUM	*popüler	*seçmeci	*popüler-seçmeci
İDEOLOJİK KONUM	*ütopyacı ve idealist *sosyal ödemenin aracı olarak mimarlık *aktivist-halkın sesi	*sistemik ideolojik araştırmalar *ideolojinin sınıflandırma amacıyla kullanılması	*profesyonel *popüler-çoğulcu
DİL	*popüler-indirgeyici-kişisel *basit *benzetme ve esprili	*seçmeci-karşı indirgeyici-bilimsel-felsefi *karşı ve ciddi	*eklektik ve semiyotik değerlendirme-çapraz referans *karşı-basit
ÖRNEKLEMELER-KONULAR	*halihazırda popüleritesi olan, medyayı ilgilendirecek potansiyeli olan mimari eserler *medyatik yerel örnekler	*akademik özellikleri olan *bütünün sunumu *bütüncül-kapsamlı *evrensel geçerli *tipinin göstergesi	*genellikle popüler fakat bütüncül sunuma elverişli *mimari eğilimleri kontrol edebilme gücü *parçalı-kapsamlı *medyatik geçerlilik
MİMARIN YERİ	*kurtarıcı-doktor olarak mimar *sorumlu	*sanatçı olarak mimar *hegemonik güçleri destekleyici ve yıkıcı	*profesyonel olarak mimar *temsil eden *filozof
METODLAR	*açıklayıcı *savunmacı *uyaran *impresyonistik *otoriteci *kesin *indirgeyici	*sistemik *bilimsel *başka disiplinler, bilim ve felsefe dallarının metodlarına referanslar *indirgeyici olmayan *sınıflayıcı *örnekleyici *gelenekçi *tarihselci	*eklektik *çoğulcu *seçmeci-popüler olarak iki kodlu *semiyolojik
GEÇERLİLİK	*eleştirel olmayan, günlük yaşantı içindeki medya *politikalar-belediyeler-medyatik güç	*akademik *mimari uygulamanın yan dallara göre karşılaştırılması	*mimarlık uygulamaları
MİMARLIK UYGULAMASINDA ETKİLERİ	*çevresel olaylarda, kamu yatırımlarında ve medyatik ilgi uyandıran binalar üzerinde önemli güç sahibi	*kural koyucu *tipoloji yaratıcı	*mimarlık üretiminde direkt medyatik kontrol *gündemdeki eğilimleri destekleyici

Gür (1998a: 57), eleştiri gibi mayınlı bir saha söz konusu olduğunda okur ve eleştirmen tarafından dikkat edilecek noktalardan bahseder. Bunlar: “1. Okur olaya (yapıtı) olanaklıysa birinci elden ulaşabilmelidir, 2. Okur yine olanaklıysa birden çok eleştirmeni okumalıdır, 3. Eleştirmen toplumda farklı değerlere sahip okurlar olabileceğinin bilincinde olmalı, onların yorumlarına ilişkin bilgiyi nesnel yollardan edinmeye özen göstermelidir. Bir başka deyişle eleştirmen eleştiri nesnesi içinde yazarın ‘tahminî okur’a ilişkin kodlarını da bulup okumalıdır, 4. Eleştirmen önce kendi değerlerini tanımalı, çağdaş değer dizgeleri (Zeitgeist) ile tartmalı ve okura bulunduğu yeri belli etmeli, dayandığı ölçütlerdeki çeşitliliği ve hatta çelişkileri açıklamalıdır”. Bütün bu maddeler üzerinde, tartışmalı noktalar olsa bile, genel kabul söz konusudur. Özellikle, eleştirmenin kendini tanıması konusundaki uyarılar son derece yerindedir. Yine, mimarlık eleştirisinin entegre bir kuramının olmadığı ve mimariyi anlamının onu dillendirmekten geçeceği tespitleri, beyin kıvrımlarını harekete geçirici etki yapabilecek önemli savlardır (Gür, 1998b: 52). Gür (1998b: 53-55) Attoe’nun (1978) mimari eleştiri sınıflamasını temel alır. Attoe’nin sınıflandırması hakkındaki kendi görüşlerini Ruskin, Broadbent, Rossi, Krier, Alexander ve Bachelard aracılığıyla açıklayarak eleştiri türlerini ortaya koyar (Tablo 2).

Tablo 2. Eleştiri türleri (Gür 1998b'den yorumlanarak).

Mimari eleştiri türleri	REFERANS	ALT SINIFLANDIRMA / TANIMLAMA VE ELEŞTİRİLER
TANIM-LAYICI		"Bu tip eleştirilerde eleştirmenin deneyimine bağlı olarak insan davranışı binaya okunabilir. Yapının oluşum süreci aktarılabilir. Mimarın tutum ve anlayışı 'hikâye' edilebilir ve mimarın kendi değer dizgeleri anı ve anekdotlarla aktarılabilir."
DÜZGÜSEL	Doktriner	Ruskin "The Seven Lamps of Architecture" "...(Ruskin'deki) kanonların ne denli özdeksel oldukları hep tartışma götürmüştü, mimari özdek bugüne değin sağlam ve içkin yapısına iyi uyan bazılara tam da oturtulamamıştır. Bu durum dizgeli eleştiriler için de geçerlidir."
	Dizgesel	Broadbent 1-İnsan eylemleri için bir kap olarak bina 2-Verili iklim tamamlayıcısı olarak bina 3-Bir kültürel simge olarak bina 4-Kaynakların tamamlayıcısı olarak bina "...(Broadbent'in) 'derin yapılar' arasında mimarının morfolojik dilini göremiyorum."
	Tipolojik	Rossi, Krier, Alexander, Gür 1-Yapısal tipolojiler 2-Morfolojik tipolojiler 3-İşlevsel tipolojiler 4-Mimari nesne/çevre tipolojisi 5-Çevre tekniklerinin kullanılma biçimi tipolojileri "...(Tipolojik eleştirileri) daha çok insan eylemlerine kap olan binalarda, işlev ve biçim örtüşmeleri bağlamında dđn/bugün karşılaştırmalarına ışık tutacak biçimde kullanıyorum"... "tipolojik eleştiriye yanlış değil eksik buluyorum."
	Ölçüye dayalı	"Eğitici ve öğretici oldukları yadsınamaz ama adlarından da anlaşıldığı gibi derin yapıların sayısallaştırılabilen nitelikleri üzerine eğildikleri için parçasaldırlar."
YORUMLAYICI	Uyarıcı	"Okurda uyarıcı tepkiler oluşturmak amacıyla grafik anlatım ve fotoğraflarla desteklenen..."
	İzlenimci	"Eleştiri nesnesinin değil eleştirenin ön plana çıktığı, eğretilmelere dayanan, kullandığı dilin estetiğine önem veren..."
	Savunucu	"Diğer disiplinlere gönderme yaparak mimarının olgusal bütünlüğünden çok yapay çevreler temel alınarak, eğretilmeler ve benzetişimler yoluyla yapılan..."

Gür'ün yorumlarında açıkça görülmektedir ki, bir bina eleştiri nesnesi konumuna getirilirken; çevre, yer ve bina yapım süreci koşulları, mimarın kimliği ve eleştirmenin değer ve normları dikkate alınmalı ve okur da bu bağlamların farkında olarak bina eleştiri metnine yaklaşmalıdır. Bir başka ifadeyle, bütüncül bir değerlendirme ve bakıştan söz edilmektedir. Bu araştırmanın *bağlamlar-arası ilişkilendirme* olarak önerdiği ve uyguladığı yöntem tam da bu nokta üzerinde temellendirilmiştir.

Eleştirinin ana malzemesi kavramlar ve kriterlerdir. Mimari eleştiride kullanılan kavramların farklı disiplinlerden kaynaklı olabileceği gibi, belli tarihsel süreçleri yeniden

okuyarak veya eleştirinin yapıldığı zamanda yaygınlık kazanmış olan kavramlar arasında karşılaştırmalar yaparak yeni kavramlar üretilir. Tablo 3’de Gür’ün önerdiği kavramlar buna bir örnektir.

Tablo 3. Modern ve öncesi/modern sonrası kavramlar ve öneriler (Gür, 1998d: 67).

MODERN	MODERN SONRASI	ÖNERİLEN
Bütünlük	Parçalılık	Bütünlük duyumu
Birlik	Heterotopya	Dinamik
Düzen	Düzensizlik	Kaotik düzen
Süreklilik	Kopma	Bağlam
Doğa	Kültür	Organik mimari
Biçim	İçerik (öz)	Özdek
Sadelik/Basitlik	Karmaşıklık	varoluş

Mimari eleştiride kullanılan teknikler konusu ise araştırmacılara çok dağınık bir perspektif sunmaktadır. Dinç (2002), “akademik mimari eleştirisi” üst çerçevesinde “Colquhoun’a ait iki çağdaş uygulama eleştirisi” metnini incelemiş ve onun mimari eleştiride kullandığı teknikleri tasniflemiştir (Tablo 4). Dinç’in fazlaca detaylı tablosuna göre, Colquhoun tarafından her tekniğin her eleştiri metninde kullanılmadığı görülür. Bu durumdan, eleştirinin eleştiri metni içerisinde kullandığı bazı teknikleri çeşitli nedenler ve kabullerden (eldeki malzeme, bazı noktaları vurgulamanın gereksiz olduğu, vb.) yola çıkarak tercih ettiği sonucu çıkarılabilir.

Tablo 4.-A. Colquhoun'un akademik bağlamda yaptığı iki çağdaş mimari uygulama eleştirisinde kullanılan eleştiri teknikleri (Dinç, 2002).

ELEŞTİRİDE KULLANILAN TEKNİKLER			C.B. eleştirisi	B.P. eleştirisi		
BETİMLEMEYE YÖNELİK TEKNİKLER	Görsel teknikler	Kat planları	■			
		Fotoğraflama	Dış mekan	■	■	
			İç mekan	■	■	
	Sözel teknikler	Yapının tasarım aşamasındaki çizim ve maket sunumları			■	
		Plan kurgusunun anlatımı	Geometrik kurgu	■		
			Programatik içerik ve kurgu	■		
			Dizgeler/Mekan gruplamaları	■		
Yapının algısal ve imgesel boyutu			■			
Yapıyı gezerken edinilen izlenimler		■				
ÇÖZÜMLEMEYE YÖNELİK TEKNİKLER	Mimarın kimliği ve duruşu ile ilgili teknikler	Mimarın ele alınan yapı ile ilgili açıklamaları	■			
		Mimarın açıklamaları ile eleştirmenin saptamalarının eşleştirilmesi/karşılaştırılması	■			
		Mimarın benzer konsepti paylaşan daha önceki yapısına/yapılarına göndermede bulunma	■			
		Mimarın genel mimari tutumu/inançları ile ilgili alıntılama ve/veya saptama	■	■		
	Tasarımı çözümlemeye yönelik teknikler	Yan anlamları açımlayacak kavramların irdelenmesi, yapıya bu kavramlar aracılığı ile bakma			■	
		Yapının henüz tasarım kağıt üzerinde bir tasarım halinde iken yaptığı etkilere gönderme, bunu mevcut durumla karşılaştırma			■	
	Tarihsel çözümlemeye yönelik teknikler	Yapının yansıttığı düşünülen tarih dönemine ait yasalar ve bu yasalarla karşılaştırmalar			■	
		Mimarlık tarihinden mimarın tavrına/yöntemine paralellik gösteren uygulamalardan örnekleme		■	■	
		Yapı tipi ile ilgili tarihsel gelişimin/dönüşümlerin örneklenmesi		■		
		Yapının prototiplerinin gündeme getirilmesi/konseptler bazında benzerlik ve farklılıkların saptanması		■	■	
		Mimarlık tarihinden kuramsal/kavramsal alıntılama		■	■	
		Tarihsel gelişimlerin bugün geldiği noktanın açıklanması		■		
		Ele alınan yapının tarihi referansı olabilecek mottove tutumların alıntılanması, günümüzden farklılıklarının tartışılması			■	
	Mimarlık dışı referanslara yönelik teknikler	Yapı tasarımının gelişimi, eşdeğer tasarımlarla karşılaştırma, farklılıkların serimlenmesi			■	
		Yapının ilgili olduğu mimarlık dışı bir kavramın ele alınması, anlamının ve olası karşılıklarının dökümlenmesi			■	
		Referans verilen kavramın yapı programı ve tasarım ana kararları ile olan ilişkisinin kurulması			■	
		Kullanıcı konumundaki kişilerin referans kavram ve yapı ilişkisine yönelik kendi ifadelerinin kullanılması			■	
	YARGIYA YÖNELİK TEKNİK- LER	Olumlama ve olumsuzlama teknikleri	Eleştirmenin ideolojik görüş ve tercihinin açıklanması, tarihi temellere göndermeler			■
			Tasarımın ana konseptine karşı eleştirmenin tutumunun ifade edilmesi			■
			Yapının sorunlu olan unsurlarının tartışılması		■	■
Yapıda ele alınmayan/çözümlemeyen unsurların tartışılması			■	■		
Yapının temel başarısını ortaya koyma		■	■			

Kimi yazar ve arařtırmacılar için mimarlık kendi otonom kuralları içerisinde kendine yeten bir bütünlük olarak bina anlamındadır. Kimileri içinse sadece “bina” anlamına gelmez. İndirgemeci bir mantıkla söylersek, 20. yüzyılda mimarlık tarihi-teorisi ve eleřtirisi bu iki kutup arasında gidip gelmektedir.

1.6.1. Türkiye’de Mimarlık Tarihi, Teorisi ve Eleřtirisinin Durumu

Yukarıdaki genel çerçevesi içerisinde bakılırsa, Türkiye’deki mimarlık tarihi çalışmalarını mimarlık teorisi ve eleřtirisine kıyasla çok daha fazladır ve daha tanımlanabilir bir niteliktedir. Bu çalışmalara değinmek ve yorumlamak çok kapsamlı bir iřtir ve bu çalışmanın sınırlarını fazlasıyla ařmaktadır. Fakat, Türkiye mimarlık ortamında bu arařtırmanın oturacađı bağlamın tanımlanması açısından bu konu üzerinde bazı saptamalara yer vermek zorunludur.

Mimarlık tarihi, teorisi ve eleřtirisinin birlikteliđi ve ayrılıđı konusuna yukarıda değinilmiřti. Dünyada durum böyle olsa da, Türkiye’ye kıyasla Batı literatüründe, bu alanların kendi arařtırma sınırlarını daha iyi çizebildiklerini söylemek mümkündür. Fakat Türkiye’de mimarlık tarihi, teorisi ve eleřtirisi alanları tamamen birbiri içerisinde geçmiş ve herkesin söz söyleyebileceđi kesiřim alanı olarak algılanmaktadır. Örneđin, Türkiye’nin bilinen mimarlık tarihi uzmanları eleřtiri yazıları yazmakta, mimarlık teorisi ile ilgilenenler mimarlık tarihine değinmemektedir.

Mimarlık tarihi, teorisi ve eleřtirisi alanlarında, Türkiye’de sağlam ve tutarlı bir bilgi üretiminin sağlanabilmesi için sağlam ve tutarlı bir birikime ihtiyaç vardır. 20. yüzyılda bu birikime katkı sağlayacak çok sayıda arařtırma yapılmıřtır. Fakat, bu arařtırmalar bilimsel sirkülasyona çok fazla girememiş ve birbirleri ile olan iliřkileri kurulamamıřtır. Bu anlamda, Türkiye’deki çalışmalarını, kabaca, Selçuklu arařtırmaları, Osmanlı arařtırmaları ve Cumhuriyet dönemi arařtırmaları olarak üçe ayrılabilir. Ayrıca, Cumhuriyet dönemi arařtırmalarını da, erken Cumhuriyet ve 1950 sonrası inceleyen arařtırmalar olarak sınıflanabilir.

Selçuklu ve Osmanlı arařtırmaları. Türkiye’de Selçuklu ve Osmanlı arařtırmalarıyla genellikle sanat tarihi kürsüleri ilgilenmiřtir. Bunların yanı sıra, mimarlık bölümleri altındaki mimarlık tarihi kürsüleri de arařtırma literatürüne önemli katkılarda

bulunmuşlardır. Selçuklu ve Osmanlı mimarlık tarihi araştırma literatürü bu çalışmanın sınırları içerisinde olmayıp, burada birkaç çalışmaya ve kanaate yer verilecektir.

Konuya Kuban'ın (1995, 2004) Selçuklular'ın İslam'a, Anadolu öncesi Türklere değinen ve Anadolu kültürlerine ağırlık veren temel tezi ve bir kavramsal çerçeve önermesi açılarından öncü çalışmaları zikredilerek başlanılmalıdır. Ögel'in (1966, 1994) dönemin yazılı eserlerine, düşünce yapısına ve kültürel atmosferine ağırlık veren yorumları ve açılımları da önemli çalışmalar arasındadır. Anadolu Selçuklu sanatı ve mimarisi araştırmaları hakkında genel bir değerlendirme Peker'in (2000) *Anadolu'nun Onüçüncü Yüzyılını Anlamak* isimli çalışmasında yapılır. Peker'e (2000: 107-108) göre, "sanat alanını bir zeitgest ürünü olarak değerlendirmek, onun özerkliğini gözardı etmek anlamına gelmiyor. Öte yandan, zaitgest ve sanat alanı arasındaki etkileşimi çözümlenmeye çalışan yaklaşım, bir bakış açısı olarak bize yeni açılımlar ve 'anlamalar' sağlamakta. Aslında üslup araştırmaları ile birlikte ilerlemesi gereken bu araştırma alanı, ne yazıkki Anadolu Selçuklu araştırmalarında ihmal edilmiştir. Selçuklular'ın Anadolu-dışı kökeni önplana alınarak, Anadolu Selçuklu sanatının anlamlar dünyasının içerdiği kavramların uzak bir geçmişte veya coğrafi bölge ya da bölgelerde aranmak istenmesi bu ihmalin başlıca nedenidir." Benzer bir durum Osmanlı araştırmaları için de geçerlidir. Osmanlı araştırmalarında Pozitivist-pragmatist araştırmalarla bu bakış açısının bir eleştirisi ve genişletilmesi olan anlam araştırmalarından söz edilebilir (Peker, 2000: 108; Akın 1993: 5). Buna ek olarak, Osmanlı kenti araştırmalarında bir kuram geliştirmenin ötesinde genellikle tanımlayıcı (descriptive) tarihçilerin varlığı görülür (Haneda ve Miura, 1994: 185-234).

Erken Cumhuriyet dönemi araştırmaları. 20. yüzyıl Türk mimarlığının üzerine yapılmış çalışmaların oluşturduğu birikim, kabaca, tek bir mimar üzerine veya bir mimar üzerinden dönemi açıklamaya çalışan çalışmalarla, dönemi çeşitli yönleriyle ve örneklerin tek bir mimardan seçilmediği, belli kavramsal çerçevelere dayanan (Özer, 1964; Alsaç, 1976; Kandil, 1987; Tankut, 1993; Bozdoğan, 2002; Sarioğlu, 2001; vb.) veya bir kataloglama çalışması olarak nitelendirilebilecek (Aslanoğlu, 2001 (1980); Sözen, 1984: 27-242; vb.) araştırmalar olarak ikiye ayrılabilir. Bir mimar üzerinden dönemi tanımlamaya ve anlamaya yönelik çalışmalarla ilgili olarak, öncelikle, Mimar Kemalettin ve Mimar Vedad Tek gibi mimarlarla ilgili yapılmış çalışmaları zikretmek gerekir (Yavuz, 1981; Onur, 1988; Gülsün, 1990; Tekeli ve İlkin, 1997; Batur, 2003). Sonrasında, 1950 öncesi dönemle ilgili olarak birkaç nokta ilave edilmelidir. Bu iki mimardan başka, Arif

Hikmet Koyunoğlu gibi Türk mimarları ve dönemin yabancı mimarları ile ilgili çalışmalara *Mimar*, *Mimarlık*, *Arkitekt*, *Yapı* vb. popüler mimarlık dergilerinde ve akademik dergilerde makale olarak ve kitap yayınları olarak (örneğin, Tümer, 1998) rastlamak mümkündür.

1950 sonrası dönem araştırmaları. Bu araştırmaları kabaca iki sınıfa ayırmak mümkündür. Bunlar; dönemlere ayırma yoluyla yapılan çalışmalar ve mimarlar üzerine yoğunlaşan çalışmalardır.

Mimarlar üzerine yoğunlaşan çalışmalar, sadece yapı ve mimar tanıtımlarından oluşan içeriklere sahip olabildikleri gibi (Cansever, 1981; Tekeli ve Sisa, 1994; Tanyeli, 1999; Ekincioğlu, 2001a,b,c; Togay, 2001; Karaarslan, 2001; Korkmaz, 2004) çeşitli bakış açılarından değerlendirmeler yapan ve akademi temelli olanları da vardır (Demirbaş, 1997; Güncü, 1997; Özkan, 1997; Gürer, 1997; Şengün, 1999; Kulterman, 2000; Akçal, 2002). Bunların yanı sıra, eserlerini 1931-1986 yılları arasında vermiş olan Sedad Hakkı Eldem üzerine yapılmış çalışmaların varlığını da belirtmek gerekir (Bozdoğan, vd., 1987; Üstün, 1993; Ergüler, 1996; Tanyeli, 2001b).

Dönelere ayırarak yapılan çalışmaların çoğunluğu makale ve bildiri ölçeğindedir. Bunların yanı sıra, çeşitli derlemelerden, ülkedeki bilgi dolaşımına yeterince girmemiş olan, dağınık bir görüntü sergileyen akademik tezlerden de bahsedilebilir (örneğin, Kurtkan, 1998; Özcan, 2001). Ayrıca yazı ve görüşleri medyatik ortamlarda sıkça bulunabilecek bir akademisyen grubundan da söz edilebilir. Bunlara ek olarak, son yıllarda Türkiye’de mimarlık araştırmalarının ve mimari hakkındaki çeşitli görüşlerin toplu olarak bulunabileceği önemli kaynaklar arasında, akademi temelli spesifik olanları hariç sempozyum ve seminer bildirileri ile derleme kitaplar vardır (Sempozyum, 1984, 1990, 1995, 1996a, 199b, 1999a, 1999b; Sey, 1998a).

Mimarlık eleştirisi sahasında ise Türkçe’deki incelemelerde, çoğunlukla, bu konuyla ilgili Batı dillerindeki literatürün aktarımı ve yorumlarıyla karşılaşılır (Atalık, 1961; Göldeli, 1981; Aydınli ve Sağocak, 1996; Dinç, 1996; Gür, 1998a,b,c,d,e; Erkarlan, 1996; Ünügür, 2001; Çetin, 2002; Dinç, 2002; Kortan, 2003; Aydınli, 2004b). Bunlara ek olarak mimari eleştiriyi kavramsal arka planıyla irdeleyen ve bir alan çalışmasıyla örnekleyen tezler de verilebilir (Erdogdu, 1993; Güzer, 1994; Keskin, 2000; Karakaş, 2000; Diktaş, 2001).

Sonuç. Türkiye’de, ciddi, tutarlı ve içerisinde sürekli bir dönüşümü ve sorgulamayı yapabilen bir mimarlık teorisi ve teorisyenlerinin azlığı veya yokluğu bir yana, en azından

toplu bir 20. yüzyıl Türkiye mimarlık teorisi literatürüne ulaşmanın zorluğu söz konusudur. Bu anlamda, Türkçe'deki mimarlık teorisi ve eleştiri literatürü de son derece dağınık ve kendi çerçevelerini oluşturamamış gibi görünmektedir.

1.7. Mimarlığın Uygulama Alanı

Mimarlığın uygulama alanı yani pratikteki yönü yine belli kavramsal ve teorik çerçevelerden kaynaklı olarak okunmaktadır. Fakat, bu çerçeveler genellikle yukarıda *kanonik ve normatif* olarak tanımlanan çerçeveler, yani mimarlığın tikel tarihiyle ilgilenen, bir toplumdaki nicelik olarak çok daha büyük bir yapı faaliyetini gözden kaçıran çalışmalar olmaktadır. Örneğin, Gotik mimarlık dendiğinde katedrallerin ele alınıp insanların yaşadıkları evlerden bihaber olunması, Cumhuriyet dönemi mimarlığı denince yalnızca büyük şehirlerdeki yapı faaliyetinden bahsedilmesi gibi. Yapılı çevrenin bütünü göz önünde bulunduran, genel bir bakış açısına dayalı çerçevelere az rastlanabilmektedir. Zaten, bu tür çalışmanın imkanının olup olmayacağı konusunda da belli şüpheler vardır (Dostoğlu, 1982). Bu tür bir bakış açısı geliştiren yaklaşımlar ise farklı disiplinlerden çokça faydalanan, öte yandan, mimarlığa ait gerçeklikleri gözden kaçırabilen çalışmalar olabilmektedir. Diğer taraftan mimarlık tarihinde, tanımlayıcı (descriptive) veya ansiklopedik çalışmalara da tanık olunabilmektedir. Örneğin yorumlardan kaçınan, yapı hakkında yapılış tarihi, mekansal ölçüleri gibi bilgileri ihtiva eden, yapının çizim ve fotoğraflarına yer veren çalışmalar bu niteliktedir (Yetkin, 1954; Arseven, t.y.; Aslanapa; 1986; Sözen, 1984; Stierlin, 1983; Reid, 1983; Norwich, 1991).²

1.7.1. Yirminci Yüzyıl Türkiye Mimarlığı

Türkiye mimarlığında, Osmanlı İmparatorluğu'nun son döneminde yirminci yüzyılın çetin şartları içerisinde, ilkönce "Osmanlıyı hatırlamak" bir çözüm yolu olarak öne sürüldü. Osmanlı'nın klasik döneminden alınan parçalar ve mimarî elemanlar

² Cumhuriyet'in ilk dönem tarihçilerinin yapılı çevreye yaklaşımları hakkında önemli bir çalışma Bozdoğan (2004) tarafından bildiri olarak sunulmuştur. Ayrıca aynı sempozyumda Artan (2004) ve Baydar'ın (2004) çalışmaları da Osmanlı ve Cumhuriyet tarihçiliği konusunda yeni açılımlar sunmaktadır.

parçalanıp tekrar birleştirildi. Yeni bir düzen içerisinde. Bu dönem I. Ulusal Mimarlık Dönemi olarak adlandırıldı. Ülkenin bankacılık serüvenindeki yeri “tartışmasız muhkem” olarak nitelendirilebilecek farklı illerdeki Ziraat Bankası Binaları bu dönemin *simge binalarıdır* (Şekil 3 (1)).

Daha sonra, “Osmanlıyı unutmak” vurgu noktası olmuştur. Modern mimarînin bir dereceye kadar yeni daha çok formel ve sıhhi iddialarıyla yoğrulmaya başlanılmıştır. Formel iddiaları denilmesinden kasıt, modern hayatın getirdiği/zorladığı işlevler ve “yeni” mimarî dil ile daha önceleri I Milli Mimarlık Dönemi’nde tanışılmıştı. Bu amaçla, postaneler, tren garları, ve daha bir çok yeni işlevi karşılamak üzere cevaplar aranmıştı . Kaba bir tahlille, şunu söylemeye cevaz vardır ki, dünyadaki “yenilikler”e karşı mimarîmiz yüzyıl başından (belki daha öncelerden) beri elbise değiştirir bir konumdadır. Sıfat olarak bazen *millî* bazen de *moderni* kullanmaktadır.

Yukarıda da değinildiği gibi, 20. yüzyıl Türkiye mimarlığını tanımlamaya ve anlamaya çalışırken çoğu zaman 20. yüzyıl mimarlık tarihi ile uğraşan araştırmacıların “klasik”3 ve ondan sonra geliştirilen tasniflerinden yola çıkılır. Millî ve modern sıfatlarını da onların tasnifleri ve kavramsallaştırmaları ile belirlenir.

Tarihçilere göre, “Osmanlıyı hatırlama” ve “unutma” aşamalarından sonra, Türkiye mimarisi üçüncü dönemine girer. Bu dönem yoğunluk itibariyle 40’lı ve 50’li yıllara rastlamaktadır. Bozdoğan (2002: 260-315) bu dönemi tanımlarken 20. yüzyıl erken Cumhuriyet dönemi mimarlığının başına getirilen, yukarıda ayrı ayrı kullanılan iki sıfatı da kullanır: “moderni millîleştirmek”.5

3 XX. yüzyılın ilk yarısına ilişkin bu tasnifler ve kavramsallaştırmaların en rağbet edilenleri şu şekildedir: 1. 20. Yüzyıl, Çağdaş Mimarlık Düşüncesinin Gelişmeye Başlaması, 2. Devrimler Dönemi: Rasyonel Fonksiyoncu Mimarlık Akımı (1930-1940), 3. Bölgeselliğe Dönüş: İkinci Ulusal Mimarlık Akımı (1940-1950), 4. Uluslararası Mimarlığa Açılış: Mimarlıkta Serbest Biçimlerle Çözüm Getirme Düşüncesi (1950-1960), 5. Son Dönem: Mimarlıkta Toplumsal Sorunlara Yönelme Düşüncesi (1960-1973) (bkz., Alsaç, 1976); I. Ulusal Mimarlık Dönemi (bkz., Yavuz, 1981); 1. Birinci Ulusal Mimarlık Dönemi, 2. İkinci Ulusal Mimarlık Dönemi Sonrası Gelişmeler, 3. İkinci Ulusal Mimarlık Dönemi, 4. İkinci Ulusal Mimarlık Dönemi Sonrası Gelişmeler (daha çok görsel bir anlatım için bkz., Sözen, 1984).

4 “Milliyetçi çerçevenin sürekliliğine, erken cumhuriyet mimarî kültürünün tanımlayıcı özelliği olarak” bakan bir çalışmanın içeriğindeki tasnif şöyledir: 1. İlk Modernler: Osmanlı Canlandırmacılığının Mirası, 2. İnkilap Mimarîsi: Devrime Biçim Vermek, 3. İlerleme Estetiği: Bir Sanayi Ülkesi Tahayyülü, 4. Yeni Mimarî: Modernist Bir Mesleğin Oluşumu, 5. Modern Yaşam: Kübist Evler ve Apartmanlar, 6. Millî Mimarî: Moderni Millîleştirmek (bkz., Bozdoğan, 2002).

5 VI. Bölüm: Millî Mimarî, Moderni Millîleştirmek. Bozdoğan, bu bölümde 1930’ların sonlarından 1950’ye kadar olan dönemi inceler. Bu incelemeyi yaparken, Milliyetçi Tarih ve Kültür Yazımı, Yerel Geleneklere Sahip Çıkmak, Milliyetçi Devlet Anıtları ara başlıklarını kullanır.

Bozdoğan'dan (2002: 275, 292, 312) uyarlayacak olursak, moderni millileştirme çabası mimarî temellerinden önce fikri temellerini atmalıydı. Bunun için yapılan “milliyetçi tarih ve kültür yazımı” çabaları yerel geleneklere sahip çıkma arzusuyla birleşmişti. Çünkü “yerel mimarî ne ‘Batılı’/kozmpolit ne de ‘Osmanlı’/emperyaldi, ki Kemalizm her ikisini de reddediyordu”. Ayrıca, zikredilen dönemde, abartılı ölçeklerde anıtsal kamu binalarına, taş cephelere, ciddi, süsten arınmış bir klasisizme rastlanır. Bozdoğan'a göre, bu tesadüfi bir olay değildir. “İkinci Dünya Savaşı'nda Türkiye'nin sonuçta ‘tarafsız’ kalmasına ve savaşa girmemesine rağmen, 1930'ların sonlarında ve 1940'ların başlarında Türkiye'nin sanatı, heykeltçiliği ve mimarîsi, Nazi Almanyası ve Faşist İtalya ile sıkı bağlar kurulduğuna tanıklık eder.” Bu bağlar da “milliyetçi devlet anıtlarını”n vücuda gelmesini sağlar(Şekil 3(2)). Diğer bir ifadeyle, “anıtsallık, millî simgecilik ve iktidar 1940'lı yılların başlarındaki mimarî söylemin başlıca kaygılarıydı”. Bu mimariye örnek olarak, Sedad Hakkı Eldem'in İstanbul Üniversitesi Fen Edebiyat Fakültesi (1942-43) (Şekil 3(3)), Sedad Hakkı Eldem ve Emin Onat'ın Ankara Üniversitesi Fen Fakültesi, Şekip Akalın'ın Ankara Garı (1935-1937), Clemenz Holzmeister'in Millet Meclisi Binası (yarışma tarihi: 1937), Emin Onat ve Orhan Arda'nın Anıtkabir Projesi (yarışma tarihi: 1942) örnek olarak verilir.

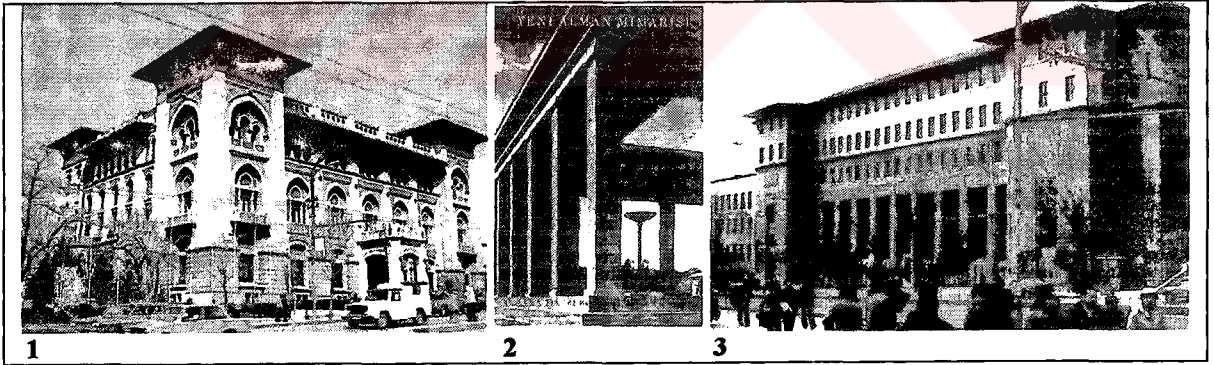

Şekil 3. Guilio Mongeri'nin I. Millî Mimarlığın/Osmanlı Canlandırıcılığının simge binası Ankara Ziraat Bankası,1926-1929 (1) (Sözen, 1984: 55); 1943 yılındaki Yeni Alman Mimarisi Sergisi'nin posterini (2) (Bozdoğan, 2002: 293); Sedad Hakkı Eldem'in İstanbul Üniversitesi Fen Edebiyat Fakültesi, 1942-43 (3) (Bozdoğan, 2002: 295).

Cumhuriyet dönemi Türkiye mimarlığı genellikle dönemselleştirme yoluyla ele alınmış ve inceleme metinlerinde bu dönem mimarlığıyla ilgili olarak içerikleri yazarın bakış açısına göre değişen, *1925-1950 Döneminde Türkiye Mimarlığı* (Batur, 1998), *1940'lı Yılların Mimarlık Ortamına "Modernleşme ve Devletçi Anlayış" Çerçevesinde Bir Bakış* (Sayar, 2000), *Mimarlıkta Modern Sonrası Dönem ve Türkiye* (Aksoy, 1992), *1950'lerden Bu Yana Mimari Paradigmaların Değişimi ve "Reel" Mimarlık* (Tanyeli, 1998), *1980'lerde Mimarlık-Genel Bir değerlendirme* (Kuban, 1986), *1980'li Yılların Türk Mimarlık Dünyasına Bir Bakış* (Kazmaoğlu ve Tanyeli, 1986), *Son 30 Yıl Türk Mimarlığının Önemli Saydığım Birkaç Yanı* (Vanlı, 2002), *Son On Yılın Türkiye Mimarlığı- Ankara'dan Bakış* (Arr.Dek., 1998), *70 Yıllık Cumhuriyet Mimarlığı Üzerine Düşünceler* (Kandil, 1996), *80. Yılda Cumhuriyet Dönemi Mimarlığına Bir Bakış* (Hasol, 2003) gibi başlıklar yeğlenmiştir. Bunların yanı sıra, bölüm 1.6.1. *Türkiye'de Mimarlık Tarihi, Teorisi ve Eleştirisinin Durumu*'nda belirtilen tek mimar üzerine yoğunlaşmış çalışmalar da vardır.

Bu durum özellikle 1950 sonrası mimarlığı inceleyen yazılarda görülür. Bir araştırma yöntemi olduğu söylenerek açıklanabilir. Diğer taraftan, özellikle 1950 sonrasında Türkiye'nin sosyo-politik ve ekonomik süreçleriyle de ilgili olarak bir "çoğulcu" atmosfere doğru gittiği söylenmektedir. Bu atmosfer içerisinde mimari anlayışların ve üslupların da çeşitlenmesi beklenir. Dolayısıyla bu dönemi ele alan çalışmaların kullandığı kavramlar da erken dönem Cumhuriyet mimarlığı araştırmalarına göre bir çeşitliliği barındırmaktadır.

Dönemle ilgili olarak, bu tür yayınların bir kısmı kavramsal çıkarımlarda bulunmakta, bir kısmı tarihsel süreci aktarmakta, bir kısmı da görsel malzemeye ağırlık vererek bir seçki sunmaktadır.

İlk olarak, kavramsal tanımlamalara değinilirse, 1950-60 aralığıyla ilgili olarak, "ulusal mimarlık anlayışında çözülme", "rasyonel-pürist uluslararası üslup" gibi tanımların; 1960-70 aralığıyla ilgili olarak "çoğulculuk çağı", "rasyonel-pürist anlayış", "dik açılı sistemin bozulması anlayışı", "prizmanın çözülmesi anlayışı", "yeni brütalizm", "yeni rejyonalizm" gibi tanımların; 1970-80 aralığıyla ilgili olarak "post-modernizm", "bayındırlık mimarisi", "rejyonel sentaks" gibi tanımların; 1980'den sonra ise "evrensellik-yerellik tartışması" veya "prestij mimarisi", "yeni vernaküler mimari", "resmi mimari", "marjinal mimari", "dinsel mimari", tarihsel mimari", yeni kırsal mimari" (Kazmaoğlu ve Tanyeli, 1986) veya "piyasa mimarisi", "resmi mimari", "seçkin-elitist mimari", "ileri teknoloji modernizmi", potmodern biçimcilik", "historisist-ulusalcı yerel mimari", veya "modern anlayışlar",

“çoğulcu anlayışlar”, “geleneksel anlayışlar” gibi tanımların yapıldığı görülür (Cordan, 2002).

Cordan (2002: 36) dönemle ilgili olarak şu tespitleri yapar: “Bugün gelinen noktada Türk mimarlığı, hala daha Batı’da üretilen söylemlerin ikinci elden tüketildiği söylemler ve bunların mimariye yansımaları ile karakterize edilmektedir. Mimarlıkta yeni olana ilişkin söylemsel bir arkaplan yaratılmadığı gibi, kentsel ölçekte de Türkiye’ye ve Anadolu’ya özgü bir anlayış, özgün ve çağdaş yorumların bütünleştiği bir çizgiye henüz ulaşılamamıştır. Ancak tasarım faaliyetlerinin giderek ‘kentsel ölçekte’ tasarım çalışmalarına kaydığı; gerek yarışmalar, gerekse bireysel çabalarda görülmektedir.”

İkinci olarak, çeşitli mimarlık yayınlarda farklı bakış açılarına göre seçilen mimari yapılar dönemi açıklamaya yönelik olarak kullanılmıştır. Bu amaçla, 50 yıllık dönemle ilgili olarak, bütün dönemi açıklamasa da bazı tasarım kaynaklarına ve tekniklerine işaret etmesi bakımından, kavramsal ve/veya görsel malzemeye dayalı yayınlarda en fazla zikredilen bazı yapılar Şekil 4’te özetlenmiştir.

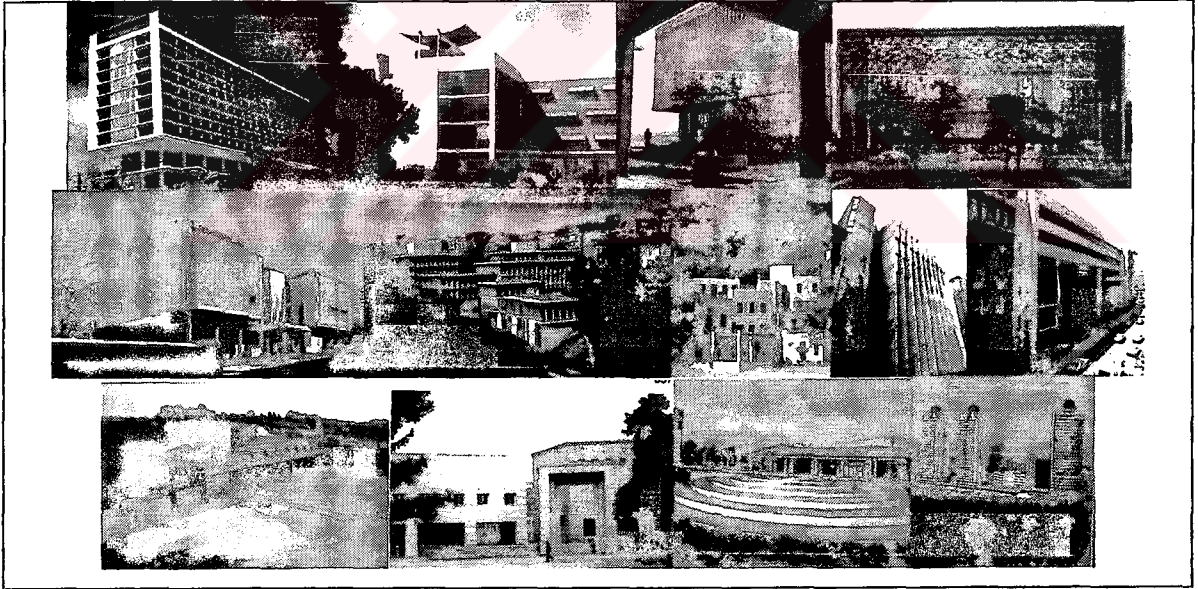

Şekil 4. Türkiye mimarlığında 1950 sonrası dönemi temsil etmek amacıyla yayınlarda sıkça yer alan bazı yapılar: 1954 İstanbul Hilton Oteli, 1959 Büyükkada Anadolu Kulübü, 1963 Ankara ODTÜ Mimarlık Fakültesi, 1966 İstanbul Atatürk Kültür Merkezi, 1967 Ankara Türk Tarih Kurumu, 1970 Zeyrek Sosyal Sigortalar Kurumu, 1983 Bodrum Demir Tatil Köyü, 1978 Ankara Türk Dil Kurumu, 1987 İstanbul Milli Reasürans Binası, 1987 Ankara Meclis Camii (Cengizkan, 2003); 1990 Kayseri Hükümet Konağı (Karaarslan, 2001), 1999 Antalya Olbia Sosyal Merkezi (Togay, 2001); 2001 İstanbul Metrocity Konut ve Alışveriş Merkezi (Ekincioğlu, 2001b).

Mimarlığın bu gününe gelindiğinde, arařtırmacıların dilinde öteden beri varolan buhran, kriz ve bu bağlamda kimlik kavramlarının yoğunluk kazandığı göze çarpmaktadır (Balamir, 1996; Şenyapılı, 1997). Balamir (1996: 24-32) Türkiye mimarlığında bir buhran yaşandığını çeşitli vesilelerle dile getirir. Ona göre (Balamir, 2003a, 2003b), 20. yüzyıl Türkiye mimarlığında sesi gür bir şekilde çıkamayan ya da dediği anlaşılmayan mırıltı (temrin) halinde bir kimlik arayışı vardır. Tanyeli'nin yazısının son cümlelerine göre ise (1996: 112), bu durum mimarların yeterince gündeminde değildir.



2. YAPILAN ÇALIŞMALAR

2.1. Araştırma Yaklaşımı ve Stratejisi

2.1.1. Araştırma Yaklaşımı

Belli bir sorunu, konuyu ya da olayı sağlam bir metodolojik çerçeveye oturtmak ve bütün yönleriyle değerlendirebilmek için metodolojik zorunluluk olarak beş aşamanın varlığından söz edilir. Bu aşamalar *tasvir*, *açıklama*, *anlama*, *anlamlandırma* ve *yönlendirme* aşamalarıdır (Davutoğlu, 2003: V).

Davutoğlu (2003: 6-10), bu aşamalarla ilgili olarak, “Türkiye’nin uluslar arası konumunu ortaya koymayı hedef edinen her çalışma bu metodolojik gereklilikleri göz önünde bulundurmaya zorundadır” der. Bu aşamaları şöyle tanımlar ve örneklendirir. **Tasvir ve açıklama:** “Mesela ‘Türkiye 20. yüzyılda tarih sahnesine çıkmış modern bir ulus-devlettir’ tanımlaması bir tasvir olması açısından doğru unsurlar barındırmaktadır. Ancak bu tasvirin açıklayıcı bir çerçeveye zemin teşkil edebilmesi için Türkiye’nin niçin 20. yüzyılda tarih sahnesine çıkmış olan diğer modern ulus-devletlerden çok daha fazla ve kapsamlı uluslararası ilişkiler problemleri ile yüzleşmek zorunda olduğu sorusunun cevaplandırılması gerekir.” **Anlamak:** “Anlamak zaman ve mekan derinliğine nüfuz etmek ve bu derinlik ile zihinsel imajlar arasında bir tür irtibat kurmakla başlar.” **Anlamlandırma:** “Anlamlandırma çerçevesi ise bu mekan ve zaman derinliğine nüfuz etmekle kalmaz; getirdiği teorik çerçeve ile bu derinliğe yeni anlam boyutları katar.”

Uluslararası ilişkiler alanında yapılmış olan bir çalışmanın metodolojik yaklaşımı/zorunlulukları olarak işaretlenen bu aşamalar, şüphesiz, diğer bilimsel alanlara da uyarlanabilir. Bu anlamda, bu tezin sınırlarına indirgenerek ve Davutoğlu’nun bağlamından biraz da kopartarak, tezin araştırma yaklaşımı olarak *tasvir*, *açıklama*, *anlama*, *anlamlandırma* ve *yönlendirme* aşamaları üzerinden yürütmesi öngörülmüştür. Buna göre, Cansever’in Türkiye’de 20. yüzyılın ikinci yarısında yapı yapan bir mimar olduğu *tasvir*inden yola çıkılarak, bu tasvir dünya ve Türkiye’deki mimarlık tarihi-teorisi-eleştirisini tanımlamaları üzerinden yürümüş ve bazı **açıklamalar** getirilmiştir (bknz. *Genel Bilgiler*). Buna ek olarak, Turgut Cansever’i ve projelerini daha iyi açıklayabilmek için projeleri ve söylemi ile ilgili **açıklama tabloları** oluşturulmuştur (bknz. *Turgut*

Cansever'in Mimari Projeleri). **Anlama** aşaması ise *Analizlerde* ortaya konulmuştur. Bu üç aşamadan sonra *Bulgular*, *Tartışma* ve *Sonuç* bölümlerinde bazı **anlamlandırma** çerçeveleri kurulmaya çalışılmıştır. *Öneriler* bölümü ise bu doğrultudaki **yönlendirmelerden** oluşmaktadır.

2.1.2. Araştırma Stratejisi: Bağlamlar-arası ilişkilendirme

Bağlam (İng. *context*; Fr. *contexte*; Al. *kontext*), “bir şeyle doğrudan bir ilişki içinde bulunan, o şeyin bir anlamda kaynağını oluşturan ve söz konusu şey karşısındaki tavırlarımızı, ona ilişkin bilgilerimizi etkileyen anlamlar, düşünceler, kabuller, yargılar ve perspektifler toplamı” olarak tanımlanmaktadır (Agmondis, 1997’den aktaran; Cevizci, 2000: 112).

Daha çok felsefede kullanılan, metafizik, etik, mantık felsefesi, dil felsefesi ve estetik alanlarında, kullanıldığı alana özgü tanımları olan bağlamsalılık (İng. *contextualism*) ise “estetikte, bir sanat eserinin bütün bir kültürel bağlamı içerisinde anlaşılması gerektiğini savunan, bir sanat eserinin yalnızca bütün bir kültürel bağlamı içinde anlaşılabilirliğini, sanat eseriyle ilgili tarihsel ve başka türden bilgilerin sanat eserine ilişkin kavrayışımızı zenginleştirdiğini öne süren sanat görüşü” anlamına gelmektedir (Cevizci, 2000: 112). Ayrıca, sosyolojide, bağlamsal modeller (*contextual models*) olarak bilinen modeller “toplumsal bağlamın bireysel düzeydeki sonuçlara yansıyan etkilerini tanımlamaya çalışırlar” (Marshall, 1999: 124).

Buna mukabil, bağlamsalılık, bağlamsalılık, *contextualism*, *inter-contextualism* gibi kavramlar ve tanımlar mimari araştırma literatüründe ve tasarım eğitiminde de sıklıkla kullanılmaktadır. Mimarlıkta bağlam, daha çok yapının yapıldığı çevrenin özellikleri olarak tanımlanmaktadır (Asasoğlu vd., 2002). Colin Rowe ise geleneksel kent dokularında bulunan doku içine oyulmuş boşluklardan (sokaklar, meydanlar, bağlantılar) oluşan bağlamdan (*context*) bahseder (Dostoğlu, 1984b: 11).

Bütün bu tanımlara değindikten sonra, bu araştırmanın bağlam oluşturma esasları üzerinde durmak gerekir. Bu araştırmanın muhtelif aşamalarında, mimari eleştiri sahasındaki bu tür bir araştırmaya girdi sağlayan etkenler üzerinde düşünülmüştür. Bunun sonucunda, bu girdilerin disiplinlerden kaynaklı, kişilerden gelen ve mimari projelerin sunduğu veriler oldukları tespit edilmiştir. Bu üç etken alanının da kendi iç bünyelerine

sahip oldukları kabul edilmiştir. Her alan kendi içerisinde “bilgilerimizi etkileyen anlamlar, düşünceler, kabuller, yargılar ve perspektifler toplamı” olarak görülmüş ve, analiz kolaylığı açısından, ayrıştırılmıştır. Böylece, temelde üç bağlamsal çerçeve oluşturulmuştur (Tablo 5; ayrıca bkzn. Şekil 1 ve 2). Bu bağlamların iç dinamikleri, olabildiğince, diğer bağlamlarla ilişkilendirilerek bir senteze varılmış ve bütüncül bir eleştirel çerçeve kurulmaya çalışılmıştır. Bu uğraşıya da *bağlamlar-arası ilişkilendirme* adı verilmiştir.

Tablo 5. Bağlamlar ve bağlamların oluşumunda etkili faktörler tablosu

	BAĞLAM	BAĞLAMIN OLUŞUMUNDA ETKİLİ FAKTÖRLER
I	DİSİPLİNLER sosyal bilimler, mimari eleştiri	Kişiler, gruplar, sistemler, eleştiriler
II	KİŞİLİKLER eleştirmen, mimar	Dünya görüşü (varlıksal, tarihi ve mekansal/coğrafi aidiyet), mimarlık tarihini okuma biçimi, bilimsel tutum, araştırma yöntem ve tekniklerinin seçimindeki kriterler bilimsel yetkinlik; mimarlık bilgisi ve yeteneği, teknik beceri
III	PROJELER	Mimarinin otonom yapısı, çevre verileri

Daha sonra, bu bağlamların kendi iç dinamiklerinden kaynaklı kavramları üzerinde durulmuş ve bazı kavramlar belirlenmiş ve birbirleri ile ilişkiye sokularak bu tez kapsamında eleştiri kriterleri olarak düşünülmüşlerdir (Tablo 6). Araştırmanın çeşitli aşamalarında bu üç bağlam ayrı ayrı vurgulanmış ve analizler yapılmış, ancak, keskin sınırlarla çizilmiş ayrımlardan kaçınılmıştır. Bunun ötesinde, disiplinler-kişiler-projeler üçlüsünün “birlikte iş görmesi” iddiasını taşıyan bu konuya, olabildiğince, bütüncül bir bakış açısıyla yaklaşmıştır.

Tablo 6. Bağlamlar ve bağlamlardan gelen kavramlar tablosu

I. BAĞLAM (disiplinler)		II. BAĞLAM (kişilikler)		III. BAĞLAM (projeler)	
sosyal bilimler	mimari eleştiri	eleştirmen	mimar (T.C.)		
AİDİYET	VENUSTAS	BİÇİM	VARLIK	İŞLEVSEL PROGRAM	PROJE TÜRÜ
Varlık Tarih Coğrafya	UTILITAS FIRMITAS ANLAM	Biçimsel serüven Üst yüzey Yan yüzey	İNSANİ TEMEL Üst düzey yaklaşım Bilinç Sorumluluk İSLAM İNANCI Vahdaniyet, Tevhid Teslimiyet Adalet İSLAMİ DAVRANIŞ TERCİHLERİ Asudelik Bitaraflik Çekingencilik Dindarlık Durağan ifade Dürüstlük Huşu İstiğrak Mahcubiyet Mütevazilik Nezaket Rıza Sadelik Sakin ifade Saygı Sükunet Şükran Takva Tevazu Tevekkül Umut Vakar Vecd Yumuşaklık Zerafet Zevk Zühd	Tek konut Yerleşme Eğitim amaçlı Kültürel işlevli Resmi işlev programlı Kentsel ölçekli	Restorasyon Uygulama Yarışma Teklif İKLİM Ilıman Ilıman-kuru Akdeniz tipi
MEDENİYET BEN-İDRAKİ		İŞLEV		KONUM	TOPOGRAFYA
Ben-idraki Güçlü-sert Güçlü-esnek Güçlü-yerel Zayıf-sert Zayıf-esnek		Kat kullanımları Meydan (merkez)		Kent içi Kent dışı Kıyı	Düz arazi Az eğimli arazi Çok eğimli arazi
		YAPI			
		Malzeme Strüktür Konstrüksiyon Yapı üretim teknolojisi			
		ANLAM			
		İslam Yerellik (Regionalism) Evrensellik (Universalism) Modernleşme Medeniyet Şehircilik Akdeniz Mahalle Konut Geleneksel çevre Tarih Kültür Günlük yaşam Restorasyon Yurt dışı projeler			
			TARİH		
			İslam Osmanlı Türk		
			COĞRAFYA		
			YEREL EVRENSEL Hareket Mahallilik Mahremiyet Standartlar Tektonik Tezyinilik Yeni şehirler		

2.1.2.1. Birinci Bağlam (*disiplinler*): Araştırmaya Temel Olmak Üzere Kullanılan Üst Kavramların Seçimi

2.1.2.1.1. Sosyal Bilimlerden Kaynaklı Kavramlar

Sosyal bilimler alanında kullanılan/üretilen kavramlar arasından yapılan bu seçimde dikkat edilen en önemli husus, seçilen kavramların Turgut Cansever'in söylemiyle paralellik arz etmesi olmuştur. Bu yakınlık ilişkisinin kurulabilmesi, konuyu tanımlama ve anlama aşamalarında fevkalade önemlidir. Çünkü, mimari eleştirinin anlamlandırma ve yorumlama işlevini tam olarak yerine getirebilmesi için bu aşamalarda metodolojik zaafların ve önyargıların olmaması gerekir. Diğer taraftan, eleştirinin dünya görüşüne ait referansları da bu kavramların seçimindeki rolü yadsınamaz.

Buna göre, *aidiyet* ve *medeniyet ben-idraki* kavramları araştırmanın üst kuramsal çerçevesi olarak seçilmiştir.

İlk olarak, *medeniyet ben-idraki* kavramı açıklanmadan önce bu kavramın alt sınıflandırmaları konusunda yapılacak konumlandırmalar açısından büyük önem taşıyan **aidiyet** kavramının Davutoğlu (2003: VI-VII) tarafından çizilen çerçevesini tanımlamak gerekir. Davutoğlu ilk önce sorumluluk kavramı üzerinde durur. Kavramı iki yönüyle inceler: Ahlaki ve bilimsel sorumluluk. Bir aydının, bilim adamının kendi toplumunu incelerken ona yabancılaşmamasının ahlaki sorumluluğu gereği, içinde yaşadığı toplumun akışına kapılmadan yapacağı değerlendirmelerin ise bilimsel sorumluluğu gereği olduğunu belirten Davutoğlu, bu gerilimli pozisyonun hakkını verebilmeyi de bir *aidiyet* dünyasına dahil olmakta görür. Ona göre;

“Bir insan olarak evrensel olana hissedilen *aidiyet*, bir **varoluş** bilincini ve derinliğini; bir *medeniyet* öznesi olarak belli bir zaman akışına hissedilen *aidiyet*, **tarih** bilincini ve derinliğini; bu bilinçlerin yansıdığı düşünülen bir **mekana** hissedilen *aidiyet* de bir strateji bilincini ve derinliğini gerektirir. Kişisel düzeydeki mikro bilinçten, toplumlar, *medeniyetler* ve tarih düzeyindeki makro bilince yükseliş ve nüfuz, bir kemal arayışıdır ve her kültür havzası bu arayışı kendi gerçeklik tanımlamaları ile ortaya koyar” (Davutoğlu, 2003: VI-VII).

İkinci olarak, bu araştırmada kullanılan kavram *medeniyetler/uygarlıklar tarihi* araştırma alanına aittir. Bu noktadan itibaren dünya genelinde ve Anadolu özelinde bu alanın açılım ve tanımlamalarından bahsetmek gerekir.

İnsanlık tarihinde etki kurmuş olan medeniyetlerden 26'sını 1930'lu yıllarda kayda geçiren Arnold Toynbee (1939: 1-2), bunların 16'sının ölmüş ve "tarihin derinliklerine gömülmüş" olduğunu (Mısır, And, Çin, Minoa, Sümer, Maya, Hint, Hitit, Suriye, Helen, Babil, Meksika, Arap, Yukatan, Sparta, Osmanlı) ve geriye kalan medeniyetlerin de (Hristiyan Yakınoğu, İslam, Hristiyan Rus, Hindu, Uzakdoğu Çin, Japon, Polinezya, Eskimo ve Göçebe medeniyetleri) hala varlığını sürdüren fakat Batı medeniyeti karşısında imha ve asimile tehditi altında olan medeniyetler olduğunu vurguluyordu (Davutoğlu, 1997: 4).

Üzerinde yaşadığımız coğrafya olan Anadolu'nun tarihsel birikimini ortaya koyan Akurgal (1989, 1999), ilk olarak tarih öncesi uygarlıklardan sonra *Hatti ve Hitit* uygarlıklarından bahseder. Geç Hitit, Urartu, Phrygia, Lydia, Karia, Lykia, uygarlıkları Anadolu'da M.Ö. birinci binde hüküm sürmüş olan küçük krallıklardır. Akurgal'a (1999) göre, Ege kültür tarihi ise hem Batı medeniyeti'nin hem de Anadolu'nun kültür kökenlerini anlama açısından önemlidir. Ege'deki *Helenistik dönem* Ege'nin ikinci altın çağıdır. Sonraları pagan ve Hristiyan *Roma Çağı* Anadolu'nun kültür tarihinde önemli bir yer işgal etmiştir. Bu dönemden sonra Türklerle birlikte İslamiyet'in Anadolu'ya girişi ve Selçuklu-Osmanlı medeniyetleri görülmektedir (Akurgal, 1989). 1923 yılından itibaren Türkiye Cumhuriyeti kurulmuştur.

On bin yıllık bir geçmişe sahip olduğu belirtilen (Akurgal, 1989) Anadolu coğrafyasının bu özelliği coğrafi aidiyet temellinde göz önündedir. Fakat, araştırma alanımızdaki mimar olan Cansever'in, söyleminde bu coğrafya Antik halklar, Helen ve Roma geçmişinden çok Türk, İslam ve Osmanlı geçmişiyle yer almaktadır. Bu noktada, araştırmamızın kapsamı Cansever'in söylemi ve projelerini içerdiği için, onun söylemini çerçeveyici ve çözümleyici nitelikte olan medeniyet ben-idraki kavramına yoğunlaşılabilir.

Davutoğlu'nun medeniyetler ve medeniyetlerin dünya görüşü oluşturma konularındaki temel tezi, "medeniyetlerin kurulmasını da, yükselmesini de, diğer medeniyetlerin muhtemel tahakkümlerine karşı direnebilmesini de sağlayan temel unsurun bir medeniyet prototipinin tebarüz etmesini sağlayan ben-idraki olduğudur. Bir ben-idrakinin oluşmasını sağlayan nihai etken de, kurumsal ve formel alan değil, **bir bireyin varlık sorunsalını anlamlı bir çerçeveye oturtan dünya görüşüdür.** Bu nedenledir ki, başka medeniyetlerden gerçekleştirilen kurumsal ve formel aktarımlar zahiri değişimlere yol açsa da, yeni bir ben-idraki oluşturamadıkça ve bu ben-idraki örnek alınan medeniyetin

merkezine nüfuz edebilme gücü ve imkanı kazanmadıkça, değişime uğratılmak istenen medeniyet havzasının ruhunu yok edebilmek mümkün değildir. Bir medeniyetin külli direnç gücü de, medeniyet prototipinin bu ben-idraki direncinde ortaya çıkar. Kurumsal transferin ben-idraki değişimine yol açacağı kanaatini taşıyan modernistlerin geliştirdikleri teorik çerçevelerin batı-dışı medeniyetlerdeki direnci, özellikle de İslam dünyasındaki gelişmeleri açıklayamamasının temel sebebi de budur.”

Davutoğlu'na (1997: 11) göre, ben-idraki ile kimlik aynı şey değildir. “Bu iki kavram farklı iki bilinç düzeyini yansıtır. Kimlik, sosyal tanınma temelinde gerçekleşen ilişki-bağımlı bir bilinç olarak iki tarafı gerekli kılarken, ben-idraki bir karşı tarafa ya da sosyal bir tanınmaya ihtiyaç hissetmeyen bireysel bir şuur halini yansıtır. Kimlik sosyal, iktisadi ve siyasi otorite tarafından tanımlanabilen ve verilebilen bir nitelik taşırken, özneyi esas alan ben-idrakinin herhangi bir başka otorite tarafından tanımlanabilmesi de, tasfiye edilebilmesi de imkansızdır.” Ayrıca, “her ben-idraki tabii bir kimlik haline dönüşebilirken, her kimlik bir ben-idraki bilincine ulaşamamaktadır.”

Davutoğlu, medeniyetleri ben-idrakleri açısından beş kategori altında toplamış ve bu kavramsallaştırmasının sınırlarını günümüzde en canlı medeniyetler olarak göze çarpan Batı ve İslam medeniyetleri arasında yaptığı karşılaştırma ile sürdürmüştür. Buna göre, oluşan medeniyet ben-idrakleri şöyledir:

1. Güçlü ve sert ben-idraki
2. Güçlü ve esnek medeniyet ben-idraki
3. Güçlü ve yerel medeniyet ben-idraki
4. Zayıf ve sert medeniyet ben-idraki
5. Zayıf ve esnek medeniyet ben-idraki

Güçlü ve esnek medeniyet ben-idraki: “Bu ben-idraki, iyi tanımlanmış, kapsamlı tutarlı ve evrensel bir dünya görüşüne dayanması açısından güçlü olmakla birlikte öncekinden farklı olarak esnek bir nitelik taşımaktadır. Ben-idrakindeki esnekliğin ana ölçütü, nüfuz edilebilirlik özelliğidir. Başka bir deyişle, bu ben-idraki diğer kültür unsurlarına açık ve paylaşılabılır bir nitelik arz etmektedir. Medeniyet formlarının sentezleri ve çoğulculuk bu tür medeniyetlerin içselleştirici atmosferinde mümkün olabilmektedir. Hayat tarzı farklılaşmaları ve kültürel biçimlerin kendilerini üretebilme kabiliyetlerinin hakim medeniyetin siyasi patronajı altında sürdüğü bu medeniyet yapılanmaları, hiyerarşik hayat tarzı düzenlemelerinden çok, değişik kültür ortamlarının yatay ve yan yana var olma hakları üzerinde yükselmektedir.” Mesela, Büyük İskender'in eklektik medeniyeti (Yunan,

Anadolu, Mısır, Harran, Mezopotamya, İran ve Hint medeniyetleri) ve İslam medeniyeti (Abbasi, Endülüs, Osmanlı, Hint).

Medeniyetlerin ben-idrakleri konusunda çarpıcı bir karşılaştırmayı da Türk mimarının etik sorumluluğu çerçevesinde *tevazu erdemine* vurgu yapan Tanyeli yapar. Tanyeli (1996: 109) şunları söyler: “Sinan’ın mühründeki ‘el-fakir el-hakir Sinan’ ifadesiyle Cafer Efendi’nin ‘Risale-i Mimariyye’de üstadının ne denli mütevazı olduğunu uzun uzun anlatışı gibi veriler Alberti’nin o üst perdedeki özgüveniyle karşılaştırılırsa, aradaki fark daha iyi kavranacaktır. Tevazu bir Rönesans adamının değil, bir Osmanlı’nın erdemidir ve bu toplumda yüzyıllar boyunca bir mimar erdemi de sayılacaktır.”

Davutoğlu’nun aidiyet ve medeniyet ben-idraki kavramsallaştırmaları, Cansever’in söyleminin bazı farklarla daha sistematize edilmiş hali olarak görülebilir. Çalışmanın anlam analizi bölümünde bu ilişki araştırılmıştır.

2.1.2.1.2. Mimari Eleştiri Disiplininden Kaynaklı Kavramlar

Mimari otonomi tanımı daha önce yapılmıştı (bknz. bölüm 1.5.1. *Estetik Yargı Alanı ve Mimarlığın Otonom Yapısı*). Mimarlığın bileşenlerini biçim, işlev, teknoloji, ekonomi, ekoloji olarak veren Aksoy (1987), bu bileşenlerin her birini açıklar. Bu açıklamaları yaparken öncelikle Vitruvius’un firmitas/utilitas/venüstas kavramlarına göndermede bulunur ve mimarlık, sanat tarihi, antropoloji, sosyoloji, ekonomi ve felsefe gibi alanlara başvurur. Dolayısıyla bu bileşenlerin yalnızca mimarlığın otonomisi bağlamında düşünülmemeyeceği sonucu çıkarılabilir.

Balamir (1996: 29), Vitruvius’un firmitas/utilitas/venüstas üçlüsü bilim, ahlak ve estetik muhakeme alanları ayrımının “Kant’tan çok öncelere gittiğini, ama en azından mimarlık için henüz ayrılmaz bir bütünün analitik parçaları olduğunu gösteren, mimarlığın en veciz tanımı olmaya devam ediyor” der. Bu üçlü yargı alanı ayrımının “mimarlığın disiplinler buhranı”na yol açtığını ekler.

Gür (1998b), Vitruvius’un üçlüsünü farklı bir okumaya tabi tutar ve onlardan dördüncü bir kavram olarak “anlam” kavramını çıkarır.

Mimari eleştiri metinlerinde sıkça başvurulan Balamir’in mimarlığın en iyi ve geçerli tanımı olarak verdiği bu üçlü (Gür ile birlikte dördü) mimarinin otonomisinden bahsedildiğinde de en önemli üç kavramdır. Fakat, zamanla Vitruvius’ta bu üçlüsü bir

metafora dönüşmüş ve çeşitli anlamlarla yüklenmiştir. Mimari eleştiri literatüründe bu üçlü biçim, işlev, teknoloji şeklinde de kullanılabilir ve mimari otonomi bu kavramlar üzerinden tanımlanmaktadır.

Sonuç olarak, bu tezde de Vitruvius'un bu üçlüsü ile Aksoy'un mimarlığın bileşenlerinden üçü (biçim, işlev, teknoloji) ile örtüştürülmüş ve Gür'ün vurguladığı anlam kavramı bunlara dahil edilmiştir. Aksoy'a göre mimarlığın diğer bileşenleri olan ekonomiye tezde değinilmemiş ve ekolojiye ise diğer üç kavram analizlerinin her birisi içerisinde değinilmiştir. Ayrıca, mimarinin otonom yapısından kaynaklı kavramlar olarak kabul edilen bu kavramlar sadece estetik yargı alanı içerisinde kalarak değerlendirilmemiş; ahlaki ve bilimsel yargı alanlarının da hesaba katılması gerekliliğinden yola çıkarak, tezde *sosyal bilimler kaynaklı kavramlar* olarak verilen aidiyet ve medeniyet ben-idraki kavramlarıyla sürekli bir etkileşime sokulmuştur. Bu kavramlar anlam analizlerinde ise yoğun olarak kullanılmıştır. Kısaca, mimari eleştiri disiplini kaynaklı kavramlar, Vitruvius'tan farklı anlamlar yüklenerek ve anlam kavramı ilave edilerek oluşturulmuştur.

Bu kavramlar:

- Biçim / venüstas
- İşlev / utilitas
- Yapı / firmitas
- Anlam'dır.

2.1.2.2. İkinci Bağlam (*kişilikler*): Mimar ve Eleştirmenin Kavramsal Çerçevesi

2.1.2.2.1. Eleştirmen Kaynaklı Kavramlar

Tezin çatısı kurulurken yapılan bütün işlemlerin eleştirmenin kurgusu olduğunu belirtmek gerekir. Konuya yaklaşım tarzı, araştırmanın stratejisi, yöntemi ve hepsinden daha önemlisi kavramlar eleştirmen tarafından seçilmiştir. Bu seçimdeki kriter daha önce de belirtilmişti. Çalışma bu yönüyle, bütünüyle eleştirmenin kavramsal çerçevesi olarak görülebilir. Diğer taraftan, bu çerçeve ve kavramlar belirlendikten sonra olabildiğince nesnel davranma zorunluluğu vardır. Bu zorunluluk eleştirmeni belirlediği bu çerçeve içerisinde bir nesnellik arayışına doğru götürmelidir. Kısacası, eleştirmen araştırma kurgusunu oluştururken, ister istemez, öznel bir tutum sergiler; çalışmanın değeri ise bu kurguyu açıklarken kullanılan sosyal bilimler, mimari eleştiri, mimar ve projelerin

bağlamlarına başvururken gösterdiği ahlaki ve bilimsel sorumluluk ile, anlaşılır. Bu tezde, gerçekliğin bu bağlamlar arasındaki ilişki sistematüğinde aranması savlanmış ve nesnel bir çerçeve analizine doğru ilerlemiştir.

Bu ölçülerden yola çıkılarak eleştirmen tarafından hazırlanan analiz çerçevelerinde, esas olarak Vitruvius'un üç ilkesi benimsenmiş (Venüstas, Utilitas, Firmitas) ve bunlara anlam boyutu da eklenmiştir. Bazı araştırmalara göre anlam Vitruvius'un kavramları içerisinde geçmeyen fakat her kavramı içerisinde var olan bir kavramdır (Gür, 1998b). Vitruvius'un bu kavramları biçim, işlev ve yapı şeklinde algılanmış ve anlamın da eklenmesiyle dörtlü bir analiz çerçevesi kurularak sistematize edilmiştir (Tablo, 6). Bu çerçeveler detaylandırılırken sosyal bilimler, mimari eleştiri, mimar ve projelerin bağlamları içerisinde gösterilen kavramlardan da yararlanılmıştır. Buna göre, kavramlardan yola çıkılarak oluşturulmuş analiz çerçeveleri şunlardır;

- Biçim analizleri: Biçimsel serüven, üst yüzey, yan yüzey,
- İşlev analizleri: Kat kullanımları, meydan, merkez,
- Yapı analizleri: Strüktür, konstrüksiyon, yapı üretim teknolojisi,
- Anlam analizleri: İslam, yerellik (regionalism), evrensellik (universalism), modernleşme, medeniyet, şehircilik, Akdeniz, mahalle, konut, geleneksel çevre, tarih, kültür, günlük yaşam, restorasyon, yurt dışı projeler.

2.1.2.2.2. Mimar Kaynaklı Kavramlar

Bu araştırmanın ilgilendiği mimar olan Turgut Cansever'in kavramsal çerçevesinden seçilen kavramlar onun bu çerçevesini açıklayıcı nitelikte olan bir bakıma temsili kavramlardır. Bu kavramlar aynı zamanda Davutoğlu'nun aidiyet ve medeniyet ben-idraki kavramlarıyla (Bölüm 2.1.2.1.1.) kolaylıkla örtüşürülebilecek niteliktedirler. Kuban'ın "yaptıklarını anladığı, söylediklerini anlamadığı"ını ifade ettiği (Bektaş, 1996) Cansever'in kavramsal çerçevesini bir sınıflama içerisinde belirtmek önemlidir. Aidiyet kavramı çerçevesinde, *Turgut Cansever'in Yazılı Eserleri* (Bölüm 2.3.2.) ve *Kubbeyi Yere Koymamak*'ın indeks analizlerine göre (Ekler) Cansever'in kavramları aşağıdaki gibi özetlenmiştir (bknz. Tablo 6).

- **Varlıksal aidiyet kavramları (varlık / varlığın tabakaları / varlık telakkisi)**
 - **İnsani temel**
 - **Üst düzey yaklaşım**
 - **Bilinç**
 - **Sorumluluk**
 - **İslam inancı**
 - **Vahdaniyet, tevhid**
 - **Teslimiyet**
 - **Adalet**
 - **İslami davranış tercihleri / tasavvufi haller / insani duygular ya da tavırlar**
 - **Asudelik**
 - **Bitaraflık**
 - **Çekingenlik**
 - **Dindarlık**
 - **Durağan ifade**
 - **Dürüstlük**
 - **Huşu**
 - **İstiğrak**
 - **Mahcubiyet**
 - **Mütevazilik**
 - **Nezaket**
 - **Rıza**
 - **Sadelik**
 - **Sakin ifade**
 - **Saygı**
 - **Sükunet**
 - **Şükran**
 - **Takva**
 - **Tevazu**
 - **Tevekkül**
 - **Umut**
 - **Vakar**
 - **Vecd**

- **Yumuşaklık**
- **Zerafet**
- **Zevk**
- **Zühd**
- **Tarihi aidiyet kavramları**
 - İslam kültürü ve medeniyeti
 - Osmanlı kültürü ve medeniyeti
 - Türk kültürü ve medeniyeti
- **Coğrafi aidiyet kavramları**
 - Yerellik ve Evrensellik
 - **Mahallilik**
 - **Mahremiyet**
 - **Standartlar**
 - **Hareket**
 - **Tektonik**
 - **Tezyinilik**
 - **Yeni şehirler**

2.1.2.3. Üçüncü Bağlam (*projeler*): Mimari Projelerin Sınıflandırılması ve Birbirleri ile İlişkilendirilmesi

Bağlamlar-arası ilişkilendirmede üçüncü bağlamı Turgut Cansever'in mimari projeleri oluşturmaktadır.

Turgut Cansever'in mimari projeleri tek konuttan mahalle ölçeğine, kent meydanı düzenlemesinden kültür merkezi ve müzelere, kağıt üzerinde kalan öneri ve yarışma projelerinden restorasyon projelerine kadar bir çeşitlilik göstermektedir. Bu çeşitlilik içerisindeki **işlevsel program türleri** ve isimleri şunlardır:

- Kent meydanı (BMYP),
- Türk Pavyonu (NTP),
- Tek konut (SPYR, RYE, ÇAP, ÇYR, BE, NE, EE, AE, TER, ŞER, AER, HYR),
- Mahalle (BTKP, DTK, JSY, SKMP, BLKP),
- Üniversite binası ve kampüsü (İÜYP, ODTÜYP, UQYP, MÜP),
- Okul (DKYP, ŞTL, İBYYP, DSET),

- K lt r merkezi (AKMYP, BKTM, BKTM, AKMP),
- M ze (KAM),
- Arařtırma enstit s  (SAE, AAE),
- Bilimsel arařtırma merkezi,
- Cami (KC),
- Han (YHR),
- Otel (AKO, SP, HO, AOKO),
- Banka (İKBYYP).
- Belediye binası (BBBP),
- Adalet Sarayı (İASYP),
- Y netim yapısı (TTK),
- Basımevi (TTKB),

Bu sınıflandırmayı biraz daha daraltırsak, Cansever'in incelenen 45 projesi ierisinde; 12 tanesinin *tek konut*, 5 tanesinin *yerleřme*, 8 tanesinin *eđitim amalı yapı*, 14 tanesinin *k lt rel iřlevli yapı*, 4 tanesinin *resmi iřlev programlı yapı*, 1 tanesinin de *kentsel  lekli proje* olduđu g r l r. 1 proje ise 1958 New York Sergisi iin tasarlanan T rk Pavyonu'dur.

Bir diđer sınıflandırma da **proje t r ne** g re yapılabilir. Buna g re, Cansever yapılarını d rt sınıfa ayrılabilir. Bunlar:

- Restorasyon projeleri (8 Adet),
- Teklif projeleri (11 Adet),
- Uygulama projeleri (17 Adet),
- Yarıřma projeleri (9 Adet)'dir.

Cansever'in projeleri **konumlandıkları yere** g re deđerlendirilirse, 27 adet projenin *kent iinde*, 16 adet projenin *kent dıřında*, 13 adet projenin ise *deniz kıyısında* konumlandıkları g r l r. Ayrıca, **iklim** bakımından, 12 projenin *ılıman*, 21 projenin *ılıman-kuru*, 11 projenin *Akdeniz tipi* iklim b lgesinde; **topografya** aısından 25 proje *d z arazide*, 17 proje *az eđimli arazide*, 8 proje de *ok eđimli arazide* yapılmıřtır.

Bu sınıflandırmalardan ıkarılabilecek sonu řudur: İřlevsel program, proje t r , konum, iklim ve topografya bir mimari projenin bađlamını oluřturan temel etkenlerdir. Buradan yola ıkarak, *bađlamlar-arası iliřkilendirme*nin t  nc  bađlamı olan *proje bađlamının* kendi i dinamikleri bu beř kategori aracılıđıyla oluřturulmuřtur.

Değerlendirmeler yapılırken, birinci (disiplinler) ve ikinci bağlama (kişilikler) ek olarak, projeler bu açılarından birbirleriyle ilişkilendirilmiş ve araştırmanın biçim, işlev, yapı ve anlam analizleri aşamalarında dikkate alınmıştır. Bu çerçevede, biçim analizleri yapılırken işlevsel program türü, proje türü ve iklim verileri; işlev analizleri yapılırken konum ve topografya verileri değerlendirilmiştir. Anlam analizlerinde ise bu verilerden analizin içeriğine göre yararlanılmıştır.

2.2. Araştırma Yöntemi

2.2.1. Farklı Teknikler Aracılığıyla Kurulan Eleştiri Yöntemi

Mimari eleştiride kullanılan eleştiri yöntem ve teknikleri birbirinden çok farklı, dağınık ve çeşitli olabilmektedir (Tablo 4). Gür, mimari eleştirinin tanımlama aşaması ve binanın dizim ve anlamının irdelenmesi aşamalarında kullanılabilecek yöntem ve tekniklere ilişkin önerilerini getirir (1998b: 54). İlk olarak, bina tanıtım aşamasındaki önerisi *illüstratif yöntemler*dir. Ayrıca şunları söyler: “Bu aşamada binanın ortaya çıkış koşulları, mimarının kimliği ve hedefleri, yapım ve üretim süreci ve diğer yorumsuz aktarılabilen bilgiler verilebilir. Binanın yararı deneysel çalışmalarla desteklenebildiği ölçüde sağlam temellere dayandırılarak değerlendirilebilir. Fiziksel ve işlevsel konfor koşulları, güvenlik ve çevre bilinci kaygıları bu aşamada gündeme getirilebilir.” İkinci olarak, binanın dizim ve anlamının irdelenmesi aşamasında: “...bina, geçmiş ile gelecek arasına yerleştirilerek eleştirmenin açıkça belirtilmiş değer ve Normlarına dayalı olarak yorumlanabilir. Gelecek için taşıdığı önem vurgulanır. Bu, küresel ve yerel koşullar ve kentsel bağlama atıfla yapılabilir” der.

Anlamanın sıhhati açısından, mimari yapıların değerlendirilmesinde kullanılacak teknikleri: 1- Araştırma alanı, 2- Eldeki malzeme ve 3- Çağdaş söylemler/kuramlar ile ilişkilendirerek düşünmek bir zorunluluk gibi gözükmektedir. Bu anlamda, Turgut Cansever’in mimari projeleri tek konuttan mahalle ölçeğine, kent meydanı düzenlemesinden kültür merkezi ve müzelere, kağıt üzerinde kalan öneri ve yarışma projelerinden restorasyon projelerine kadar bir çeşitlilik gösterdiğinden dolayı, projeleri tek bir teknik vasıtasıyla incelemek olanaklı gözükmemektedir. Kaldı ki, projeler aynı programa sahip olsalar bile, Cansever’in projeleri söz konusu olduğunda ne kadar iyi tanımlanmış olursa olsun yapılacak incelemede tek bir tekniğin kullanılması sakıncalı

gözükmektedir. Bu yüzden, biçim, işlev, yapı ve anlam analizlerinde farklı teknikler kullanılmış ve böylelikle tezin eleştiri yöntemi farklı teknikler aracılığıyla kurulmuştur.

2.2.1.1. Mimari Açıklamaların Değerlendirilmesinde (Teori, Söylem veya Retorik Araştırmasında) Kullanılan Teknikler

Mimarın kurguladığı ve biçimleri harekete geçirdiği bağlam, sadece, projelerin çizim ve yapım aşamalarındaki, biçimsel ve çevresel tutumlardan ibaret değildir. Aksine, proje oluşumundan önceki zihni süreç ve mimarın kafasındaki dünya tasarımı bu bağlamın en temel dayanakları konumundadır. Bu açıdan düşünüldüğünde, Turgut Cansever'in yazılı külliyatı epeyce geniş bir araştırma alanı olarak gözükmektedir. Cansever'in yazılı eserleri (1981; 1992; 1994a; 1995; 1997a; 1997b; 1998a)'ndeki ifadelendirmeler iki kısma ayrılabilir. Birincisi bir mimar olarak yapılarıyla ilgili yaptığı açıklamalar, ikincisi ise bir kültür adamı olarak dünya görüşü doğrultusunda yaptığı mimari ve diğer açıklamalardır. Bu açıdan bakıldığında, Cansever'in açıklamalarını değerlendirmek sadece mimarlık araştırma disiplini ile ilgili bir uğraş değildir. Bu çalışmanın araştırma metodolojisi bu kadar kapsamlı bir çalışmaya müsait değildir. Fakat, bu anlamda yapılacak olan inceleme aynı konu hakkında diğer disiplinlerin araştırmalarına da zemin hazırlama niteliğinde olmalıdır.

Bu gerekçelerle, Cansever'in yazılı eserlerinde mimari projeleri ile ilgili açıklamaları taranmış ve araştırmanın çeşitli aşamalarında alıntılanarak ve yorumlanarak değerlendirilmiştir. Diğer taraftan, Cansever'in görüşlerinin hemen hemen hepsinin yansıtıldığı *Kubbeyi Yere Koymamak* (1997a) adlı kitap üzerinde "indeks analizleri" yapılmıştır (Ek II). Turgut Cansever'in kitabında geçen sözcükler değerlendirme kolaylığı ve algılama netliği açılarından sınıflandırılmıştır. Buna göre, aşağıdaki sınıflama ortaya çıkmıştır:

1. Genel indeks,
2. Kişi ve gruplar indeksi,
3. Kent ve kent kavramları indeksi,
4. Mimari yapılar indeksi,
5. Ülke, bölge ve dönem indeksi,
6. Turgut Cansever terminolojisi.

Bu analizlerden araştırmanın her aşamasında yararlanılmıştır. Özetleyecek olursak, bu sözcüklerin dökümü iki açıdan yararlıdır. Birincisi, Turgut Cansever'in oluşturduğu teorik arka planı okumadaki bakış netliği ve erişim kolaylığıdır. İkincisi, eğer Turgut Cansever'in düşünceleri Türkiye'deki "mimarlık kuramına katkılar" olarak görülürse, yapılacak karşılaştırmalar ve bir bütün olarak inceleme neticesinde, mimarlık teorisi ve pratik arasındaki ilişkinin biraz daha anlaşılabilir kılınmasıdır.

2.2.1.2. Mimari Yapıların Değerlendirilmesinde (Pratik, Uygulama veya Biçimleştirme Araştırmasında) Kullanılan Teknikler

Mimari projeler incelenirken Vitruvius'un (1998) herkesçe bilinen ilkeleri olan *sağlamlık* (firmitas), *kullanışlılık* (utilitas) ve *güzellik* (venüstas) temel alınmış, Gür'ün (1998b) bu kavramlar hakkındaki yorumlarından çıkarılan ve 20. yüzyıl sosyal bilimlerinin üzerinde sıkça durduğu *anlam* kavramı da bir diğer temel kavram olarak belirlenmiştir.

Buna göre projelere:

1. Biçim analizleri,
2. İşlev analizleri,
3. Yapı analizleri,
1. Anlam analizleri kategorizasyonu ile bakılmış ve incelemelerde kullanılan teknikler bu doğrultuda seçilmiştir (Tablo 7).⁶

Bu noktada önemli bir yere de işaret etmek gerekir. Çoğu araştırmada görüldüğü üzere (Gür, 1998b; Göldeli, 1989; Wittkower, 1971; Colquhoun, 1990; Schulz, 1971, 1983), biçim de, işlev de, yapı da anlamdan bağımsız değildir. Bu doğrultuda, biçim, işlev ve yapı analizleri yapılırken anlama ilişkin çeşitli tanımlamalar ve sorgulamalara yer verilmiştir. Anlam analizlerinin ayrı bir inceleme başlığı olarak verilmesindeki nüans ise şudur: Araştırmanın başında belirlenen üst kavramları Cansever'in projeleri üzerinde daha net bir biçimde okumak ve göstermek.

⁶ Araştırmada kullanılan her teknik ilgili inceleme metni içerisinde tanımlanmıştır.

Tablo 7. Araştırmada kullanılan teknikler tablosu

İNC. NO /	İNCELEME BÖLÜM BAŞLIĞI	İNCELEME KAPSAMINDAKİ PROJELER	TEKNİKLER
	Biçim Analizleri		
1	1945'den 2003'e Biçimsel Sertüven	BBBP, İÜYP, AKO, TTK, RYE, KAHM, NTP, DKYP, ODTÜYP, AP, AAE, NE, HO, AKMYP, BTKP, TTKB, İKBYP, AE, DTK, SAE, UQYP, BKTm, KC, BKTMP, AKMP, İBY, JSY, SKMP, DSET, BLKP	Görsel analiz, Belgesel Gözlem, Fotoğraflama tekniği
2	Üst ve Yan Yüzeylerin Biçimlenişi	AKO, TTK, KAHM, NTP, AP, AAE, NE, EER, AKMYP, BTKP, TTKB, ŞTL, AE, DTK, AOKOP, SAE, BKTm, KC, BKTMP, İBY, JSY, SKMP, DSET, BLKP	Görsel analiz, Belgesel Gözlem, Fotoğraflama tekniği
	İşlev Analizleri		
3	Kat Kullanımları	SPYR, AKO, TTK, RYE, ÇYR, NE, EE, AE, DTK, AOKO, SAE, JSY, BLKP	Görsel analiz, Belgesel Gözlem, Fotoğraflama tekniği
4	Meydan Anlayışı ve Meydan Oluşumu	DKYP, ODTÜYP, BMYP, BTKP, UQYP, İBY, DTK, AOKO, SKMP, DSET, BLKP	Görsel analiz, Belgesel Gözlem, Eskizler
	Yapı Analizleri		
5	Yapı Malzemesi ve Önemi	AKO, TTK, RYE, KAHM, AP, NE, EE, HO, ŞTL, AE, DTK, SAE, KC, JSY, SKM, BLKP	Görsel analiz, Belgesel Gözlem, Fotoğraflama tekniği, Kataloglama
6	Strüktür, Konstrüksiyon ve Yapı Üretim Teknolojisi	AKO, TTK, RYE, KAHM, AP, NE, EE, HO, ŞTL, AE, DTK, SAE, KC, JSY, SKM, BLKP	Görsel analiz, Belgesel Gözlem, Fotoğraflama tekniği, Kataloglama
	Anlam Analizleri		
7	Çağdaş Mimarlıkta İslami İçerik Sorunu ve Cansever	AKO, TTK, ODTÜYP, EER, AKMYP, DTK	Kavramsal çerçeve analizi
8	Eleştirel Bölgeselcilik ve Cansever: Alternatif Bir Duruş	AKO, TTK, KAHM, DKYP, BMYP, ODTÜYP, EER, AKMYP, TTKB, DTK, SAE, KC	Kavramsal çerçeve analizi
9	Modernleşme Medeniyet ve Şehircilik Üzerine: Turgut Cansever'in Şehircilik Düşüncesi ve Projeleri	BTKP, DTK, SKMP, BLKP	Kavramsal çerçeve analizi
10	Akdeniz'de Mimarlık Teorisi ve Pratik: Akdeniz ve İslam Medeniyetleri Bağlamında Turgut Cansever'in Akdeniz Projeleri	EER, YHR, BKTm, MÜP, AKMP, JSY, DTK, SAE, KC	Kavramsal çerçeve analizi, Erişim grafikleri, Sentaktik analiz, Semantik analiz
11	Geleneksel Çevrenin Yorumlanışındaki Farklılıklar: Cansever ve Ankara'daki "Çağdaş" Yerleşmeler Arasında Karşılaştırmalı Bir Çalışma	BTKP, BLKP	Karşılaştırmalı kavramsal çerçeve analizi, Erişim grafikleri, Sentaktik analiz, Semantik analiz
12	Tarih, Kültür, Günlük Yaşam ve Restorasyon: Cansever ve Restorasyon Projeleri	SPYR, ÇYR, EER, CSP, YHR, TER, ŞER, AER, HYR, İBY	Kavramsal çerçeve analizi, Fotoğraflama tekniği, Görsel analiz
13	Türkiye Dışında Türk Mimarları ve Turgut Cansever	İKBYP, UQYP, İBY, JSY, DSET	Karşılaştırmalı kavramsal çerçeve analizi, Belgesel gözlem

2.3. Araştırma Malzemesi

2.3.1. Konu Hakkında Varolan Araştırmalar ve Literatür

Türkçe ve yabancı dillerde Turgut Cansever ve onun mimarlığı hakkında önemli bir literatürün varlığı göze çarpmaktadır. Bu literatür üç kategoriye ayrılabilir. Birincisi, tez, makale ve bildiri gibi doğrudan Cansever'in düşünce ya da projelerine odaklanmış inceleme metinleridir. İkincisi, Cansever'in mimari projelerinin tanıtımlarıdır. Üçüncüsü ise doğrudan Cansever'i konu edinmeyen fakat içeriğinde Cansever'in de olduğu çalışmalardır.

- Cansever hakkında Türkiye'de yapılmış, *Alternatif Bir Yaklaşım, Turgut Cansever: 1980'lerde Türkiye'de Mimari Yerellik* başlığını taşıyan bir yüksek lisans tezi vardır (Gürer, 1997). Makaleler ise yazara ve içeriğe göre değişen bir çeşitlilik göstermektedir (Yücel, 1983; Evyapan, 1991; Gerçek, 1991; Marda, 1991; Tanyeli, 1991, 2001a; Yavuz, 1991; Ayvazoğlu, 1996, 2000; Aydın, 1997; Armağan, 1998; Cengizkan, 1998; Turan, 1998). Yapılarının eleştirileri ve tartışmalar da benzer niteliktedir (Karabey, 1991; Cebeci, 1998; Tanyeli, 2002; Vanlı, 2004). Ayrıca, 2003 yılında İstanbul Mimar Sinan Üniversitesi Oditoryumunda yapılan Turgut Cansever'le 80 Yıl isimli sempozyumdaki bildirileri de anmak gerekir (Armağan, 2003; Ayvazoğlu, 2003; Bumin, 2003; Cansever, 2003; Eldem, 2003; Ersek, 2003; Köksal, 2003; Tanyeli, 2003; Tuna, 2003; Yavuz, 2003).
- Cansever'in mimari projelerinin tanıtımlarına çeşitli yerli ve yabancı dergilerde (Proje, 1945, 1947a, 1947b, 1947c, 1952, 1983, 1988, 1991a, 1991b, 1991c, 1991d, 1992a, 1992b, 1992c, 1994, 2000, 2003, t.y.; Hasan, 1992; Khosla, 1992a, 1992b), özel sayılarda (Mimar, 1983; Arr.Mimarlık, 1991), Cansever'in projelerinin derlendiği seminer ve kitaplarda (Cansever, 1981; Birlik, 1997; Ekincioğlu, 2001a) ve Ağa Han Mimarlık Vakfı yayınlarında (Hasan, 1992; Khosla, 1992a, 1992b) rastlanabilmektedir.
- Doğrudan Cansever'i konu edinmeyen fakat içerikte Cansever ve yapılarına yer veren tezler (Akcan, 1992; Kurtkan, 1998; Özcan, 2001; Cordan, 2002), makaleler (Akcan, 1994, 1996; Dostoğlu, 1995; Tanyeli, 1998; Bozdoğan,

1999; Gür, 2000) ve bildiriler (Akcan, 1996; Lökçe, 1996; Tümer, 1996, 2003; Vanlı, 2002; Düzenli, 2003d; Düzenli ve Aydın, 2004) vardır.

Bir mimar söz konusu olduğunda temel kaynaklar, doğal olarak, mimarın açıklamaları ve projelerdir. Bunlardan ilki, Turgut Cansever'in, düşünsel ve felsefi temellendirmelerini, mimarlığa bakış açısını ve mimarlığını açıklarken kullandığı terminolojidir. Bu terminolojiyi çeşitli yazılı eserlerinde bulmak mümkündür (bknz. Bölüm 2.3.2). Diğer bir araştırma malzemesi, Cansever'in inşa ettiği mimari yapılarıdır (bknz. Bölüm 2.3.3).

2.3.2. Turgut Cansever'in Yazılı Eserleri

Turgut Cansever, dünya görüşünü ve bu doğrultuda mimari projelerini çeşitli vesilelerle dile getirmiş, bu dile getirilişler de çeşitli yayın organlarında yayınlanmış, müstakil kitaplar ve araştırma raporları olarak basılmıştır. Onun eserlerinde çeşitli medeniyetlerden 20. yüzyıl modernleşmesine, felsefeden tasavvufa, mimarlık tarihinden yapı malzemesine, şehir planlamadan mimari projelere ilişkin yorum ve değerlendirmeleri bulmak mümkündür.

Yazılı eserler hem ulaşılabilirliği kolaylaştırması hem de kalıcılığı sağlaması açısından son derece önemlidir. Bu anlamda Cansever, mimarlığa başladığı dönemden itibaren ve farklı görevler ifa ettiği her dönemde yazı faaliyetinin içerisinde bulunmuş, kendisi ile yapılan söyleşi ve görüşmelerle de çeşitli yayın organlarında yer almıştır.

Akademik alanda doktora (Cansever, 1949) ve doçentlik (Cansever, 1960) çalışması yapmış olan Cansever'in Türkiye'de daha geniş kitlelere ulaşması, daha önce çeşitli dergi ve gazetelerde yayınları bulunsa da, 1980'den sonraya tarihlenmektedir. Türk Tarih Kurumu Binası ile aldığı Ağa Han Ödülü'nden sonra projelerini ve altında yatan düşünceleri toplu halde açıklama fırsatı bulduğu ilk eseri İngilizce yayınlanan *Thoughts and Architecture* adlı kitaptır (Cansever, 1981). Bazı eksiklerle bu yayının Türkçe versiyonu olarak nitelendirebileceğimiz *Mimar* dergisinin *Turgut Cansever Özel Sayısı* Türkiye mimarlık kamuoyu için önemli bir kaynaktır (Mimar, 1983).

1990'lı yıllar, Cansever'in yazıları ve söyleşilerinin bir araya getirildiği yıllardır. Hemen hemen tamamı, yazar ve yayıncı Mustafa Armağan tarafından yayına hazırlanan eserler sırasıyla şunlardır: *Şehir ve Mimari Üzerine Düşünceler* (1992), *Ev ve Şehir Üzerine Düşünceler* (1994), *Kubbeyi Yere Koymamak –konuşmalar-* (1997a), *İslam'da*

Şehir ve Mimari –makale ve bildiriler- (1997b), *İstanbul’u Anlamak* –makale ve bildiriler- (1998a). Bu kitaplar içerisindeki makale ve bildirilerinden olan; *İslam Mimarisi Üzerine Düşünceler* (Cansever, 1997b: 11-55), *İslam Mimarisinin Temel Meseleleri* (Cansever, 1997b: 57-66), *Mimaride Tezyinilik* (Cansever, 1992: 19-30), *Mimarlık Mirasımız ve Kültürümüzün Geleceği* (Cansever, 1992: 31-39; Cansever, 1997b: 189-194) metinleri Cansever’in dayandığı temelleri açıklaması açısından son derece önemli metinlerdir. *Kubbeyi Yere Koymamak* (1997a) adlı eser ise kendisiyle yapılan söyleşi ve röportajları kapsamakta olup yukarıda belirtilen metinleri açıklaması açısından önemli olan bir diğer eserdir.⁷

Bunların yanı sıra, Turgut Cansever’in koordinatörlüğünde, 1995 yılında yayınlanan *HABITAT II Konferansı için Şehir ve Konut Üzerine Düşünceler* ve 2001 yılında yayınlanan *Yıkıcı Depremden Etkilenecek İstanbulluları Yeni Şehirlere Yerleştirme Projesi Ön Raporu* ile 2003 yılında yayınlanan *Yıkıcı Depremden Etkilenecek İstanbulluları Yeni Şehirlere Yerleştirme Amaçlı Proje Önerisi: Pilot Şehir Uygulama Raporu* Cansever’in şehir ve şehircilik hakkındaki görüşlerinin yansıdığı çalışmalardır.

1983’deki *Mimar-Turgut Cansever Özel Sayısı*’ndan sonra Cansever hakkındaki toplu değerlendirmeleri *Arredamento Mimarlık* dergisinin 1991 yılındaki yayınında bulabiliyoruz. Ayrıca, 2001 yılında Cansever’in güncellenmiş proje kataloğu olarak nitelendirilebilecek bir diğer çalışma da Türkiye mimarlık ortamında dolaşıma girmiştir (Ekincioglu, 2001a). Öte yandan, Ağa Han Mimarlık Ödülleri organizasyonu çerçevesinde Cansever’in beş (TTK, ÇYR, EER, AE, DTK) yapısıyla ilgili son derece detaylı dokümanları ve çalışmaları da kaydetmek gerekir (TTK ve EE hakkında tanıtım yazıları; Hasan, 1992; Khosla, 1992a; 1992b). Bütün bunlara ilaveten, sunulan bildirilerin henüz yayınlanmadığı *Turgut Cansever’le 80 Yıl Sempozyumu*’da Cansever’in çeşitli yönlerinin masaya yatırıldığı bir başka faaliyettir (Düzenli, 2003a).

Turgut Cansever’in yukarıda değinilen yazılı eserlerinden tezin çeşitli bölümlerinde yararlanılmıştır. Ayrıca, bu tez çalışması kapsamında kendisi ile yapılan söyleşi ve görüşmeler de araştırma malzemesi olarak değerlendirilmiştir (Düzenli, 2004a, 2004b).

⁷ Bu öneminden dolayı, bu eserle ilgili olarak indeks analizleri yapılmış ve tezde İkinci Bağlam (kişilikler) içerisinde yer verilen mimarın bağlamı oluşturulurken temel kaynak olarak değerlendirilmiştir (bknz. Bölüm 2.1.2.2.1, Bölüm 2.4.1 ve Ekler).

2.3.3. Turgut Cansever'in Mimari Projeleri

Turgut Cansever'in mimari projeleri ulusal ve uluslararası alanda çeşitli ödüller almıştır. *Türk Tarih Kurumu* ve *Erteğün Evi* ile 1980 yılında, *Demir Tatil Köyü* ile 1992'de uluslararası bir ödül olan Ağa Han Mimarlık Ödülü'ne layık görülmüştür. Ayrıca, mesleki pratiği, düşünsel ve felsefi yaklaşımı ile 1990 yılında II. Ulusal Mimarlık Ödülleri kapsamında Büyük Ödül (Sinan Ödülü) Cansever'e verilmiştir. II. Ulusal Mimarlık Ödülleri seçici kurulunun Cansever hakkındaki raporu şöyledir:

“Seçici Kurul, Büyük Ödül'ü (Sinan Ödülü), 40 yılı aşkın meslek yaşamındaki başarılı mimarlık pratiğinin yanı sıra, tasarımlarında insanlığın yapısal birikimini yorumlaması, bunu yapıtlarının düşünsel ve felsefi içeriğinde yansıtması, Türkiye mimarlığını uluslararası düzeyde temsil ederek bu mimarlığın her zaman, her yönüyle gündemde kalmasını sağlaması ve ayrıca mimarlık kültür birikiminin geçmişten günümüze sürdürülmesinde gösterdiği çabalar nedeniyle Turgut Cansever'e oybirliği ile (5-0) verilmesini kararlaştırmıştır” (Mimarlar Odası, 1990).

Bunlara ilaveten, 2003 yılında *Mimarlık* dergisinde yayınlanan Türkiye'de Çağdaş Mimarlığın (1923-2003) Önde Gelen 20 Eseri adlı bir soruşturma sonucunda Cansever'in *Türk Tarih Kurumu* ilk sırayı, *Anadolu Kulübü Otel* 18. sırayı, *Demir Tatil Köyü* ise 19. sırayı almıştır (Cengizkan, 2003). Bu ve benzeri projeler ve ödüller Turgut Cansever'in tanınmasına katkı sağlamış, daha da önemlisi, Türkiye mimarlık ortamı için önemli tartışma alanları açmıştır.

Bu tez kapsamında Turgut Cansever'in 45 adet projesi incelenmiştir (Tablo 8). Bu projelerden bazıları hakkında yeterince dokümana ulaşılamamakla birlikte, proje sürekliliğini göstermesi ve mimarla yapılan görüşmeler sonucunda benzer projelerin benzer yaklaşımlarla çözüldüğü fikrinin oluşması açılarından tablolar hazırlanırken bu projelere de yer verilmiştir.

Tablo 8. Turgut Cansever'in mimari projeleri tablosu

PROJE NO	PROJE ADI	TASARIM GRUBU	YER	TARİH
1	Belediye Binası Projesi	Sedad Hakkı Eldem'in öğrenciliğinde	Beşiktaş-İstanbul, TÜRKİYE	1945
2	İstanbul Adalet Sarayı Yarışma Projesi		İstanbul, TÜRKİYE	1947
3	İstanbul Üniversitesi Hukuk ve Ekonomi Fakülteleri Ek Binası Yarışma Projesi		İstanbul, TÜRKİYE	1947
4	Sadullah Paşa Yalısı Restorasyonu		Çengelköy-İstanbul, TÜRKİYE	1949
5	Anadolu Kültübu Otel Binası	Abdurrahman Hancı	Büyükkada-İstanbul, TÜRKİYE	1951-1957
6	Türk Tarih Kurumu Binası	Ertur Yener	Ankara, TÜRKİYE	1951-1967
7	Rıfat Yalman Evi	Abdurrahman Hancı	Büyükkada-İstanbul, TÜRKİYE	1952
8	Karatepe Açık Hava Müzesi		Kadirli-Adana, TÜRKİYE	1954-1961
9	1958 New York Türk Pavyonu Yarışma Projesi		New York, ABD	1958
10	Diyarbakır Koleji Yarışma Projesi		Diyarbakır, TÜRKİYE	1958
11	Beyazıt Meydanı Yayalaştırma ve Düzenleme Projesi		Beyazıt-İstanbul, TÜRKİYE	1958-1961
12	ODTÜ Uluslar arası Yarışma Projesi		Ankara, TÜRKİYE	1959
13	Çiftelhavuzlar'da Apartman Projesi		Çiftelhavuzlar-İstanbul, TÜRKİYE	1964-1965
14	Amerikan Araştırma Enstitüsü		İstanbul, TÜRKİYE	1967
15	Çürüksulu Yalısı (Muharrem Nuri Birgi Evi) Restorasyonu	Reha Günay	Salacak-Üsküdar-İstanbul, TÜRKİYE	1967-1971
16	Burgazada'da Ev		Burgazada-İstanbul, TÜRKİYE	1969
17	Nadaroğlu Evi		Burgazada-İstanbul, TÜRKİYE	1971-1972
18	Ahmet Erteğin Evi Restorasyonu		Bodrum-Muğla, TÜRKİYE	1971-1973
19	Çırağan Sarayını Yeniden İşlevlendirme Projesi		İstanbul, TÜRKİYE	1972-1973
20	Halikarnas Oteli		Bodrum-Muğla, TÜRKİYE	1976
21	Yağcılar Hanı Restorasyonu		Muğla, TÜRKİYE	1980
22	Atatürk Kültür Merkezi Ulusal Müze ve Parkı Projesi	F. D. İnan, L. Atay	Ankara, TÜRKİYE	1980
23	Batıkent Yeni Şehir ve Konut Projesi		Batıkent-Ankara, TÜRKİYE	1980-1981
24	Türk Tarih Kurumu Basımevi	Hasan Cansever, Emine Öğün, Mehmet Öğün	Sincanköy-Ankara, TÜRKİYE	1981-1982
25	Şişli Terakki Lisesi Kampüsü		Şişli-İstanbul, TÜRKİYE	1981-1993
26	İslam Kalkınma Bankası Genel Merkezi Davetli Yarışma Projesi	Emine Öğün, Mehmet Öğün	Cidde, SUUDİ ARABİSTAN	1983
27	Ayşin-Rafet Ataç Evi	Feyza Cansever	Burgazada-İstanbul, TÜRKİYE	1983-1986



Tablo 8'in devamı

28	Demir Tatil Köyü	Emine Ögün, Mehmet Ögün, FeYZa Cansever	Bodrum-Muğla, TÜRKİYE	1983-
29	Sualtı Arkeoloji Enstitüsü (INA)	FeYZa Cansever	Bodrum-Muğla, TÜRKİYE	1983-
30	Avanos Oyma Kaya Otel Projesi	Emine Ögün, Mehmet Ögün	Avanos-Nevşehir, TÜRKİYE	1984
31	Um Al-Quarra Üniversitesi Kampusu Davetli Yarışma Projesi	Proje Yöneticisi ve Danışmanı Olarak: Saud Consult, Muhammed Makiya ve Makiya. Ass.- Halim Abdel Halim, Emine Ögün, Mehmet Ögün	Mekke, SUUDİ ARABİSTAN	1985
32	Bodrum Kültür ve Ticaret Merkezi	Emine Ögün, Mehmet Ögün, FeYZa Cansever	Bodrum-Muğla, TÜRKİYE	1987
33	Tollu Evi Restorasyonu	FeYZa Cansever	Süleymaniye-İstanbul, TÜRKİYE	1988
34	Caner-Zerrin Şaka Evi Restorasyonu	FeYZa Cansever	Rumelihisarı-İstanbul, TÜRKİYE	1988
35	Güner-Haydar Akın Evi Restorasyon Projesi	Emine Ögün	Vaniköy-İstanbul, TÜRKİYE	1989
36	Karakaş Camisi Projesi		Antalya, TÜRKİYE	1991-
37	Bergama Kültür ve Ticaret Merkezi Projesi	Emine Ögün	Bergama-İzmir, TÜRKİYE	1993
38	Akdeniz Kongre Merkezi Projesi	Emine Ögün, Mehmet Ögün	Mersin, TÜRKİYE	1993
39	Hadi Bey Yalısı Restorasyonu ve Restitüsyonu		Kandilli-İstanbul, TÜRKİYE	1993-1999
40	İmam Buhari Eğitim Kompleksi Davetli Yarışma Projesi	Emine Ögün, Mehmet Ögün	Semerkant, ÖZBEKİSTAN	1993-
41	Mersin Üniversitesi İçin Teklif Projesi		Mersin, TÜRKİYE	1994
42	Jabal Al-Said Yerleşmesi	Emine Ögün	Sofar-Beyrut, LÜBNAN	1995
43	Sivas Kaleardı Mahallesi Projesi	Emine Ögün	Kaleardı-Sivas, TÜRKİYE	1998-
44	Dar Es Salaam Eğitim Tesisleri		Zanzibar, TANZANYA	2000
45	Ballıkuyumcu Toplu Konut Alanı Projesi	Emine Ögün, Mehmet Ögün	Ballıkuyumcu, Ankara, TÜRKİYE	2001-

İkinci olarak, Tablo 8'deki projelerin her biri için açıklama tabloları oluşturulmuştur (Tablo 9-53). Bu tablolar, *araştırma yaklaşımı ve stratejisi bölümünde* ikinci bağlam (kişilikler) içerisinde açıklanan *eleştirmenin bağlamı* ve üçüncü bağlam olan *projeler bağlamı* çerçevesinde örgütlenmiştir. Buna göre, tablolar iki kısımdan oluşmaktadır. Birinci kısımda projenin çizimleri ve *proje bağlamına* (İşlevsel program, proje türü, konum, topografya, iklim) ilişkin açıklamalar bulunmaktadır. Açıklama tablosunun ikinci kısmını ise binanın biçim, işlev ve yapı özellikleriyle ilgili tanıtıcı fotoğraflar ile Cansever'in yazılı eserlerinden alıntılanan anlam projeye ilgili tanımlamalar yer almaktadır. Tablo kurgusu böyle oluşturularak, *bulgular* bölümündeki biçim, işlev, yapı ve anlam analizlerine de bir altlık oluşturulmuştur.

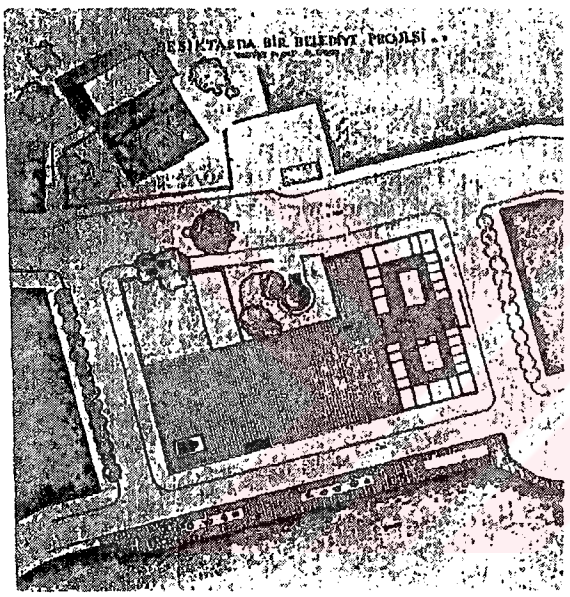

Tablo 9. Beşiktaş Belediye Binası (BBBP) açıklama tablosu

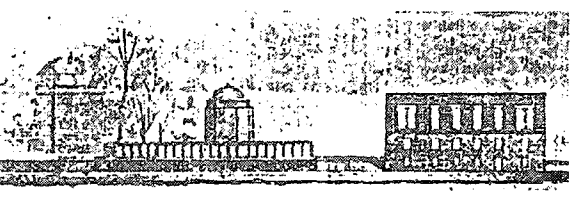
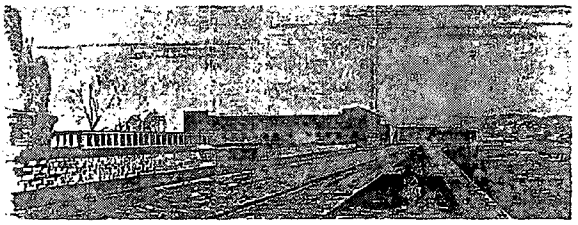
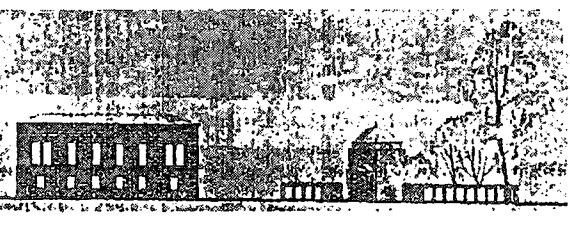
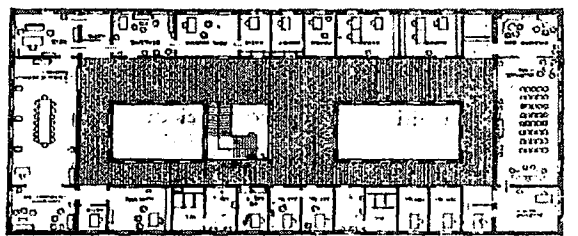
NO	PROJE ADI	TAS. GRUBU	YER	TARİH
1	BELEDİYE BİNASI PROJESİ	Sedad Hakkı Eldem'in Öğrenciliğinde	Beşiktaş-İstanbul, TÜRKİYE	1945
İŞL. PROGRAM	PROJE TÜRÜ	KONUM	TOPOGRAFYA	İKLİM
<input type="checkbox"/> Tek Konut <input type="checkbox"/> Yerleşme <input type="checkbox"/> Eğitim <input checked="" type="checkbox"/> Kültürel İşlev <input type="checkbox"/> Resmî İşlev	<input type="checkbox"/> Restorasyon <input checked="" type="checkbox"/> Teklif <input type="checkbox"/> Uygulama <input type="checkbox"/> Yarışma	<input checked="" type="checkbox"/> Kent İçi <input type="checkbox"/> Kent Dışı <input checked="" type="checkbox"/> Kıyı	<input checked="" type="checkbox"/> Düz Arazi <input type="checkbox"/> Az Eğimli Arazi <input type="checkbox"/> Çok Eğimli Arazi	<input type="checkbox"/> Ilıman Kuru <input checked="" type="checkbox"/> Ilıman <input type="checkbox"/> Akdeniz Tipi
ÇİZİMLER				
				
				
				

Tablo 10. İstanbul Adalet Sarayı (İASYP) açıklama tablosu

NO	PROJE ADI	TAS. GRUBU	YER	TARİH
2	İSTANBUL ADALET SARAYI PROJESİ		İstanbul, TÜRKİYE	1947
İŞL. PROGRAM	PROJE TÜRÜ	KONUM	TOPOGRAFYA	İKLİM
<input type="checkbox"/> Tek Konut <input type="checkbox"/> Yerleşme <input type="checkbox"/> Eğitim <input type="checkbox"/> Kültürel İşlev <input checked="" type="checkbox"/> Resmi İşlev	<input type="checkbox"/> Restorasyon <input type="checkbox"/> Teklif <input type="checkbox"/> Uygulama <input checked="" type="checkbox"/> Yarışma	<input checked="" type="checkbox"/> Kent İçi <input type="checkbox"/> Kent Dışı <input type="checkbox"/> Kıyı	<input checked="" type="checkbox"/> Düz Arazi <input type="checkbox"/> Az Eğimli Arazi <input type="checkbox"/> Çok Eğimli Arazi	<input type="checkbox"/> Ilıman Kuru <input checked="" type="checkbox"/> Ilıman <input type="checkbox"/> Akdeniz Tipi

ÇİZİMLER

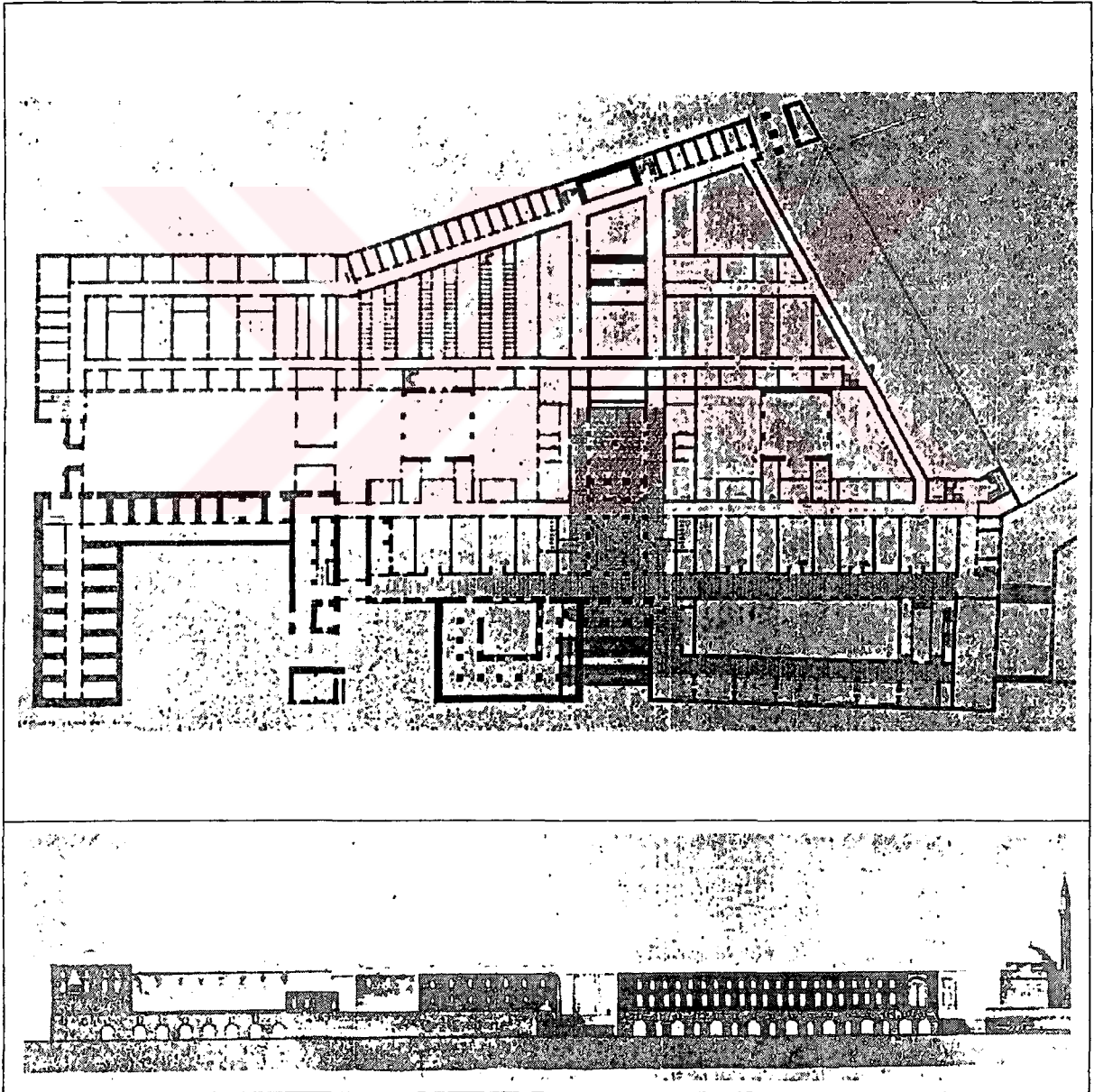

Tablo 11. İstanbul Ün. Hukuk ve Ekonomi Fakülteleri Ek Binası (İÜYP) açıklama tablosu

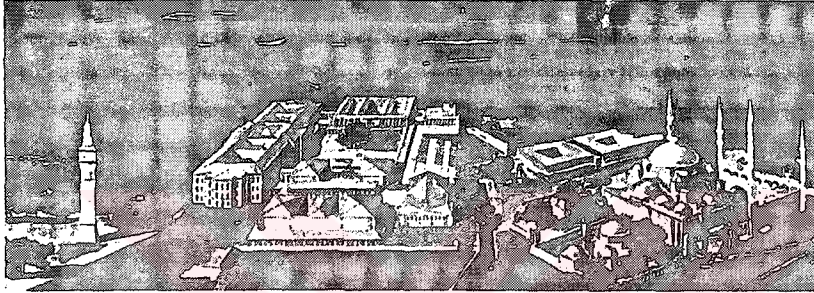
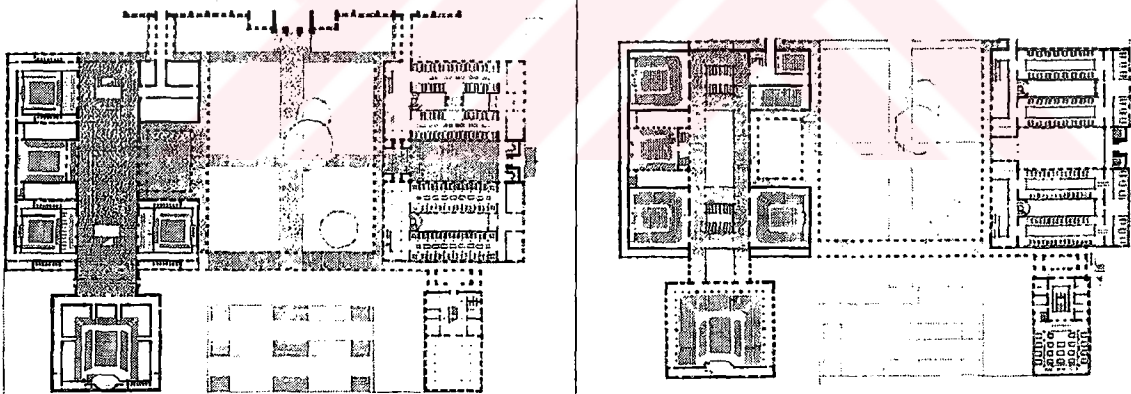
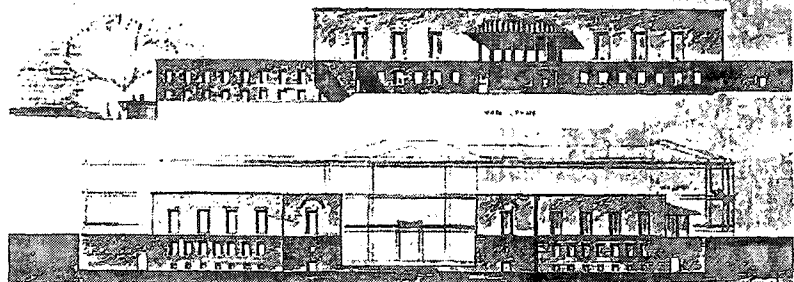
NO	PROJE ADI	TAS. GRUBU	YER	TARİH
3	İ. Ü. HUK. VE EK. FAK. EK BİNASI PROJESİ		İstanbul, TÜRKİYE	1947
İŞL. PROGRAMI	PROJE TÜRÜ	KONUM	TOPOGRAFYA	İKLİM
<input type="checkbox"/> Tek Konut <input type="checkbox"/> Yerleşme <input type="checkbox"/> Eğitim <input type="checkbox"/> Kültürel İşlev <input checked="" type="checkbox"/> Resmi İşlev	<input type="checkbox"/> Restorasyon <input type="checkbox"/> Teklif <input type="checkbox"/> Uygulama <input checked="" type="checkbox"/> Yarışma	<input checked="" type="checkbox"/> Kent İçi <input type="checkbox"/> Kent Dışı <input type="checkbox"/> Kıyı	<input checked="" type="checkbox"/> Düz Arazi <input type="checkbox"/> Az Eğimli Arazi <input type="checkbox"/> Çok Eğimli Arazi	<input type="checkbox"/> Ilıman Kuru <input checked="" type="checkbox"/> Ilıman <input type="checkbox"/> Akdeniz Tipi
ÇİZİMLER				
				
				
				

Tablo 12. Sadullah Paşa Yalısı (SPYR) açıklama tablosu

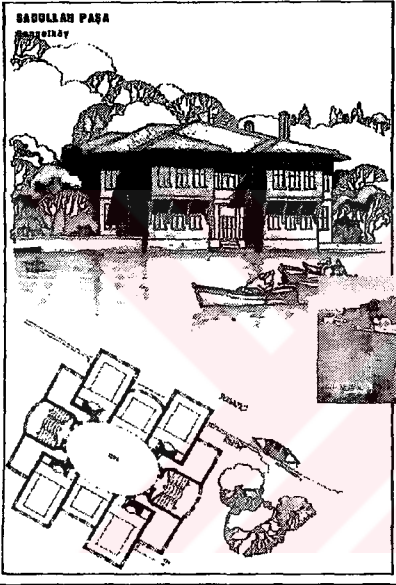
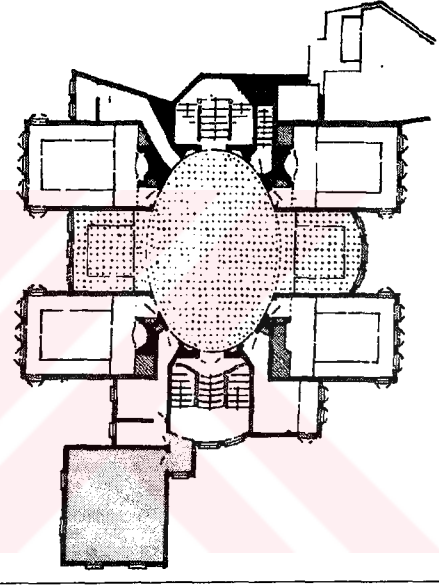
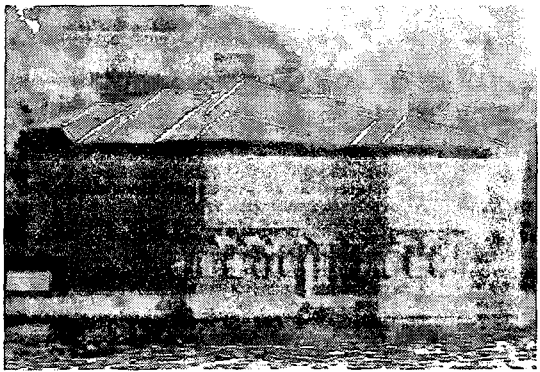
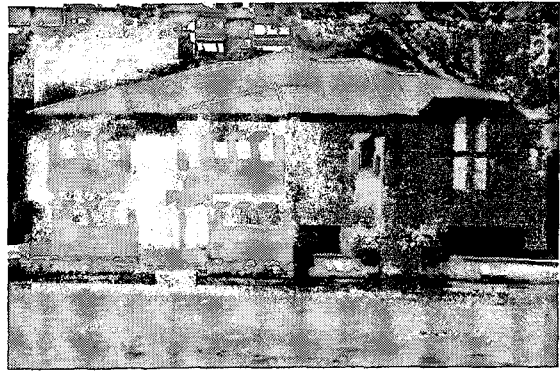
NO	PROJE ADI	TAS. GRUBU	YER	TARİH
4	SADULLAH PAŞA YALISI RESTORASYONU		Çengelköy-İstanbul, TÜRKİYE	1949
İŞL. PROGRAMI	PROJE TÜRÜ	KONUM	TOPOGRAFYA	İKLİM
<input checked="" type="checkbox"/> Tek Konut <input type="checkbox"/> Yerleşme <input type="checkbox"/> Eğitim <input type="checkbox"/> Kültürel İşlev <input type="checkbox"/> Resmi İşlev	<input checked="" type="checkbox"/> Restorasyon <input type="checkbox"/> Teklif <input type="checkbox"/> Uygulama <input type="checkbox"/> Yarışma	<input checked="" type="checkbox"/> Kent İçi <input type="checkbox"/> Kent Dışı <input checked="" type="checkbox"/> Kıyı	<input checked="" type="checkbox"/> Düz Arazi <input type="checkbox"/> Az Eğimli Arazi <input type="checkbox"/> Çok Eğimli Arazi	<input type="checkbox"/> Ilıman Kuru <input checked="" type="checkbox"/> Ilıman <input type="checkbox"/> Akdeniz Tipi
ÇİZİMLER				
				
				

Tablo 12'nin devamı

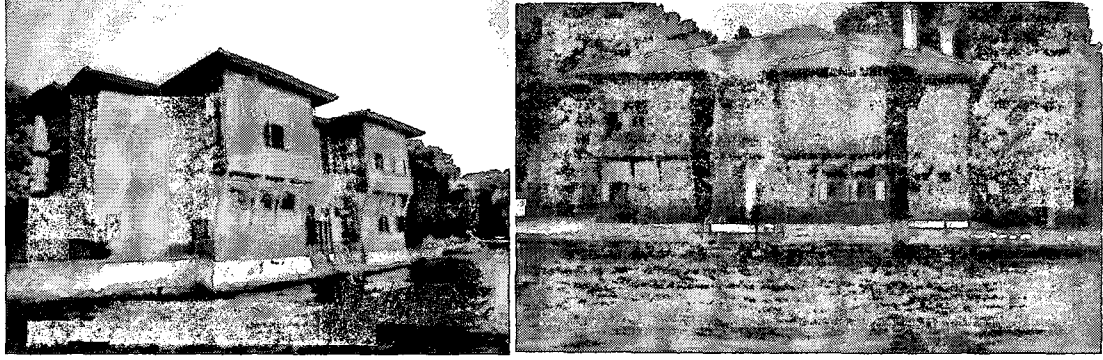
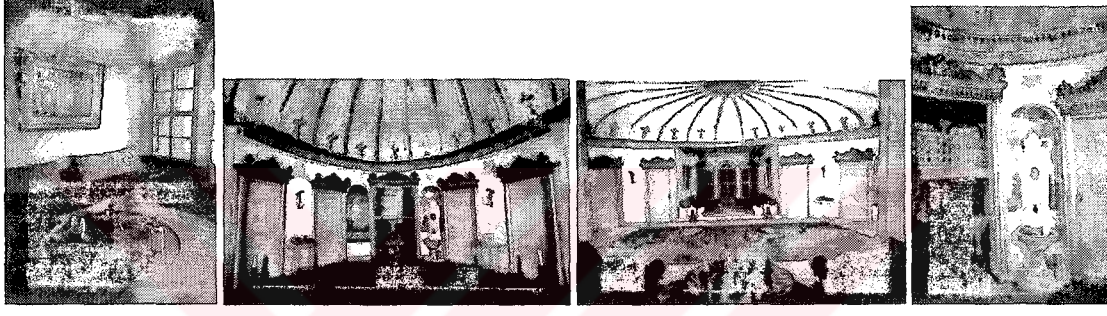
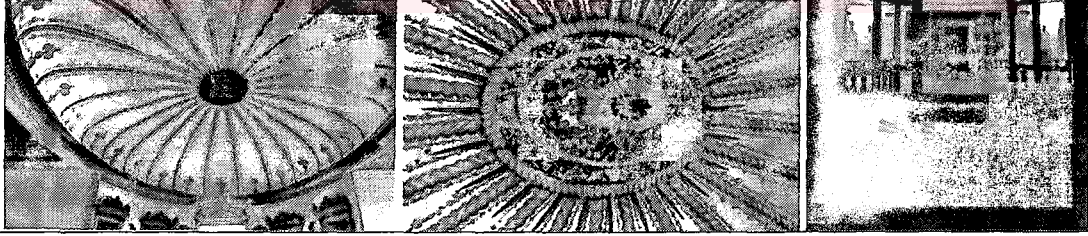
FOTOĞRAFLAR (Sadullah Paşa Yalısı)	
BİÇİM (silüet, cephe, vista oluşumları)	
İŞLEV (zemin, ara, çatı kat organizasyonları)	
YAPI (malzeme, yapım tekniği, yapı teknolojisi)	
ANLAM (açıklamalar)	<p>“Duvar resimleri, tavan tezyinatı, oval Kubbeli orta sofası ile 18. inci asıra ait gözükken yapının (Restorasyon çalışmaları sırasında) 16’ ncı asıra kadar giden bir geçmişi olduğunu gösteren izlere rastlanıldı. Restorasyon çalışmaları başladığında taşıyıcı dikmelerin büyük kısmı çürümüş ve bir ucunda yapı 60 cm kadar çökmüş bulunuyordu. Kuzey ve güneyde yapının plan düzeni ile ilişkisiz ilaveler mevcuttu. Plan düzeni yeniden kuruldu. İlaveler kaldırıldı. Karkas yenilendi, çökmüş kısımlar seviyesine getirildi. Çatı, dış kaplama, pencere doğramaları ve kapakları yenilendi. Çökme neticesinde çatlayan sıvalar ve orta sofanın oval kubbesindeki çökmüş yerler tamir edildi. Böylece yapıya yeniden uzun bir ömür kazandırıldı. Yapı, kapalı pencere kapakları ile içinde hazine saklayan bir mücevher kutusu ve pencere kapakları açıldığında da dışarıya denize yönelişin en açık ifadesini taşır. Süslemenin zarafeti ile dış cephenin vakur, dramatik sadeliği, pencere dizilerinin tezyini niteliği ile yapı İslami Mimarlık düşüncesinin ve Osmanlı konut ananesinin önemli bir örneğidir” (Mimar, 1983: 7).</p>

Tablo 13. Anadolu Kulübü Otel Binası (AKO) açıklama tablosu

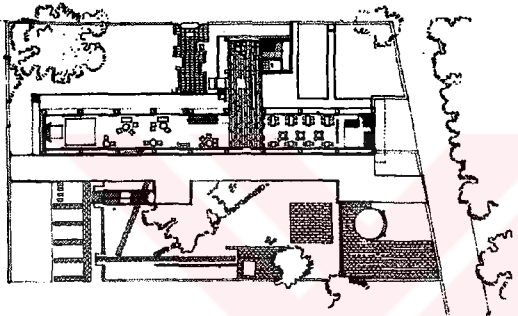
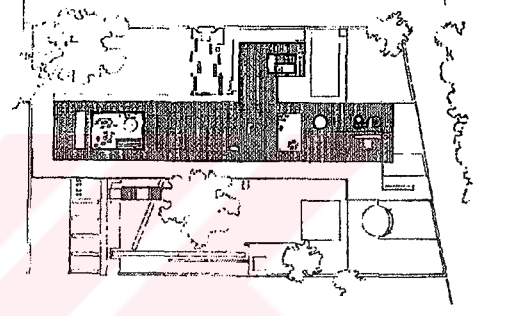
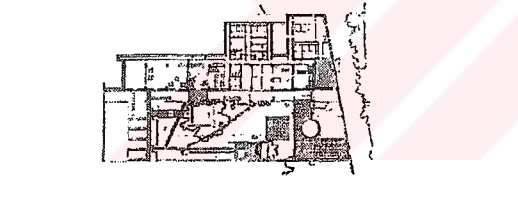
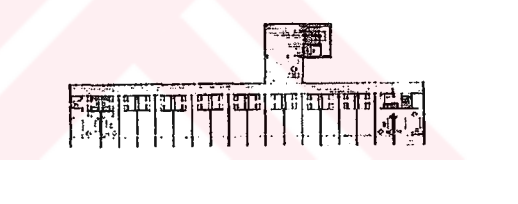
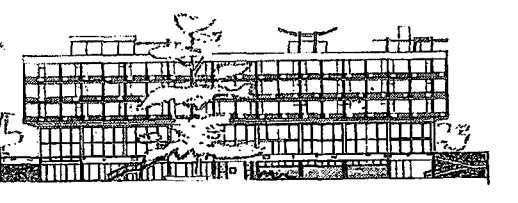
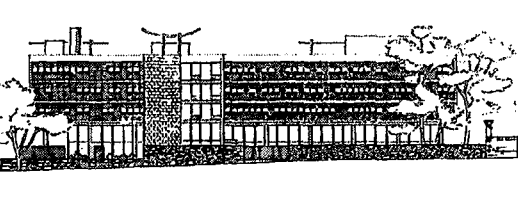
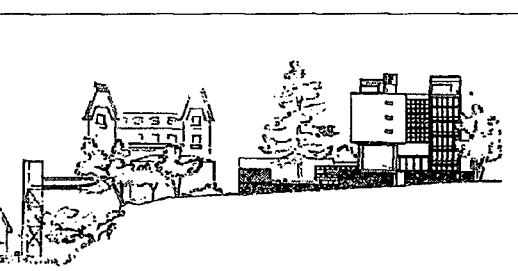
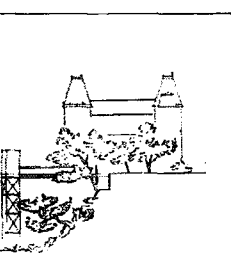
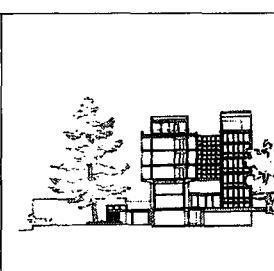
NO	PROJE ADI	TAS. GRUBU	YER	TARİH
5	ANADOLU KULÜBÜ OTEL BİNASI	T.C., Abdurrahman Hancı	Büyükdada-İstanbul, TÜRKİYE	1951- 1957
İŞL. PROGRAMI	PROJE TÜRÜ	KONUM	TOPOGRAFYA	İKLİM
<input type="checkbox"/> Tek Konut <input type="checkbox"/> Yerleşme <input type="checkbox"/> Eğitim <input checked="" type="checkbox"/> Kültürel İşlev <input type="checkbox"/> Resmi İşlev	<input type="checkbox"/> Restorasyon <input type="checkbox"/> Teklif <input checked="" type="checkbox"/> Uygulama <input type="checkbox"/> Yarışma	<input checked="" type="checkbox"/> Kent İçi <input type="checkbox"/> Kent Dışı <input checked="" type="checkbox"/> Kıyı	<input checked="" type="checkbox"/> Düz Arazi <input type="checkbox"/> Az Eğimli Arazi <input type="checkbox"/> Çok Eğimli Arazi	<input type="checkbox"/> Ilıman Kuru <input checked="" type="checkbox"/> Ilıman <input type="checkbox"/> Akdeniz Tipi
ÇİZİMLER				
				
				
				
				

Tablo 13'ün devamı

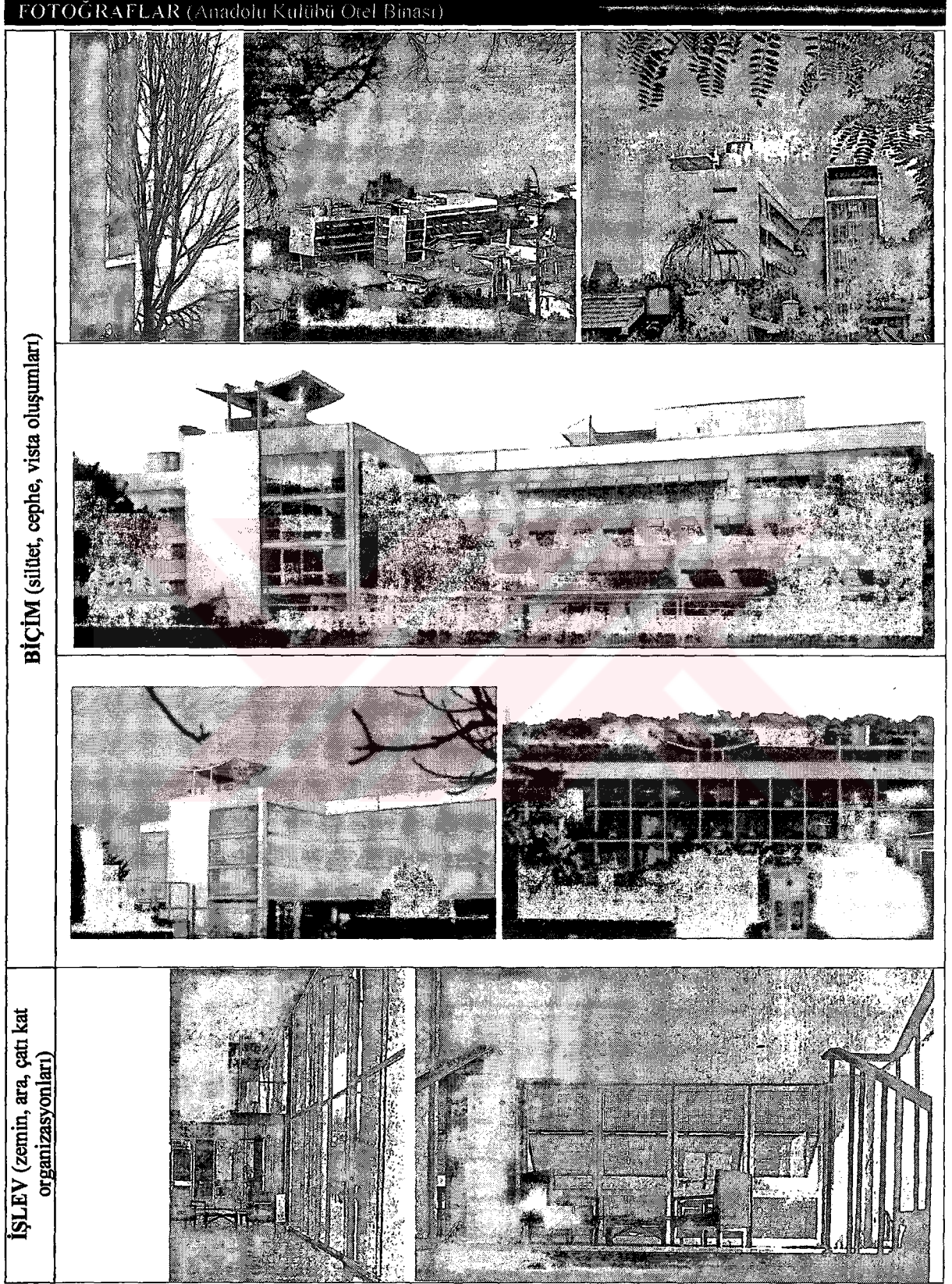

Tablo 13'ün devamı

FOTOĞRAFLAR (Anadolu Kulübü Otel Binası)	
YAPI (malzeme, yapım tekniği, yapı teknolojisi)	
ANLAM (açıklamalar)	<p>“... bu projede, kendi içinde derinliği olan bir düzen ve disiplin oluşturulması amaçlanmıştır. Batı’ dan gelen biçim etkilerine karşı Uluslar arası Tarz’ ın etkin olduğu bir ortamda tasarlanan bu otel binası, yerel mimarlığın tarihi özelliklerinin değerlendirilme kaygısı ile kendini öne çıkarmaktadır. Bu düşünceye paralel olarak arka cephedeki kafes yüzeylerin gergin, standart elemanlarının tekrarı ile bütünlüğü olan, sade bir dil burada dikkat çekmektedir” (Ekincioglu, 2001a: 26).</p>

Tablo 14. Türk Tarih Kurumu Binası (TTK) açıklama tablosu

NO	PROJE ADI	TAS. GRUBU	YER	TARİH
6	TÜRK TARİH KURUMU BİNASI	Ertur Yener	Ankara, TÜRKİYE	1951-1967
İŞL. PROGRAM	PROJE TÜRÜ	KONUM	TOPOGRAFYA	İKLİM
<input type="checkbox"/> Tek Konut <input type="checkbox"/> Yerleşme <input type="checkbox"/> Eğitim <input type="checkbox"/> Kültürel İşlev <input checked="" type="checkbox"/> Resmi İşlev	<input type="checkbox"/> Restorasyon <input type="checkbox"/> Teklif <input checked="" type="checkbox"/> Uygulama <input type="checkbox"/> Yarışma	<input checked="" type="checkbox"/> Kent İçi <input type="checkbox"/> Kent Dışı	<input checked="" type="checkbox"/> Düz Arazi <input type="checkbox"/> Az Eğimli Arazi <input type="checkbox"/> Çok Eğimli Arazi	<input checked="" type="checkbox"/> Ilıman Kuru <input type="checkbox"/> Ilıman <input type="checkbox"/> Akdeniz Tipi

ÇİZİMLER

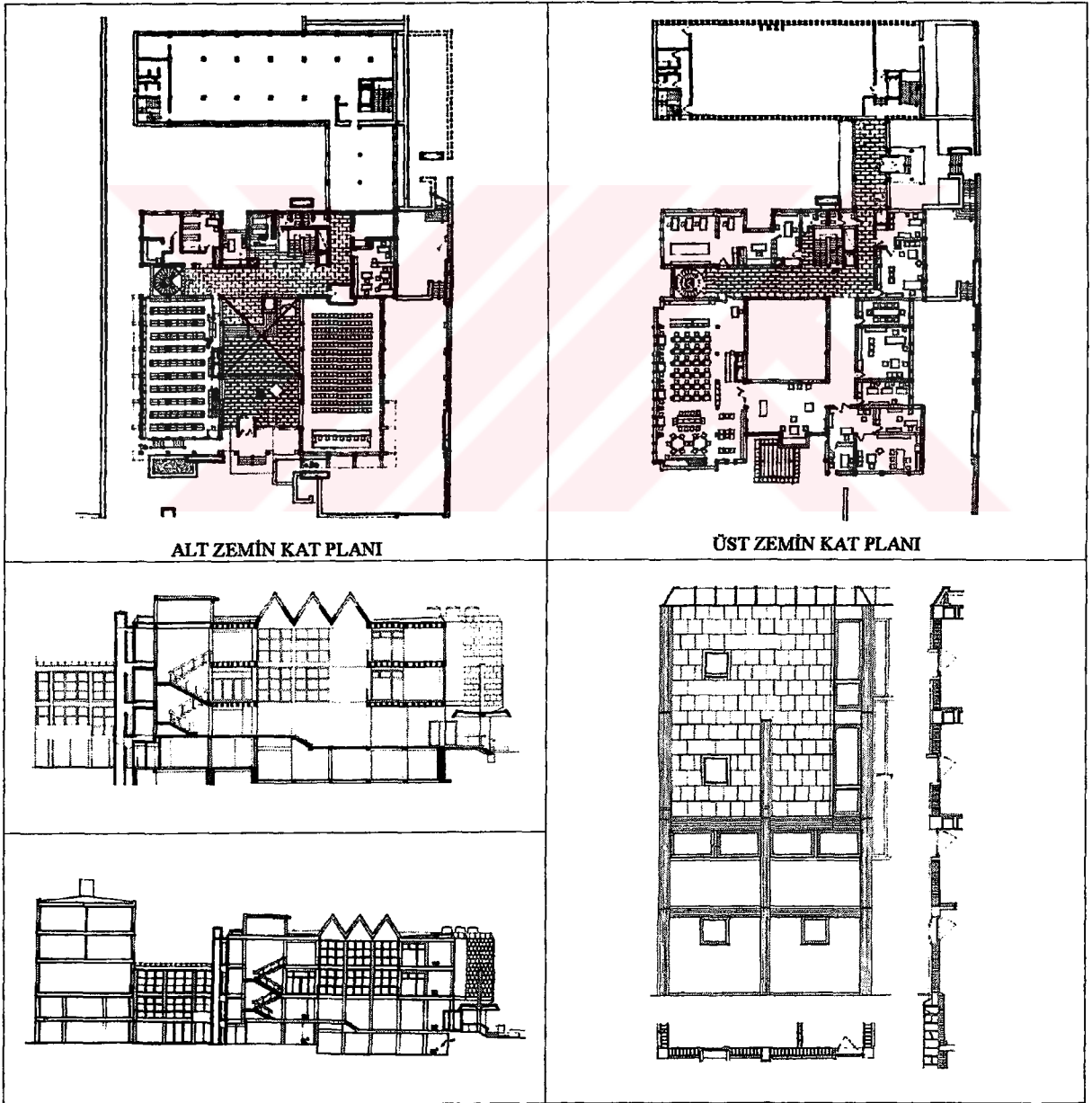

Tablo 14'ün devamı

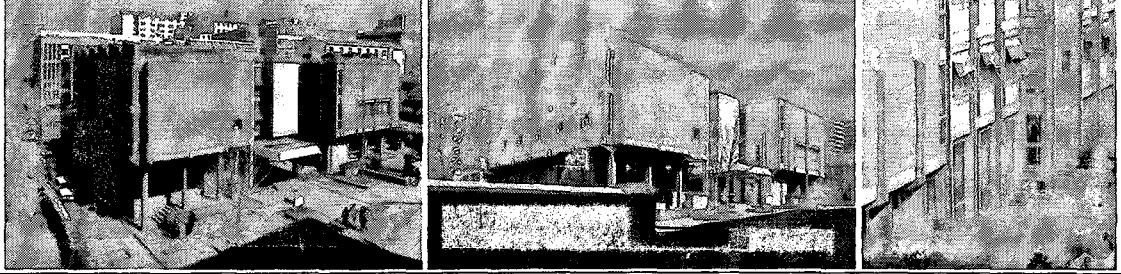
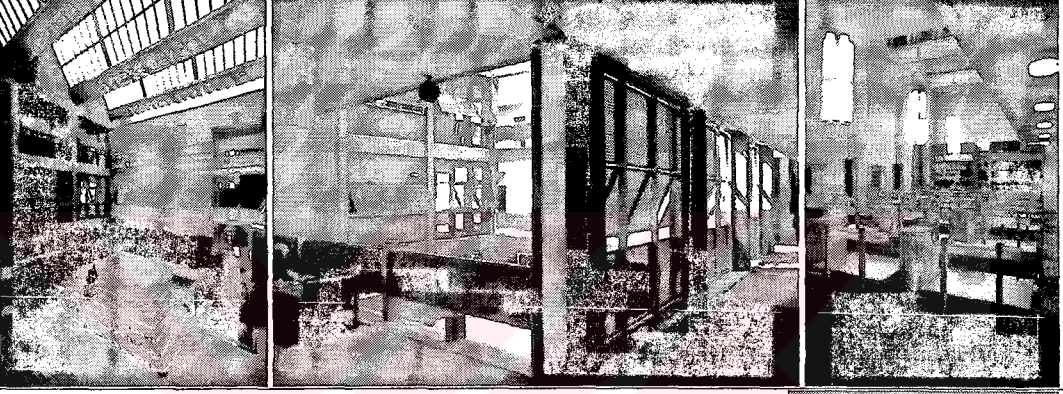
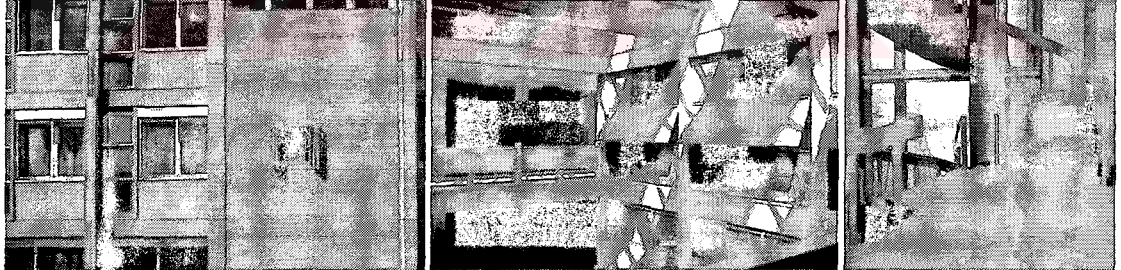
FOTOĞRAFLAR (Türk Tarih Kurumu Binası)	
BİÇİM (silüet, cephe, vista oluşumları)	
İŞLEV (zemin, ara, çatı kat organizasyonları)	
YAPI (malzeme, yapım tekniği, yapı teknolojisi)	
ANLAM (açıklamalar)	<p>“...Bilgiyi muhafaza eden ve koruyan bir kale gibi, güneş, soğuk, gürültü ve benzeri dış etkilerden tamamen uzak ve mason, sakin, asude orta hol etrafında yer alan kitaplık, çalışma odaları, toplantı ve konferans salonlarından oluşmakta ve tarihi Araştırmalar Merkezi olarak çalışmaktadır. Yapı böylece dışa karşı korunmuş bir bütünlük, bir kale, bir menhir gibi tektonik bir abidevi yapı olarak tasarlanmıştır...Osmanlı cami mekanları veya orta avlulu medrese planlarının özelliklerini devam ettiren orta hol etrafında yer alan mekan ve tektonik yapı birimlerinin, her birime var olmak ve şahsiyetini ifade etmek imkanını veren bir bütünlük türü, parçaların genel eş değerlerine ve ferdiyetin yüceliğine dayanan bir varlık ve bütünlük görüşü mimarının, üslubun temel felsefesini, ‘inancı’ nı oluşturmaktadır” (Mimar, 1983: 30-31).</p>

Tablo 15. Rifat Yalman Evi (RYE) açıklama tablosu

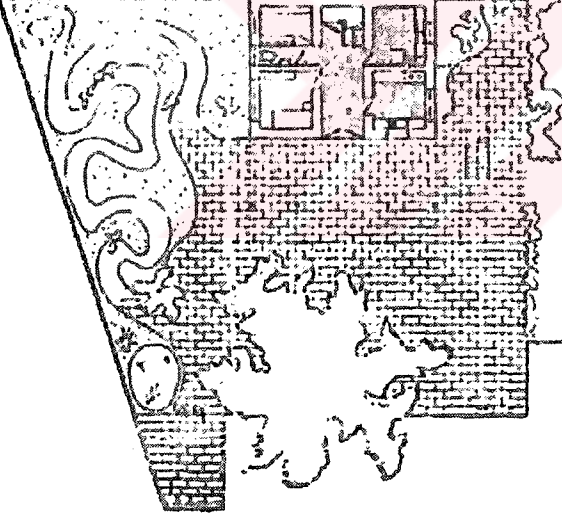
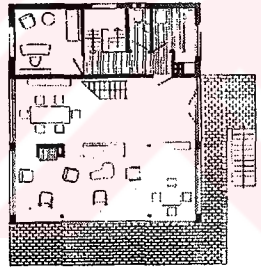
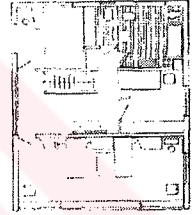
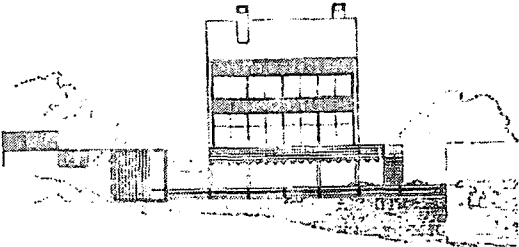
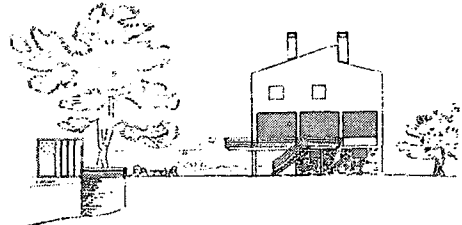
NO	PROJE ADI	TAS. GRUBU	YER	TARİH
7	RIFAT YALMAN EVİ	Abdurrahman Hancı	Büyükdada-İstanbul, TÜRKİYE	1952
İŞL. PROGRAM	PROJE TÜRÜ	KONUM	TOPOGRAFYA	İKLİM
<input checked="" type="checkbox"/> Tek Konut <input type="checkbox"/> Yerleşme <input type="checkbox"/> Eğitim <input type="checkbox"/> Kültürel İşlev <input type="checkbox"/> Resmi İşlev	<input type="checkbox"/> Restorasyon <input type="checkbox"/> Teklif <input checked="" type="checkbox"/> Uygulama <input type="checkbox"/> Yarışma	<input type="checkbox"/> Kent İçi <input checked="" type="checkbox"/> Kent Dışı <input type="checkbox"/> Kıyı	<input checked="" type="checkbox"/> Düz Arazi <input type="checkbox"/> Az Eğimli Arazi <input type="checkbox"/> Çok Eğimli Arazi	<input type="checkbox"/> Ilıman Kuru <input checked="" type="checkbox"/> Ilıman <input type="checkbox"/> Akdeniz Tipi
ÇİZİMLER				
				
				





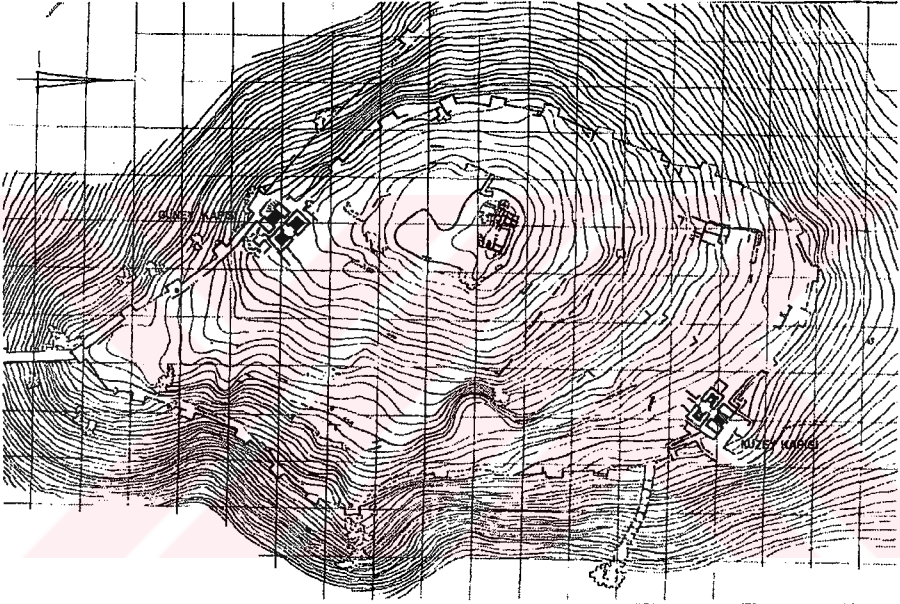
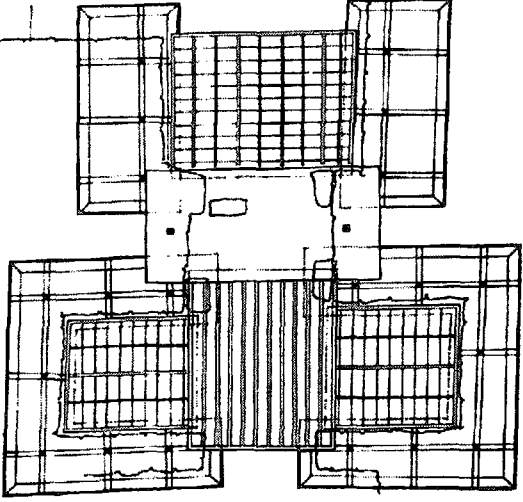
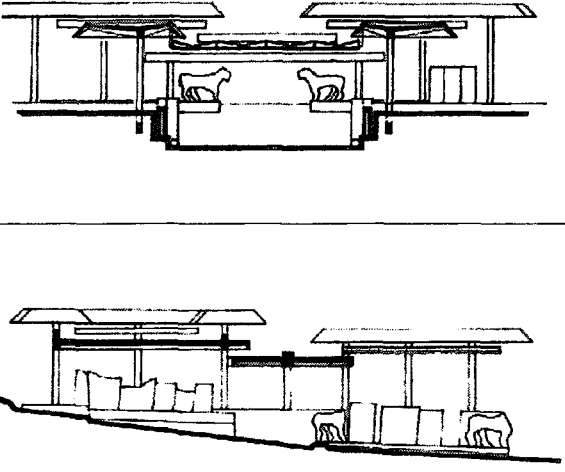

Tablo 15'in devamı

FOTOĞRAFLAR (Rıfat Yahman Evi)	
BİÇİM (silüet, cephe, vista oluşumları)	
İŞLEV (zemin, ara, çatı kat organizasyonları)	
YAPI (malzeme, yapım tekniği, yapı teknolojisi)	
ANLAM (açıklamalar)	<p>“Eski bir evin bordum katı kullanılarak tertip edilmiş bulunana bu küçük yaz evinde, hayatın bahçede geçeceği düşünülerek bahçe ile oturma odası, birbirine sıkı bir şekilde bağlanmıştır. Arazide mevcut seviye farkları dolayısıyla 1. kata yerleştirilen oturma odası bütün hayatın içinde geçtiği bir sofa olarak tanzim edilmiş ve eve kıymetini veren güzel fıstık ağacına karşıdaki yeşil sırta geniş sürme kapılarla açılmıştır. Bir odanın bilhassa şark ve garp cihetinde güneşe maruz pencere satırları ahşap kafeslerle korunmuş ve bu kafesler arasından sızan ışılarla bol renkli perdeler üzerinde zengin bir renk kompozisyonu elde edilmiştir. Bina birinci kata bir misafir odası ve bir bir ofis, üst katta ise üç yatak odası, bir sofa, banyo ve WC'den müteşekkildir. Binada duvarlar yığma, tuğla döşemeler betonarme, döşeme kaplamaları kauçuktur. Ön sürme kapılar ahşap ve demir kombine edilerek yapılmıştır. Binanın dekorasyonunda kullanılan perdeler B. Rahmi Eyüboğlu, mobilyalar mimarlar tarafından hazırlanmıştır” (Proje, 1952).</p>

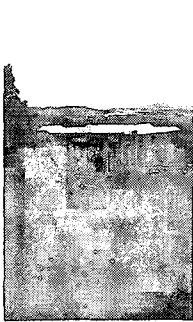
Tablo 16. Karatepe Açık Hava Müzesi (KAHM) açıklama tablosu

NO	PROJE ADI	TAS. GRUBU	YER	TARİH
8	KARATEPE AÇIK HAVA MÜZESİ		Kadirli-Adana, TÜRKİYE	1954-1961
İŞL. PROGRAMI	PROJE TÜRÜ	KONUM	TOPOGRAFYA	İKLİM
<input type="checkbox"/> Tek Konut <input type="checkbox"/> Yerleşme <input type="checkbox"/> Eğitim <input checked="" type="checkbox"/> Kültürel İşlev <input type="checkbox"/> Resmi İşlev	<input type="checkbox"/> Restorasyon <input type="checkbox"/> Teklif <input checked="" type="checkbox"/> Uygulama <input type="checkbox"/> Yarışma	<input type="checkbox"/> Kent İçi <input checked="" type="checkbox"/> Kent Dışı <input type="checkbox"/> Kıyı	<input type="checkbox"/> Düz Arazi <input type="checkbox"/> Az Eğimli Arazi <input checked="" type="checkbox"/> Çok Eğimli Arazi	<input checked="" type="checkbox"/> Ilıman Kuru <input type="checkbox"/> Ilıman <input type="checkbox"/> Akdeniz Tipi
ÇİZİMLER				
				
				

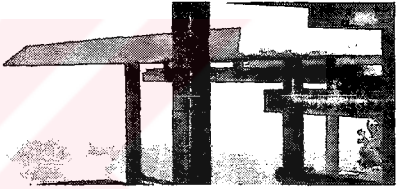
Tablo 16'nın devamı

FOTOĞRAFLAR (Karatepe Açık Hava Müzesi)	
BIÇİM (silüet, cephe, vista oluşumları)	 
İŞLEV (zemin, ara, çatı kat organizasyonları)	  
YAPI (malzeme, yapım tekniği, yapı teknolojisi)	 
ANLAM (açıklamalar)	<p>“Cansever’ in bu projesi, Karatepe Milli Parkı içinde genç Hitit devrine ait yerleşmenin kuzey ve güney kapılarını koruyan saçaklar ile müze evinden oluşmaktadır. İnsan yönelişlerini dikkate alarak düzenlendikleri anlaşılabilir kapı mekanlarının plan doğrultularını takip edecek biçimde tasarlanan saçaklar, hem eski eserlerle olan uyumu hemde araziye yayılarak tabiat içinde uygulanan tekniğin karşılıklı gerilimini yansıtan bir karaktere sahiptir. Kitaplık, misafir odası gibi hizmet bölümlerinden oluşan misafir evinin tasarımı ise insan ölçeğine yakın, tabiatın zorlayan şartlarına karşı dirençli ve sadeliği ile dikkat çeker” (Ekinciöğlü, 2001a: 40).</p>



Tablo 17. 1958 New York Türk Pavyonu Yarışma Projesi (NTP) açıklama tablosu

NO	PROJE ADI	TAS. GRUBU	YER	TARİH
9	NEW YORK TÜRK PAVYONU YAR. PROJESİ		New York, ABD	1958
İŞL. PROGRAM	PROJE TÜRÜ	KONUM	TOPOGRAFYA	İKLİM
<input type="checkbox"/> Tek Konut <input type="checkbox"/> Yerleşme <input type="checkbox"/> Eğitim <input type="checkbox"/> Kültürel İşlev <input checked="" type="checkbox"/> Sergi Pavyonu	<input type="checkbox"/> Restorasyon <input type="checkbox"/> Teklif <input type="checkbox"/> Uygulama <input checked="" type="checkbox"/> Yarışma	<input type="checkbox"/> Kent İçi <input checked="" type="checkbox"/> Kent Dışı <input type="checkbox"/> Kıyı	<input checked="" type="checkbox"/> Düz Arazi <input type="checkbox"/> Az Eğimli Arazi <input type="checkbox"/> Çok Eğimli Arazi	<input type="checkbox"/> Ilıman Kuru <input type="checkbox"/> Ilıman <input type="checkbox"/> Akdeniz Tipi

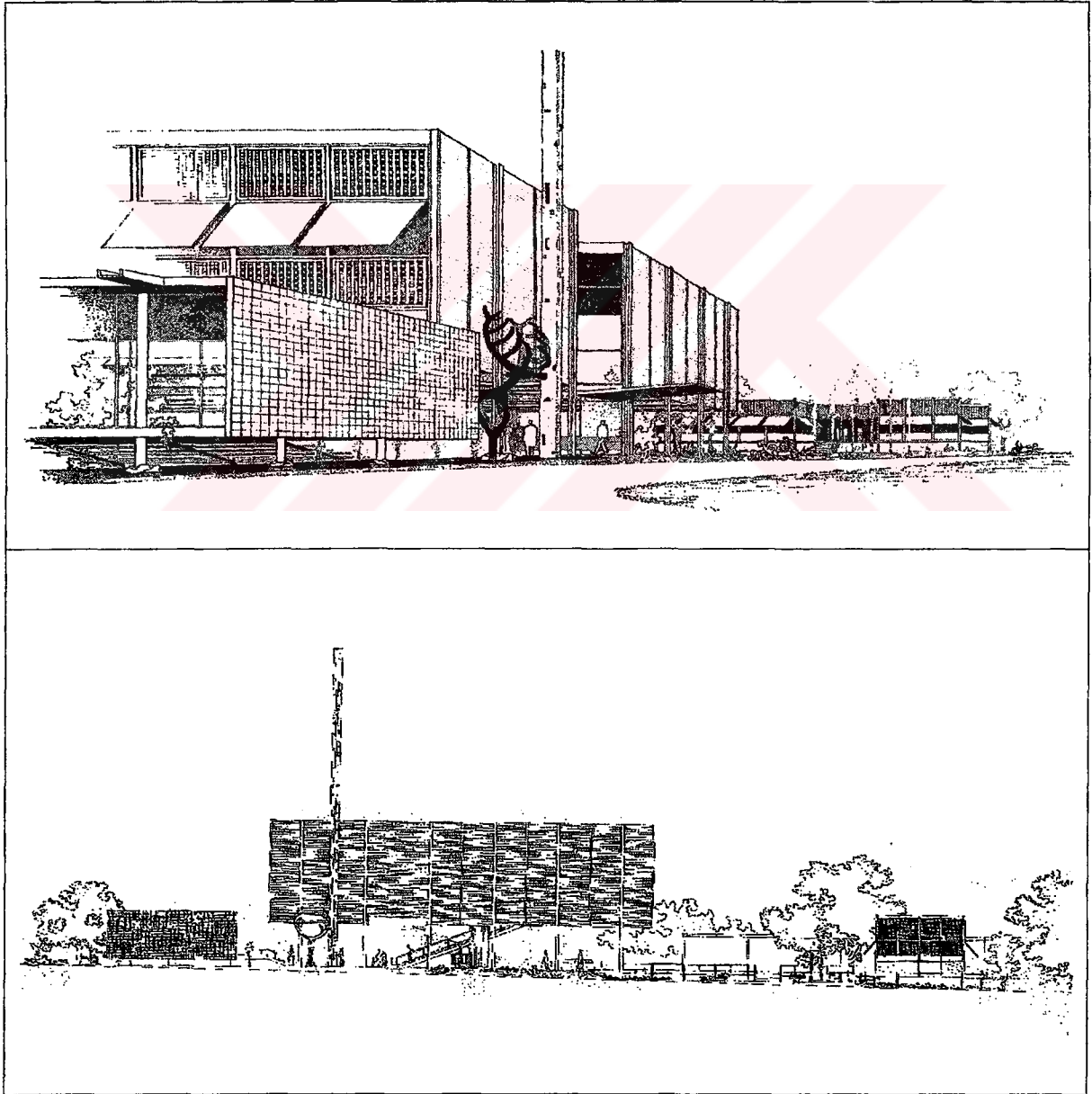
ÇİZİMLER



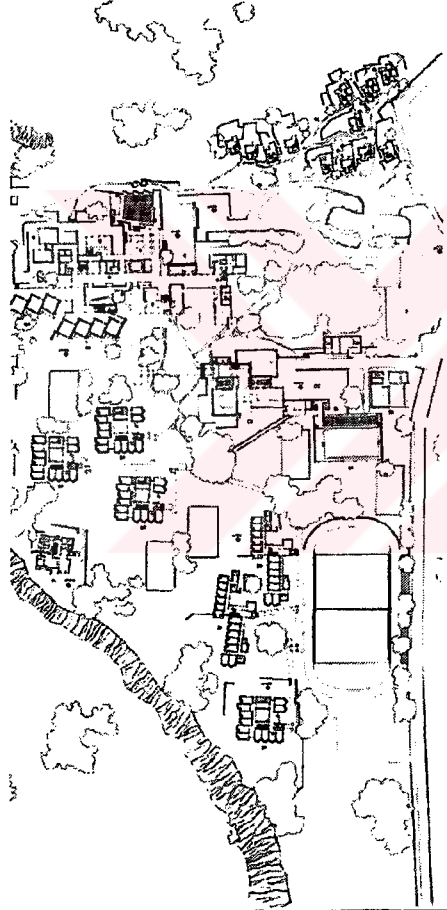
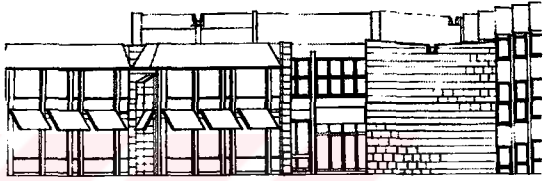
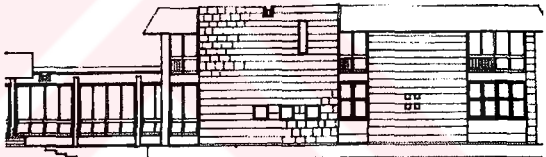
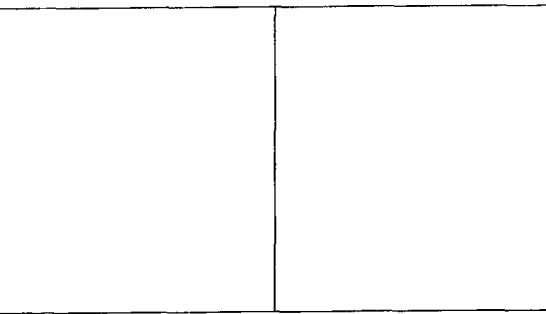



Tablo 18. Diyarbakır Koleji (DKYP) açıklama tablosu

NO	PROJE ADI	TAS. GRUBU	YER	TARİH
10	DİYARBAKIR KOLEJİ PROJESİ		Diyarbakır, TÜRKİYE	1958
İŞL. PROGRAM	PROJE TÜRÜ	KONUM	TOPOGRAFYA	İKLİM
<input type="checkbox"/> Tek Konut <input type="checkbox"/> Yerleşme <input checked="" type="checkbox"/> Eğitim <input type="checkbox"/> Kültürel İşlev <input type="checkbox"/> Resmi İşlev	<input type="checkbox"/> Restorasyon <input type="checkbox"/> Teklif <input type="checkbox"/> Uygulama <input checked="" type="checkbox"/> Yarışma	<input type="checkbox"/> Kent İçi <input checked="" type="checkbox"/> Kent Dışı <input type="checkbox"/> Kıyı	<input type="checkbox"/> Düz Arazi <input checked="" type="checkbox"/> Az Eğimli Arazi <input type="checkbox"/> Çok Eğimli Arazi	<input checked="" type="checkbox"/> Ilıman Kuru <input type="checkbox"/> Ilıman <input type="checkbox"/> Akdeniz Tipi
ÇİZİMLER				
				
				
				

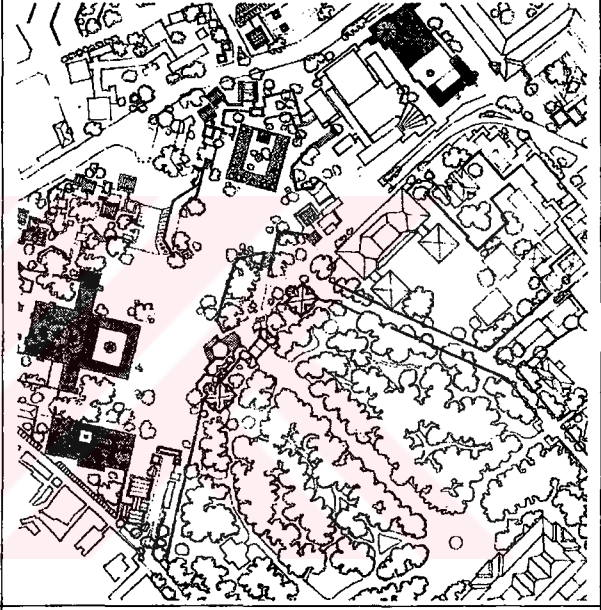

Tablo 18'in devamı

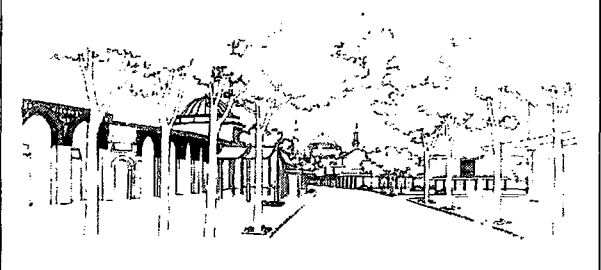
FOTOĞRAFLAR (Diyarbakır Koleji)	
BIÇİM (silüet, cephe, vista oluşumları)	
İŞLEV (zemin, ara, çatı kat organizasyonları)	
YAPI (malzeme, yapım tekniği, yapı teknolojisi)	
ANLAM (açıklamalar)	<p>“Bölgenin iklim şartları ve yerel mimari özelliklerine uyum gösterecek biçimde tasarlanan bu projede bir takım yapı elemanlarının tekrar edilmesiyle, mimarlığın Türk-İslam nitelikleri oluşturulmaya çalışılmıştır. Yerel malzeme kullanılarak, yerel yapı gelenekleri ve Diyarbakır ile bütünleşme kaygısıyla tasarlanan bu kolejde kimi unsurların tekilliği belirginleştirilirken, bunları bir bütünün parçaları haline dönüştürmeye yönelik tavır dikkat çekicidir. Orta avluya sahip öğrenci yurtları, sağır duvarlar ve güneşe karşı açıklıkların korunduğu bu proje her ne kadar inşa edilecek kolej için açılan yarışmada birincilik ödülü almışsa da, uygulama başka bir projeye göre gerçekleşmiştir” (Ekincioğlu, 2001a: 32).</p>

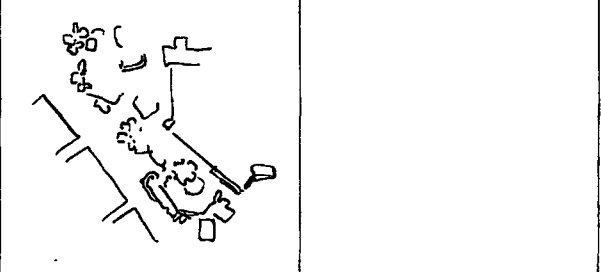

Tablo 19. Beyazıt Meydanı Yayalaştırma ve Düzenleme Projesi (BMYP) açıklama tablosu

NO	PROJE ADI	TAS. GRUBU	YER	TARİH
11	BEYAZIT MEYDANI YAYALAŞTIRMA VE DÜZENLEME PROJESİ		Beyazıt-İstanbul, TÜRKİYE	1958- 1961
İŞL. PROGRAM	PROJE TÜRÜ	KONUM	TOPOGRAFYA	İKLİM
<input type="checkbox"/> Tek Konut <input type="checkbox"/> Yerleşme <input type="checkbox"/> Eğitim <input type="checkbox"/> Kültürel İşlev <input checked="" type="checkbox"/> Kentsel Ölçekli	<input type="checkbox"/> Restorasyon <input type="checkbox"/> Teklif <input checked="" type="checkbox"/> Uygulama <input type="checkbox"/> Yarışma	<input checked="" type="checkbox"/> Kent İçi <input type="checkbox"/> Kent Dışı <input type="checkbox"/> Kıyı	<input type="checkbox"/> Düz Arazi <input checked="" type="checkbox"/> Az Eğimli Arazi <input type="checkbox"/> Çok Eğimli Arazi	<input type="checkbox"/> Ilıman Kuru <input checked="" type="checkbox"/> Ilıman <input type="checkbox"/> Akdeniz Tipi
ÇİZİMLER				
				
				
				

Tablo 19'un devamı

FOTOĞRAFLAR (Beyazıt Meydanı Yayalaştırma ve Düzenleme Projesi)	
BİÇİM (siltet, cephe, vista oluşumları)	
İŞLEV (zemin, ara, çatı kat organizasyonları)	
YAPI (malzeme, yapım tekniği, yapı teknolojisi)	
ANLAM (açıklamalar)	<p>“...Beyazıt Meydanı ile ilgili önerimiz, bir “cennet” in adım adım yok oluşunun dramatik hatıraları üzerinde gelişmiş bir hayalden hareket ederek oluşturulmuştur... Bir İslam mekanında ilgilenilecek konu, bir Rönesans ya da Barok dönem Hristiyan mekanı için söz konusu edilen anlamda, o mekanın biçimi değil, o sonsuz mekan içindeki mimari unsurların çeşitli özellikleri, mesafe ve yönleri, bunların içinde ve dışında insanın kendisini nasıl algıladığı, nasıl hareket ettiği. Rönesans mekanı, onu tarif eden duvarlarla tamamlanmış, bir anda kavranan tek anlık bir olayken, İslam dünyasında bir “yer”, anca tarihi bütünlük içinde ve fiziki çevrenin bütünüyle beraber vardır. “Yer” belirleyen yerin çevresinde ve içinde, insan tarafından vücuda getirilmiş yapılar, Rönesans dönemi yapılarında olduğu gibi tek cepheleriyle değil, tüm cepheleriyle, yukarıdan aşağı, aşağıdan yukarı ve içlerinden görülerek anlaşılabilir. Beyazıt Meydanı, fiziki mekan düzeyinde çevresi ve içindeki yapılarla var olmaktadır. Fiziki açıdan bir inceleme yapmak, çevredeki yapıların içinde ve dışında hareket eden insan açısından hareketle mümkün olabilir. Yürüyen insanın yaşamı, yürüme eylemi boyunca karşılaştığı olaylar dizisinin bir bütünlüğüdür. Bu bütünlük içinde, durduğu noktalar ayrı önem taşır. Meydana varan insanın cami ve diğer yapısal unsurları, bir süre önce yaşadığı anların zemini üzerinde idrak edeceğini düşünerek, incelememizi buna göre yapmamız gerekir” (Ekincioglu, 2001a: 43-46).</p>

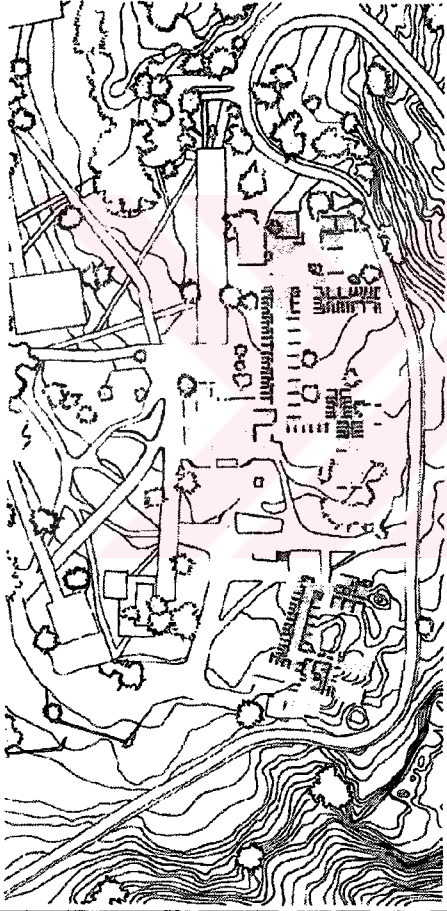
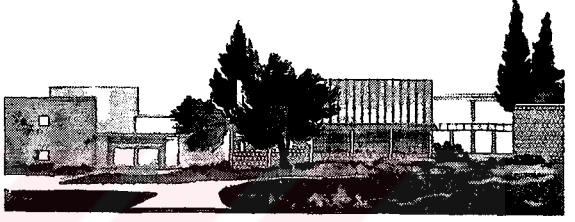
Tablo 20. ODTÜ Kampüsü (ODTÜYP) açıklama tablosu

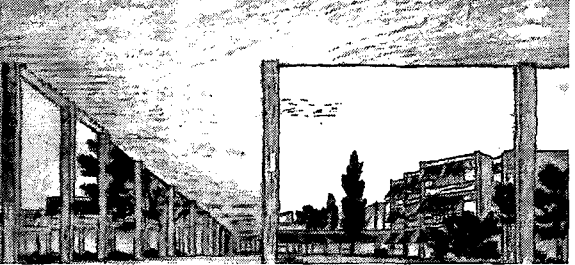
NO	PROJE ADI	TAS. GRUBU	YER	TARİH
12	ODTÜ ULUSLARARASI YARIŞMA PROJESİ		Ankara, TÜRKİYE	1959
İŞL. PROGRAMI	PROJE TÜRÜ	KONUM	TOPOGRAFYA	İKLİM
<input type="checkbox"/> Tek Konut <input type="checkbox"/> Yerleşme <input checked="" type="checkbox"/> Eğitim <input type="checkbox"/> Kültürel İşlev <input type="checkbox"/> Resmi İşlev	<input type="checkbox"/> Restorasyon <input type="checkbox"/> Teklif <input type="checkbox"/> Uygulama <input checked="" type="checkbox"/> Yarışma	<input type="checkbox"/> Kent İçi <input checked="" type="checkbox"/> Kent Dışı <input type="checkbox"/> Kıyı	<input type="checkbox"/> Düz Arazi <input checked="" type="checkbox"/> Az Eğimli Arazi <input type="checkbox"/> Çok Eğimli Arazi	<input checked="" type="checkbox"/> Ilman Kuru <input type="checkbox"/> Ilman <input type="checkbox"/> Akdeniz Tipi
ÇİZİMLER				
				
				
				



Tablo 20'nin devamı

FOTOGRAFLAR (ODTÜ Kampüsü)	
BIÇİM (silüet, cephe, vista oluşumları)	
İŞLEV (zemin, ara, çatı kat organizasyonları)	
YAPI (malzeme, yapım tekniği, yapı teknolojisi)	
ANLAM (açıklamalar)	<p>“... bu projede mimar, bilgi ve hayat arasındaki bağları, bilgi disiplinlerinin ilişkilerini düzenleyen hiyerarşileri kurmayı, varlığın, bütünlüğünün derin bir biçimde idrak edilmesine yardımcı olacak bir mimari çevre oluşturmayı amaçlamıştır. Üniversitenin gelişen ihtiyaçlarına yanıt verecek bir esneklik yaratmak, tamamen yerel malzeme ve teknikleri kullanmayı öngörmek, bütünlüğün gözetilmesi, insancıl olma, tabiata bağlılık, gelişmeye açık kompozisyon, projenin ana özellikleridir. Tasarımında yapılar arasında kurulan değerler hiyerarşisi ve denge olduğu gibi korunarak, malzeme ve teknolojinin seçiminde de kampüsün her bir biriminin bütünlük içinde olması öngörülmüştür” (Ekincioglu, 2001a: 36).</p>

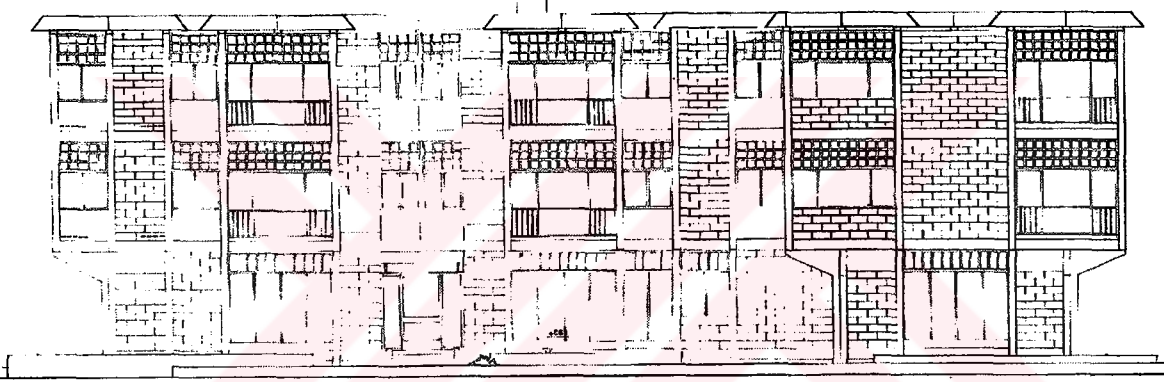
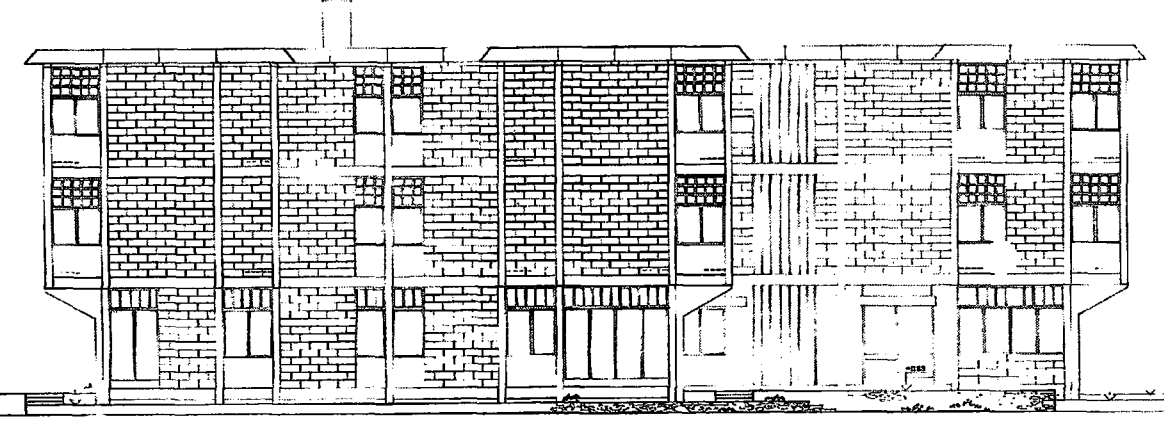

Tablo 21. Çiftelhavuzlar'da Apartman Projesi (AP) açıklama tablosu

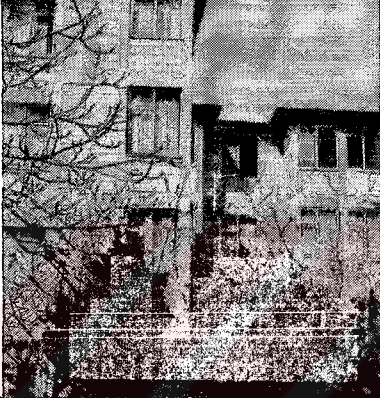
NO	PROJE ADI	TAS. GRUBU	YER	TARİH
13	ÇİFTEHAVUZLAR APARTMAN PROJESİ		Çiftelhavuzlar-İstanbul, TÜRKİYE	1964- 1965
İŞL. PROGRAM	PROJE TÜRÜ	KONUM	TOPOGRAFYA	İKLİM
<input checked="" type="checkbox"/> Tek Konut <input type="checkbox"/> Yerleşme <input type="checkbox"/> Eğitim <input type="checkbox"/> Kültürel İşlev <input type="checkbox"/> Resmi İşlev	<input type="checkbox"/> Restorasyon <input type="checkbox"/> Teklif <input checked="" type="checkbox"/> Uygulama <input type="checkbox"/> Yarışma	<input checked="" type="checkbox"/> Kent İçi <input type="checkbox"/> Kent Dışı <input type="checkbox"/> Kıyı	<input checked="" type="checkbox"/> Düz Arazi <input type="checkbox"/> Az Eğimli Arazi <input type="checkbox"/> Çok Eğimli Arazi	<input type="checkbox"/> Ilıman Kuru <input checked="" type="checkbox"/> Ilıman <input type="checkbox"/> Akdeniz Tipi
ÇİZİMLER				
				
				

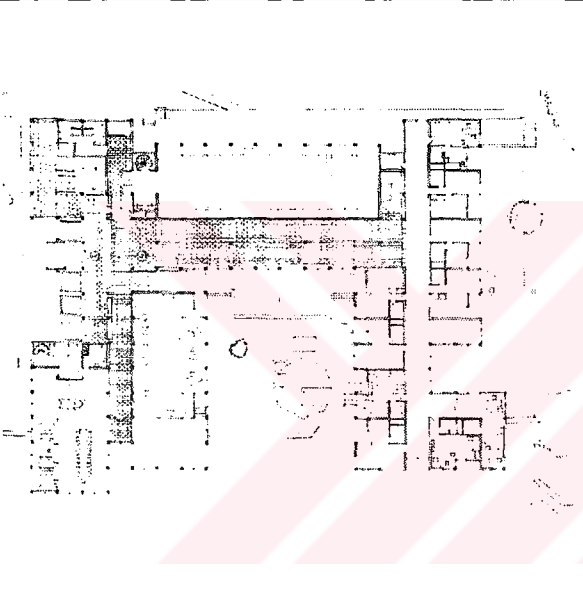

Tablo 21'in devamı

FOTOGRAFLAR (Çiğdemavuzlar da Apartman Projesi)	
BİÇİM (silüet, cephe, vista oluşumları)	
İŞLEV (zemin, ara, çatı kat organizasyonları)	
YAPI (malzeme, yapım tekniği, yapı teknolojisi)	
ANLAM (açıklamalar)	<p>“Bu bina, uygulamada, konut ekonomisinde ve mimaride mevcut bina ve kentsel kodlara uyum sağlamak ve denemek için tasarlandı. Güçlendirilmiş beton yapıdaki ana kararlar, yüklerin dengeli bir dağılımını sağlıyor, kolon ve kiriş kalıplarına standardizasyon getiriliyor ve narin bir yapı elde ediyordu. Hassas bir mimari ifade yaratmak ve sıva işleri, marangozluk, vs. harcamalarını indirmek için çaba sarf ediliyordu. Köşe pencereleri ve kapalı balkonlar (cumba) gibi yerel mimari elemanlar, üst katlarda zengin görüntülere sahip olmak ve iç mekanları zenginleştirmek için kullanıldı” (Casever, 1981).</p>

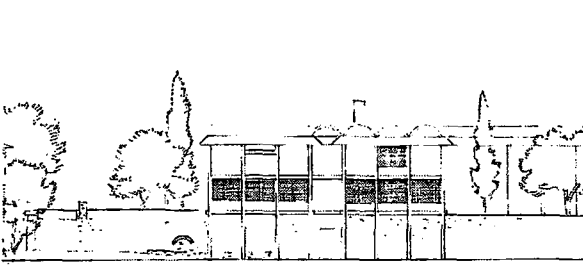
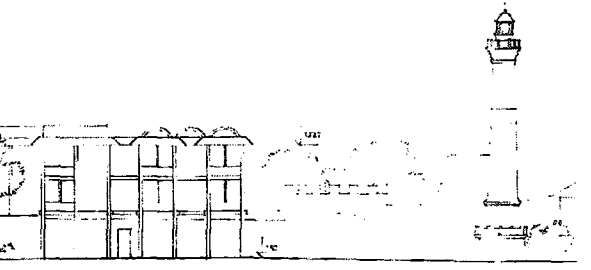
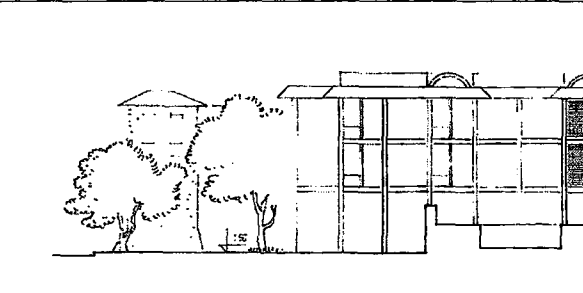
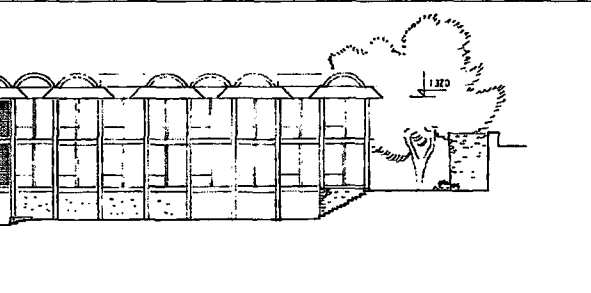
Tablo 22. Amerikan Araştırma Enstitüsü Projesi (AAE) açıklama tablosu

NO	PROJE ADI	TAS. GRUBU	YER	TARİH
14	AMERİKAN ARAŞTIRMA ENST. PROJESİ		İstanbul, TÜRKİYE	1967
İŞL. PROGRAM	PROJE TÜRÜ	KONUM	TOPOGRAFYA	İKLİM
<input type="checkbox"/> Tek Konut <input type="checkbox"/> Yerleşme <input type="checkbox"/> Eğitim <input checked="" type="checkbox"/> Kültürel İşlev <input type="checkbox"/> Resmi İşlev	<input type="checkbox"/> Restorasyon <input checked="" type="checkbox"/> Teklif <input type="checkbox"/> Uygulama <input type="checkbox"/> Yarışma	<input type="checkbox"/> Kent İçi <input checked="" type="checkbox"/> Kent Dışı <input type="checkbox"/> Kıyı	<input checked="" type="checkbox"/> Düz Arazi <input type="checkbox"/> Az Eğimli Arazi <input type="checkbox"/> Çok Eğimli Arazi	<input type="checkbox"/> Ilıman Kuru <input checked="" type="checkbox"/> Ilıman <input type="checkbox"/> Akdeniz Tipi
ÇİZİMLER				
				
				
				



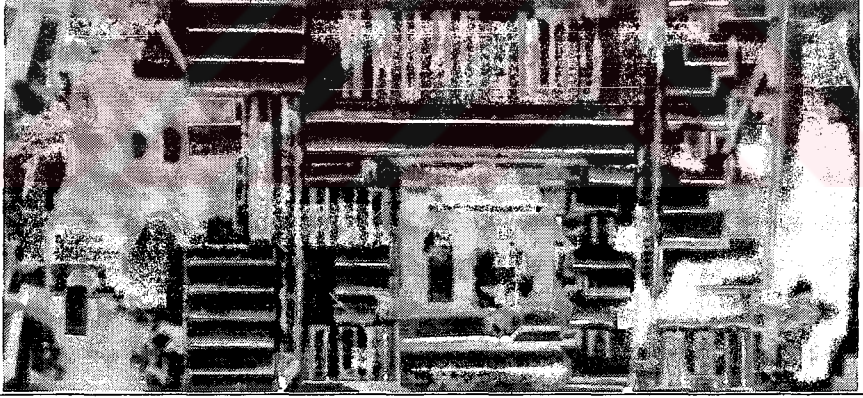

Tablo 22'nin devamı

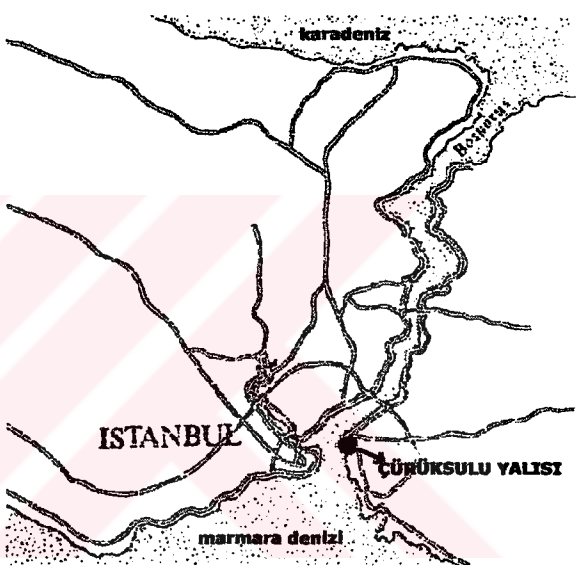
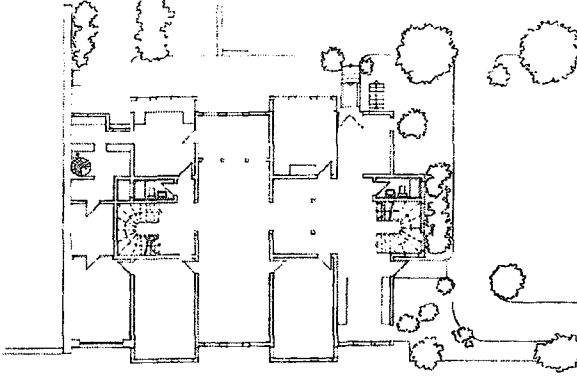
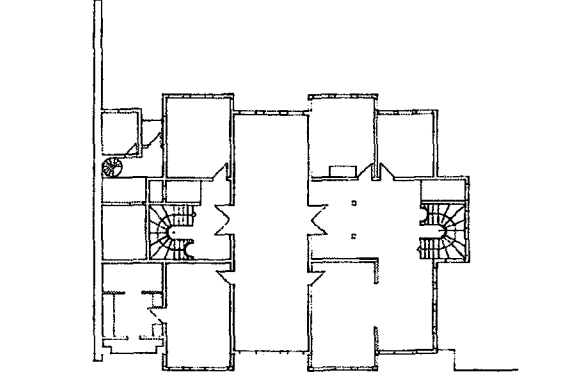
FOTOGRAFLAR (Amerikan Araştırma Enstitüsü)	
BİÇİM (sitüet, cephe, vista oluşumları)	
İŞLEV (zemin, ara, çatı kat organizasyonları)	
YAPI (malzeme, yapım tekniği, yapı teknolojisi)	
ANLAM (açıklamalar)	<p>“Tarihsel bir alanda tasarlanan proje, İstanbul’un deniz kıyısı evlerinin bir devamıdır. Kıyı boyunca birbirini ardına uzanan bir dizi mekandan oluşan bir binadır ve Ahırkapı deniz feneri ve İstanbul’un tarihi Şehir duvarlarının önemli bir burcu arasında konumlanır. Üst katları örten ve çatıyı biçimlendiren tonozlar, açık beton iskelet, yerel mimari geleneğine bağlarını yansıtan açık bir yaşama mekanı olan Hayat ile birlikte Türk evinin planimetrik özelliklerinden çıkarılan planın, modern teknolojiyle gerçekleştirilmesi tasarlandı. Proje çözülmemiş arsa mülkiyet problemlerinden ötürü uygulanamadı” (Casever, 1981).</p>

Tablo 23. Çürüksulu Yalısı (Muharrem Nuri Birgi Evi) (ÇYR) açıklama tablosu

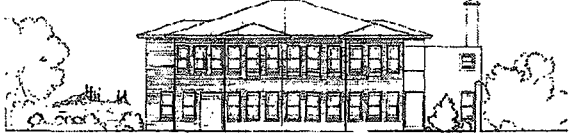
NO	PROJE ADI	TAS. GRUBU	YER	TARİH
15	ÇÜRÜKSULU YALISI RESTORASYONU	Reha Günay	Salacak-Üsküdar-İstanbul, TÜRKİYE	1967- 1971
İŞL. PROGRAM	PROJE TÜRÜ	KONUM	TOPOGRAFYA	İKLİM
<input checked="" type="checkbox"/> Tek Konut <input type="checkbox"/> Yerleşme <input type="checkbox"/> Eğitim <input type="checkbox"/> Kültürel İşlev <input type="checkbox"/> Resmi İşlev	<input checked="" type="checkbox"/> Restorasyon <input type="checkbox"/> Teklif <input type="checkbox"/> Uygulama <input type="checkbox"/> Yarışma	<input checked="" type="checkbox"/> Kent İçi <input type="checkbox"/> Kent Dışı <input checked="" type="checkbox"/> Kıyı	<input type="checkbox"/> Düz Arazi <input checked="" type="checkbox"/> Az Eğimli Arazi <input type="checkbox"/> Çok Eğimli Arazi	<input type="checkbox"/> Ilıman Kuru <input checked="" type="checkbox"/> Ilıman <input type="checkbox"/> Akdeniz Tipi
ÇİZİMLER				
				
				
ZEMİN KAT PLANI (rest. sonra)		1. KAT PLANI (rest. sonra)		

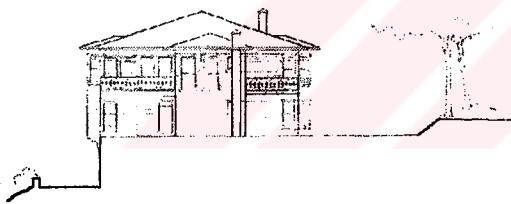

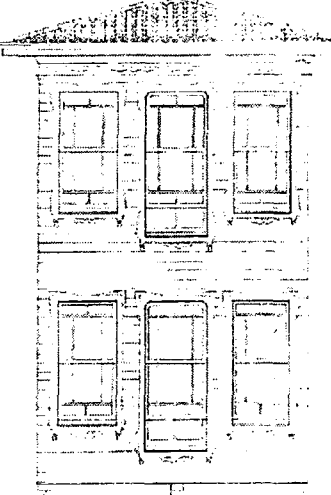
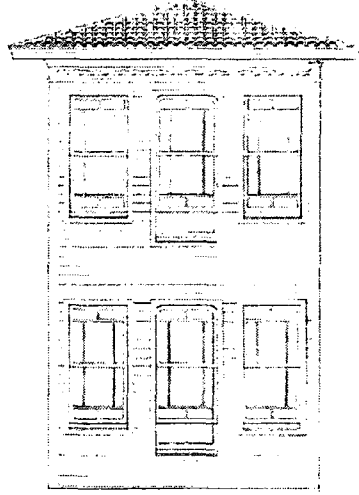
Tablo 23'ün devamı

NO	PROJE ADI	TAS. GRUBU	YER	TARİH
15	ÇÜRÜKSULU YALISI RESTORASYONU	Reha Günay	Salacak-Üsküdar-İstanbul, TÜRKİYE	1967- 1971
ÇİZİMLER				
 <p>DOĞU CEPHESİ (rest. önce)</p>		 <p>DOĞU CEPHESİ (rest. sonra)</p>		
 <p>BATI CEPHESİ (rest. önce)</p>		 <p>BATI CEPHESİ (rest. sonra)</p>		
 <p>GÜNEY CEPHESİ (rest. önce)</p>		 <p>GÜNEY CEPHESİ (rest. sonra)</p>		
 <p>DETAY (rest. önce)</p>		 <p>DETAY (rest. sonra)</p>		

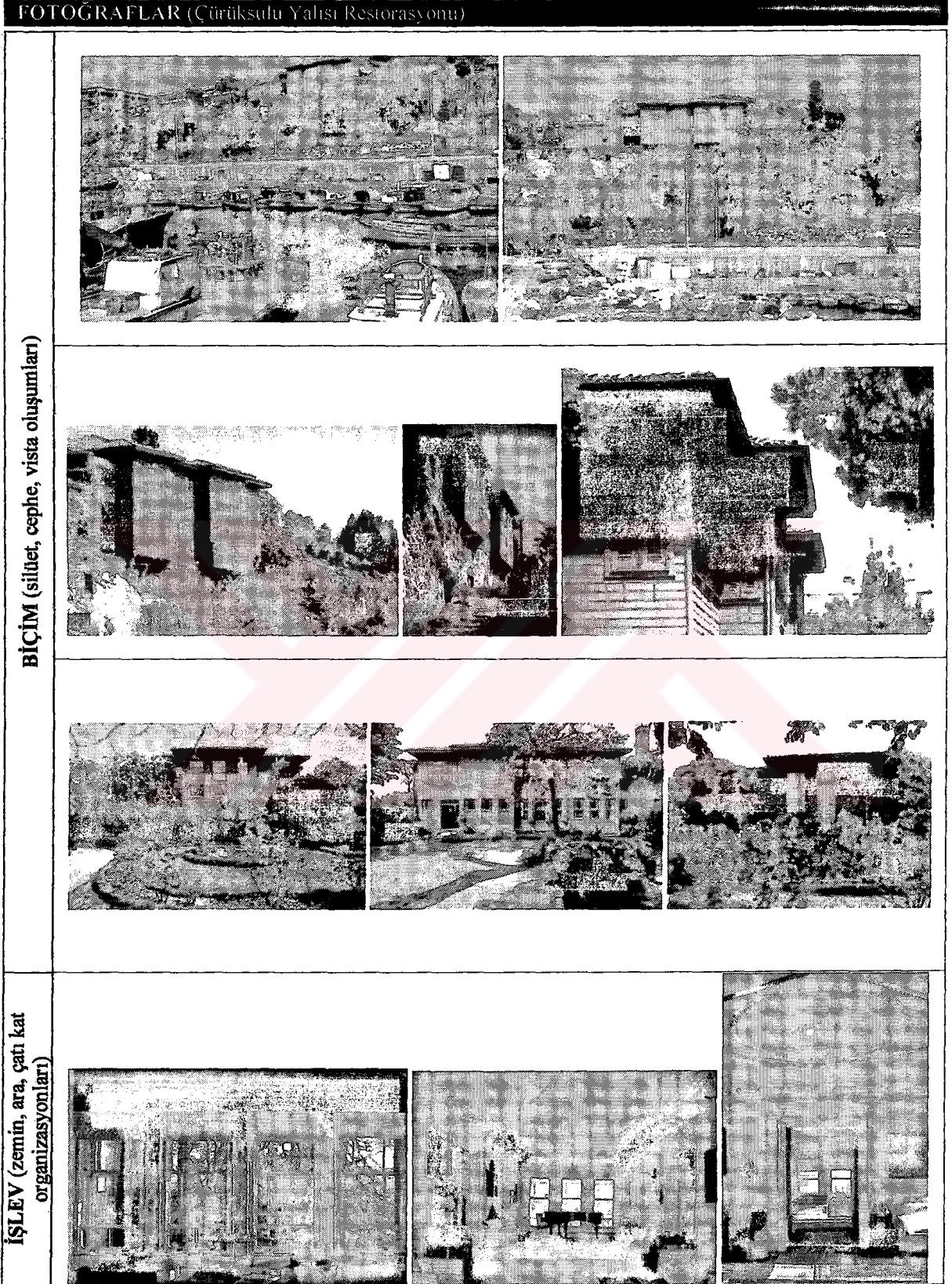
Tablo 23'ün devamı





Tablo 23'ün devamı

FOTOGRAFLAR (Çürüksulu Yalısı Restorasyonu)	
İŞLEV (zemin, ara, çatı kat organizasyonları)	
YAPI (malzeme, yapım tekniği, yapı teknolojisi)	
ANLAM (açıklamalar)	<p>“Restorasyon çalışmaları sırasında 16-18 ve 19’ uncu asırlara ait yapı ve tezyinat kısımlarına rastlandı. 80-90 yıl evvel bir aksı kesilerek işleyiş düzeni değiştirilmiş olan yapı, bu son dönemin düzensiz ilavelerinden arındırıldı. Karkas, dış kaplamalar ve doğramalar yenilendi. Çatı, ısıtma, elektrik tesisatı ve sıhhi tesisat ile tavanların büyük kısmı yeniden yapıldı. Bütün dış ve iç boyalar yapıya yeni bir renk düzeni kazandırılarak yeniden yapıldı. Eski bir Osmanlı konağının günün konfor ve yaşama ihtiyaçlarını karşılamasına, Ev’ in son derece değerli antika san’ at eserleri ile bütünleştirilmesine çalışıldı” (Mimar, 1983: 36).</p>

Tablo 24. Burgazada'da Ev Projesi (BE) açıklama tablosu

NO	PROJE ADI	TAS. GRUBU	YER	TARİH
16	BURGAZADA'DA EV PROJESİ		Burgazada-İstanbul, TÜRKİYE	1969
İŞL. PROGRAM	PROJE TÜRÜ	KONUM	TOPOGRAFYA	İKLİM
<input checked="" type="checkbox"/> Tek Konut <input type="checkbox"/> Yerleşme <input type="checkbox"/> Eğitim <input type="checkbox"/> Kültürel İşlev <input type="checkbox"/> Resmi İşlev	<input type="checkbox"/> Restorasyon <input type="checkbox"/> Teklif <input checked="" type="checkbox"/> Uygulama <input type="checkbox"/> Yarışma	<input type="checkbox"/> Kent İçi <input checked="" type="checkbox"/> Kent Dışı <input checked="" type="checkbox"/> Kıyı	<input type="checkbox"/> Düz Arazi <input type="checkbox"/> Az Eğimli Arazi <input checked="" type="checkbox"/> Çok Eğimli Arazi	<input type="checkbox"/> Ilıman Kuru <input checked="" type="checkbox"/> Ilıman <input type="checkbox"/> Akdeniz Tipi
ÇİZİMLER				
				

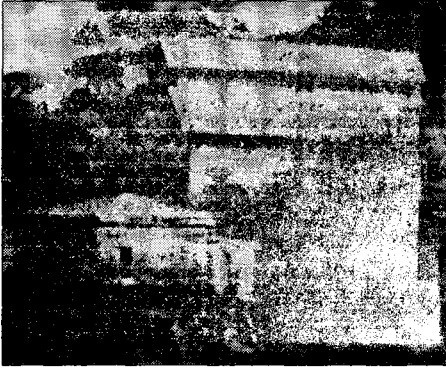

Tablo 24'ün devamı

FOTOĞRAFLAR (Burgazada'da EA)	
BIÇİM (silüet, cephe, vista oluşumları)	
İŞLEV (zemin, ara, çatı kat organizasyonları)	
YAPI (malzeme, yapım tekniği, yapı teknolojisi)	
ANLAM (açıklamalar)	<p>“Restorasyondan önce, eski ev ahşap iskeleti, tavanların ve çatının tamamen gitmesi ile neredeyse yıkılmak üzereydi. Ahşap iskelet ve tavanlar restore edildi. Pencereler tamir edildi, tüm boya, elektrik ve sıhhi kurulumları yeniden yapıldı ve iş sadece 70 gün içinde yeniden tamamlandı. Bu nedenle düşük bedel ve tekrar kısa süre içinde restore edilmiş olması Türkiye'deki ahşap evlerin koruma ve restorasyonunun çok uygulanabilir olduğunu gösterdi” (Casever, 1981).</p>

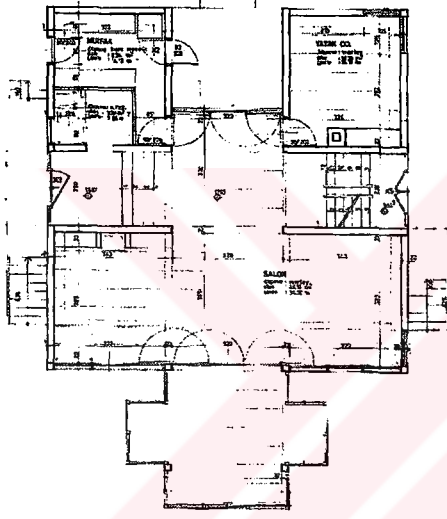
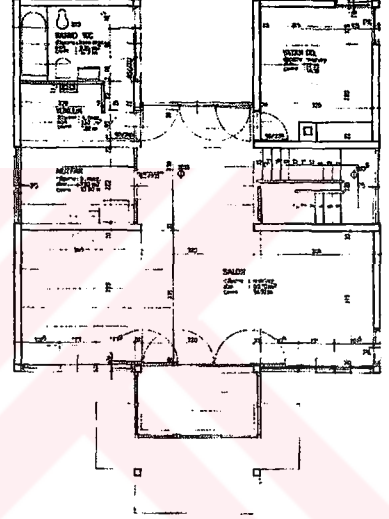
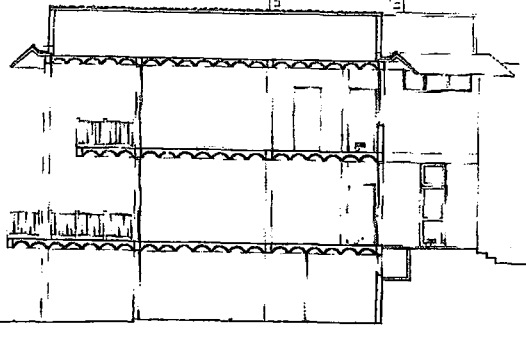
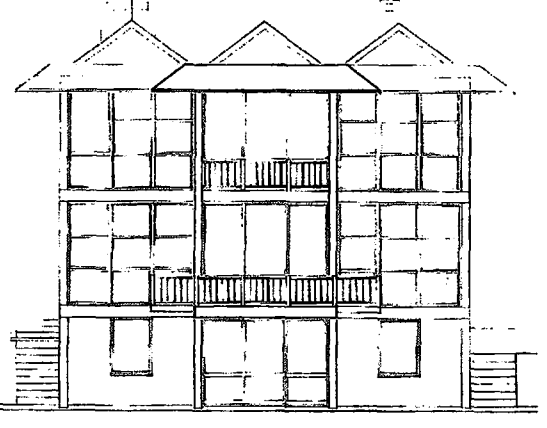
Tablo 25. Nadaroğlu Evi (NE) açıklama tablosu

NO	PROJE ADI	TAS. GRUBU	YER	TARİH
17	NADAROĞLU EVİ		Burgazada-İstanbul, TÜRKİYE	1971- 1972
İŞL. PROGRAM	PROJE TÜRÜ	KONUM	TOPOGRAFYA	İKLİM
<input checked="" type="checkbox"/> Tek Konut <input type="checkbox"/> Yerleşme <input type="checkbox"/> Eğitim <input type="checkbox"/> Kültürel İşlev <input type="checkbox"/> Resmi İşlev	<input type="checkbox"/> Restorasyon <input type="checkbox"/> Teklif <input checked="" type="checkbox"/> Uygulama <input type="checkbox"/> Yarışma	<input type="checkbox"/> Kent İçi <input checked="" type="checkbox"/> Kent Dışı <input checked="" type="checkbox"/> Kıyı	<input type="checkbox"/> Düz Arazi <input checked="" type="checkbox"/> Az Eğimli Arazi <input type="checkbox"/> Çok Eğimli Arazi	<input type="checkbox"/> Ilıman Kuru <input checked="" type="checkbox"/> Ilıman <input type="checkbox"/> Akdeniz Tipi
ÇİZİMLER				
 <p>ZEMİN KAT PLANI</p>		 <p>ÜST KAT PLANI</p>		
				

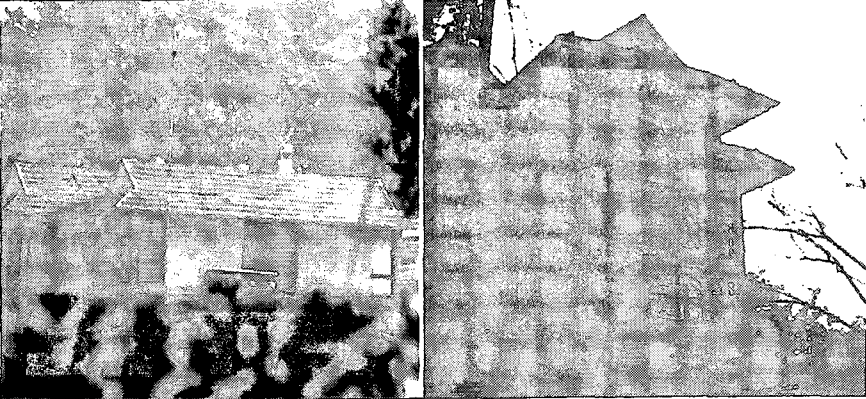
Tablo 25'in devamı

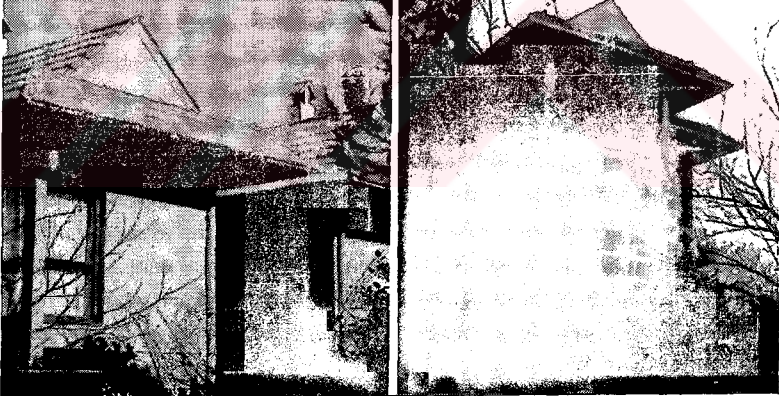
FOTOĞRAFLAR (Nadaroğlu Evi)	
BIÇİM (silüet, cephe, vista oluşumları)	
İŞLEV (zemin, ara, çatı kat organizasyonları)	
YAPI (malzeme, yapım tekniği, yapı teknolojisi)	
ANLAM (açıklamalar)	<p>“İki katlı, orta sofalı küçük ev meyilli bir arsada inşa edildi. Arka yoldan geçenlerin denizi görmelerine engel olamamak ve yapının plan organizasyonunu ifade edebilmek için çatı üç bölüme ayrılarak alçaltıldı. Plan tipi çatı, saçak, pencere gibi unsurları ile mahalli çözümlere bağlı olan yapıda, yerinde dökülmüş sıvasız hafif beton duvarlar ve önceden imal edilmiş sıvasız döşeme elemanları ile yapı maliyetinin önemli ölçüde düşürülmesi sağlandı” (Mimar, 1983: 50).</p>

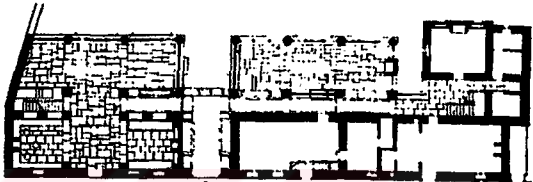
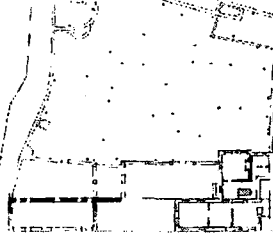
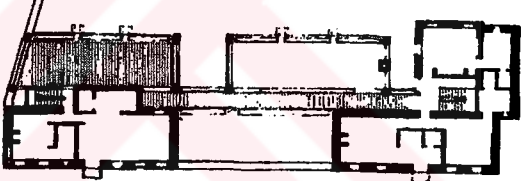
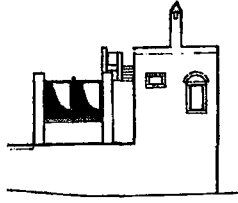
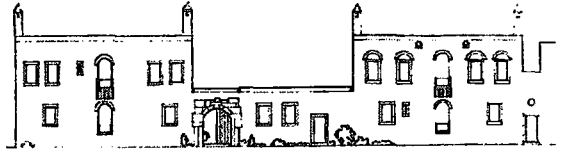
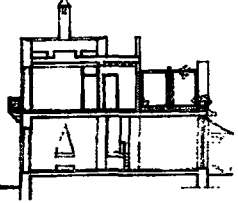
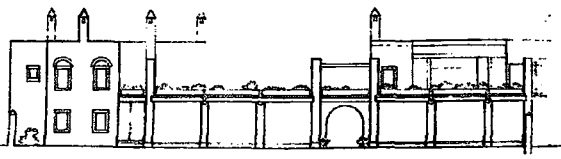

Tablo 26. Ahmet Erteğün Evi (EE) açıklama tablosu

NO	PROJE ADI	TAS. GRUBU	YER	TARİH
18	AHMET ERTEĞÜN EVİ PROJESİ		Bodrum-Muğla, TÜRKİYE	1971- 1973
İŞL. PROGRAM	PROJE TÜRÜ	KONUM	TOPOGRAFYA	İKLİM
<input checked="" type="checkbox"/> Tek Konut <input type="checkbox"/> Yerleşme <input type="checkbox"/> Eğitim <input type="checkbox"/> Kültürel İşlev <input type="checkbox"/> Resmi İşlev	<input checked="" type="checkbox"/> Restorasyon <input type="checkbox"/> Teklif <input checked="" type="checkbox"/> Uygulama <input type="checkbox"/> Yarışma	<input checked="" type="checkbox"/> Kent İçi <input type="checkbox"/> Kent Dışı <input checked="" type="checkbox"/> Kıyı	<input checked="" type="checkbox"/> Düz Arazi <input type="checkbox"/> Az Eğimli Arazi <input type="checkbox"/> Çok Eğimli Arazi	<input type="checkbox"/> Ilman Kuru <input type="checkbox"/> Ilman <input checked="" type="checkbox"/> Akdeniz Tipi
ÇİZİMLER				
		 <p>ZEMİN KAT PLANI</p>		
 <p>RESTORASYON ÖNCESİ ZEMİN KAT PLANI</p>		 <p>1. KAT PLANI</p>		
		 <p>YOL CEPHESİ</p>		
		 <p>BAHÇE CEPHESİ</p>		

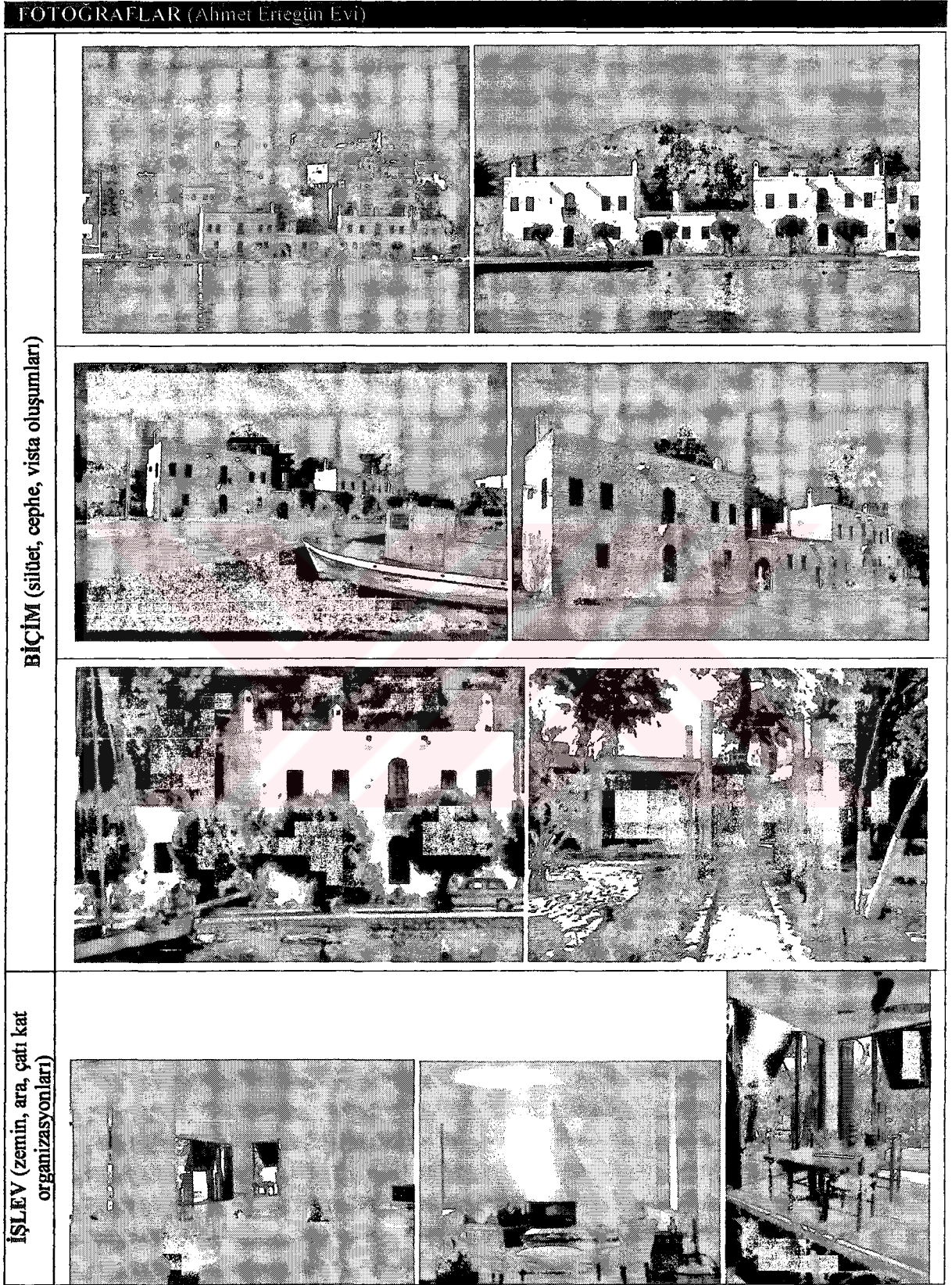

Tablo 26'nın devamı

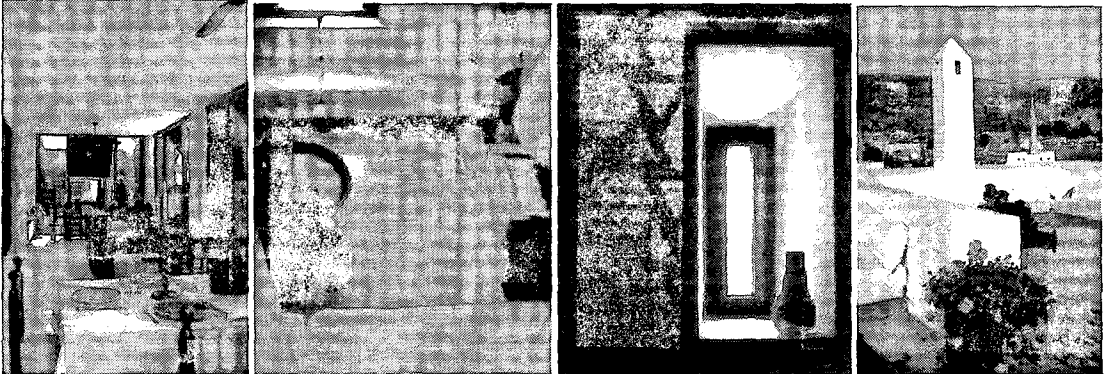

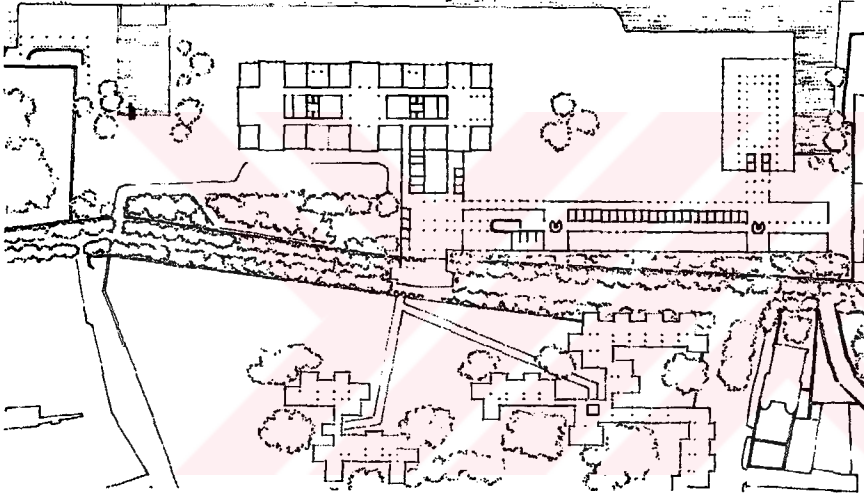

Tablo 26'nın devamı

FOTOĞRAFLAR (Ahmet Erteğün Evi Restorasyonu)	
İŞLEV (zemin, ara, çatı kat organizasyonları)	
YAPI (malzeme, yapım tekniği, yapı teknolojisi)	
ANLAM (açıklamalar)	<p>“Her şart altında mutlak uyum içindeki tüm yaratıklar için çevre her an cennettir. Ancak insan, bilinçli bir yaratık olduğundan, bilincin sağladığı fırsatla dünyanın yüce güzelliğini idrak ederek ve yaratılışının kural ve emirlerine uyarak, varlığın idrakini mümkün kılan referans noktalarını tesis etmek suretiyle, çevresiyle uyumlu bir biçimde, kendi cennetini inşa edebilir. Sadeliğin müstesna değerleriyle çeşitliliğin yarattığı çok-boyutluluk, dünyaya, tarihe ve geleceğe sorumluluk duygusuyla bakanlar için evi, bilinçle yaşanan bir cennet düzeyine erişirmiştir. Erteğün Evi, tarih-bugün-gelecek ilişkisini doğru kurma çabası yanında, varolan ile eklenen arasındaki ilişkinin meselelerine de cevap getirmekte ve yapı-tabiat ilişkisi, tezyinilik ve biçim ifadeleri sorunlarının mimariyi oluşturmayı sağlayan ve zenginleştiren etkenler olarak nasıl ele alınabileceğini de göstermenin çabasıdır” (Ekinciöğlü, 2001a: 73).</p>

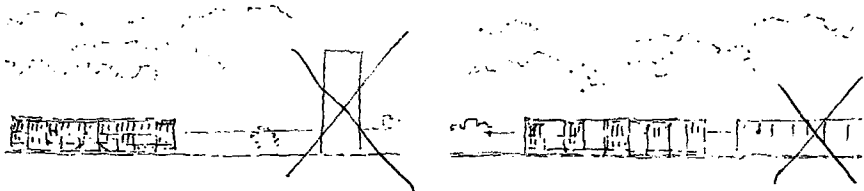
Tablo 27. Çırağan Sarayını Yeniden İşlevlendirme Projesi (ÇSP) açıklama tablosu

NO	PROJE ADI	TAS. GRUBU	YER	TARİH
19	ÇIRAĞAN SARAYINI YENİDEN İŞLEVLENDİRME PROJESİ		İstanbul, TÜRKİYE	1972- 1973
İŞL. PROGRAM	PROJE TÜRÜ	KONUM	TOPOGRAFYA	İKLİM
<input type="checkbox"/> Tek Konut <input type="checkbox"/> Yerleşme <input type="checkbox"/> Eğitim <input checked="" type="checkbox"/> Kültürel İşlev <input type="checkbox"/> Resmi İşlev	<input checked="" type="checkbox"/> Restorasyon <input type="checkbox"/> Teklif <input type="checkbox"/> Uygulama <input type="checkbox"/> Yarışma	<input checked="" type="checkbox"/> Kent İçi <input type="checkbox"/> Kent Dışı <input checked="" type="checkbox"/> Kıyı	<input checked="" type="checkbox"/> Düz Arazi <input type="checkbox"/> Az Eğimli Arazi <input type="checkbox"/> Çok Eğimli Arazi	<input type="checkbox"/> Ilıman Kuru <input checked="" type="checkbox"/> Ilıman <input type="checkbox"/> Akdeniz Tipi
ÇİZİMLER				
				
				
				

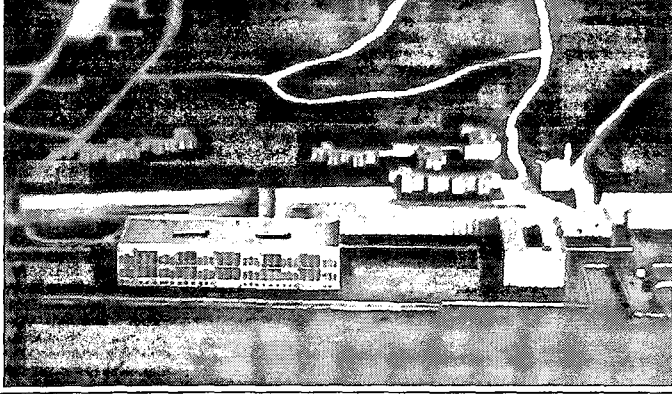

Tablo 27'nin devamı

FOTOĞRAFLAR (Çırağan Sarayını Yeniden İşlevlendirme Projesi)	
BIÇİM (silüet, cephe, vista oluşumları)	
İŞLEV (zemin, ara, çatı kat organizasyonları)	
YAPI (malzeme, yapım tekniği, yapı teknolojisi)	
ANLAM (açıklamalar)	<p>“Çırağan Sarayı 19’ uncu asrın ikinci yarısında, Osmanlı Devleti’ nin son refah döneminin bir ürünüdür. Yapı 1912 de bir yangında yandıktan sonra, bu güne kadar tamir edilemeden kaldı. Son 30 yıldır Saray bahçesinde çok katlı bir otel inşasına veya sarayı bütünü ile otele dönüştürmek teşebbüslerine Sarayı ve çevresini zedeleyeceği endişesi ile izin verilmedi. Bu proje, yukarıdaki bu iki mahzurlu yaklaşış yerine Saray kompleksini tamamlayan ve değerlendiren bir kullanım ve kitle düzeni öngörmektedir. Kabul vesair merasim salonlarının ve bir kısım lüks dairenin Saray kitlesi içinde, yatak odalarını ise yeni yapı bloklarında yer alması planlandı. Proje Sarayın özellikleri ile korunması ve restorasyonuna imkan vermekle beraber, on yıldır yukarıda sözünü ettiğimiz iki tip yanlış yaklaşımın temsilcilerinin dirençleri ve idari mali sorunların çözülememiş olması sonunda bu güne kadar uygulama imkanı bulamadı” (Mimar, 1983: 46).</p>

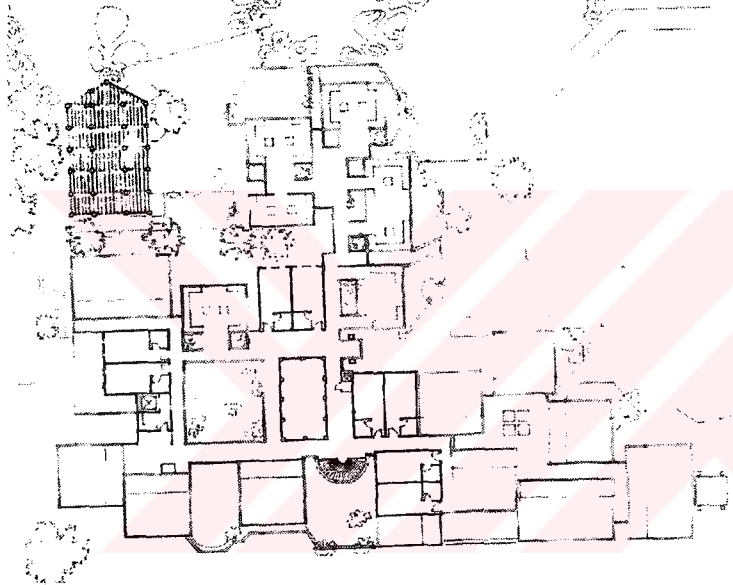
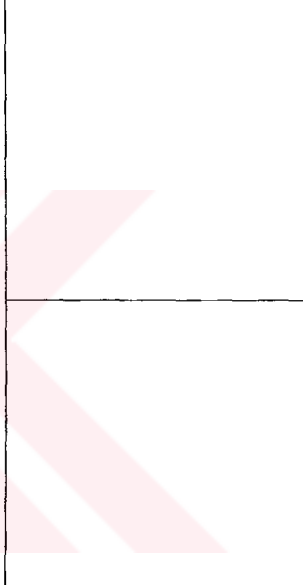
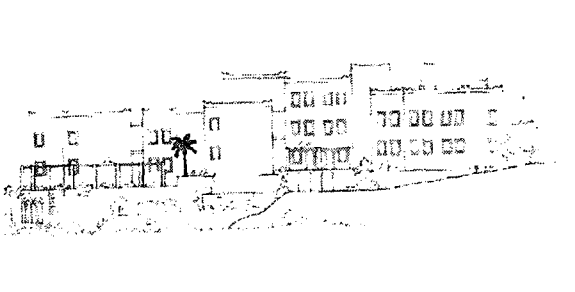
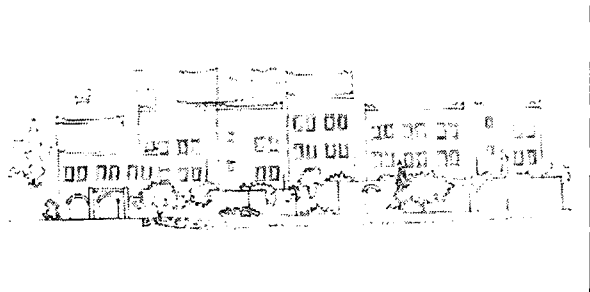
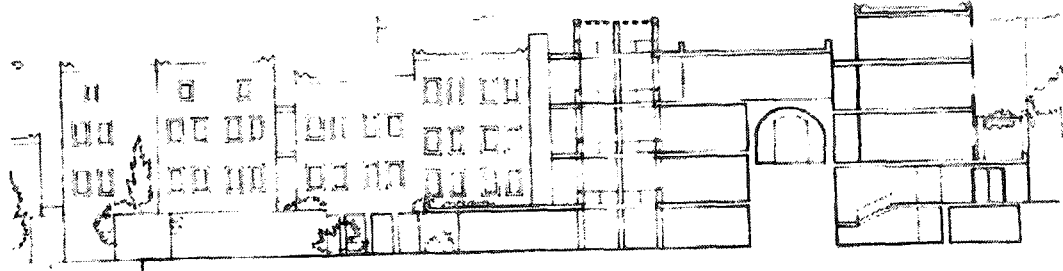
Tablo 28. Halikarnas Oteli (HO) açıklama tablosu

NO	PROJE ADI	TAS. GRUBU	YER	TARİH
20	HALİKARNAS OTELİ		Bodrum-Muğla, TÜRKİYE	1976
İŞL. PROGRAM	PROJE TÜRÜ	KONUM	TOPOGRAFYA	İKLİM
<input type="checkbox"/> Tek Konut <input type="checkbox"/> Yerleşme <input type="checkbox"/> Eğitim <input checked="" type="checkbox"/> Kültürel İşlev <input type="checkbox"/> Resmi İşlev	<input type="checkbox"/> Restorasyon <input type="checkbox"/> Teklif <input checked="" type="checkbox"/> Uygulama <input type="checkbox"/> Yarışma	<input checked="" type="checkbox"/> Kent İçi <input type="checkbox"/> Kent Dışı <input type="checkbox"/> Kıyı	<input type="checkbox"/> Düz Arazi <input checked="" type="checkbox"/> Az Eğimli Arazi <input type="checkbox"/> Çok Eğimli Arazi	<input type="checkbox"/> Ilıman Kuru <input type="checkbox"/> Ilıman <input checked="" type="checkbox"/> Akdeniz Tipi
ÇİZİMLER				
				
				
				

Tablo 28'in devamı

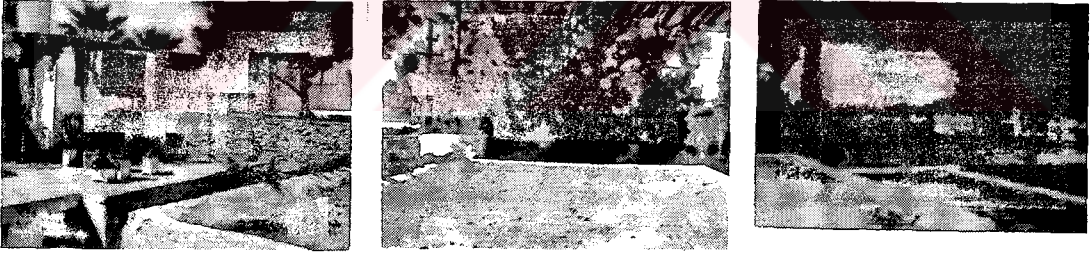
FOTOĞRAFLAR (Halikarnas Oteli)	
BIÇİM (silüet, cephe, vista oluşumları)	
İŞLEV (zemin, ara, çatı kat organizasyonları)	
YAPI (malzeme, yapım tekniği, yapı teknolojisi)	
ANLAM (açıklamalar)	<p>“Küçük otel, Bodrum şehir görüntüsünü tamamlamak üzere tasarlandı. Bodrum evlerinden bir grup gibi öbekleşmiş odalar olarak düşünüldü” (Casever, 1981).</p>

Tablo 29. Yağcılar Hanı Restorasyonu (YHR) açıklama tablosu

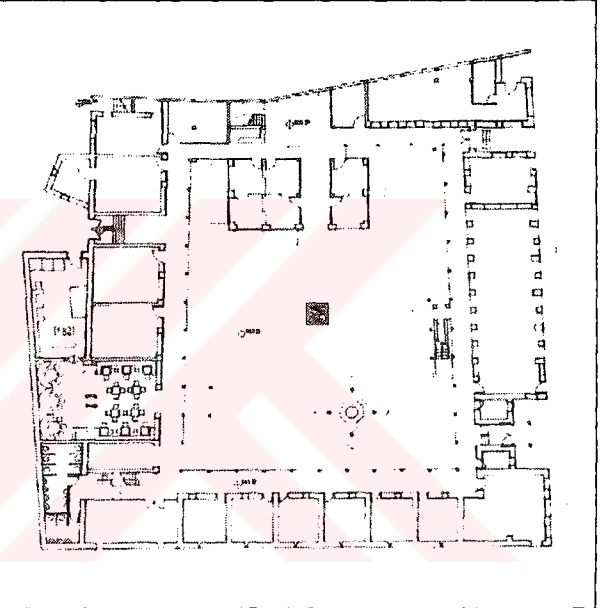
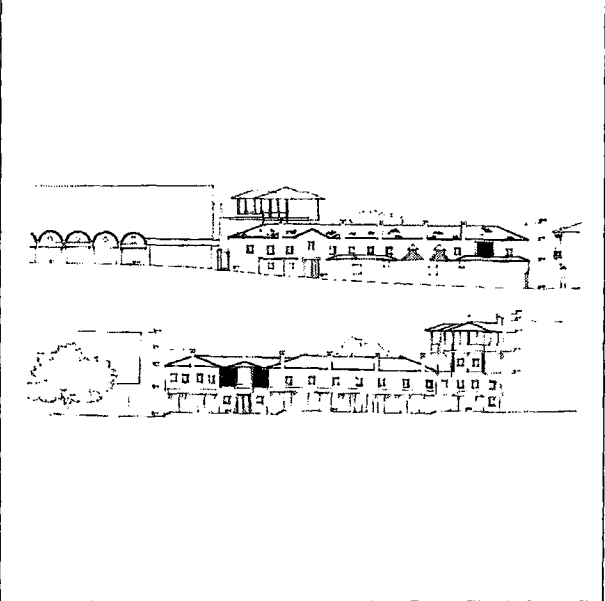
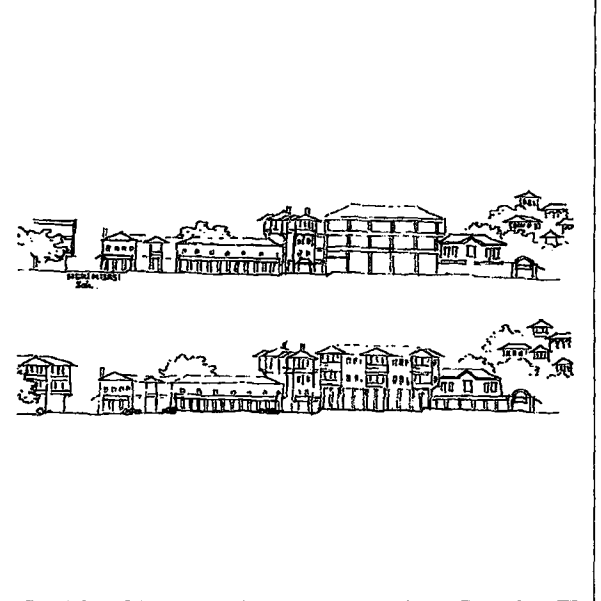
NO	PROJE ADI	TAS. GRUBU	YER	TARİH
21	YAĞCILAR HANI RESTORASYONU		Muğla, TÜRKİYE	1980
İŞL. PROGRAMI	PROJE TÜRÜ	KONUM	TOPOGRAFYA	İKLİMİ
<input type="checkbox"/> Tek Konut <input type="checkbox"/> Yerleşme <input type="checkbox"/> Eğitim <input checked="" type="checkbox"/> Kültürel İşlev <input type="checkbox"/> Resmi İşlev	<input checked="" type="checkbox"/> Restorasyon <input type="checkbox"/> Teklif <input type="checkbox"/> Uygulama <input type="checkbox"/> Yarışma	<input checked="" type="checkbox"/> Kent İçi <input type="checkbox"/> Kent Dışı <input type="checkbox"/> Kıyı	<input checked="" type="checkbox"/> Düz Arazi <input type="checkbox"/> Az Eğimli Arazi <input type="checkbox"/> Çok Eğimli Arazi	<input type="checkbox"/> Ilıman Kuru <input type="checkbox"/> Ilıman <input checked="" type="checkbox"/> Akdeniz Tipi
ÇİZİMLER				
				
				

Tablo 29'un devamı

FOTOĞRAFLAR (Yağcılar Hanı Restorasyonu)	
BIÇİM (silüet, cephe, vista oluşumları)	
İŞLEV (zemin, ara, çatı kat organizasyonları)	
YAPI (malzeme, yapım tekniği, yapı teknolojisi)	
ANLAM (açıklamalar)	<p>“Birinci aşamada projenin nesnelere, eski binanın 18.yüzyıldan kalma parçalarının restorasyonu ve eski han ve avlunun yıkılan kanatlarının restitüsyonu ve böylece bir zamanlar Muğla’da bulunan küçük bir iş merkezi yaratılmaktadır.-Muğla, tamamen orijinal yerel mimarisiyle küçük fakat önemli bir yerleşim bölgesi. İkinci aşamada bitişik yapının vahşi, primitif cephelerinin restorasyon ve iyileştirilmesi ve çevredeki mekanların yeniden kazanımı çalışılacak ve mümkün olursa uygulanacak” (Casever, 1981).</p>

Tablo 30. Atatürk Kültür Merk. Ulusal Müze ve Parkı Projesi (AKMYP) açıklama tablosu

NO	PROJE ADI	TAS. GRUBU	YER	TARİH
22	ATATÜRK KÜLTÜR MERKEZİ ULUSAL MÜZE VE PARKI PROJESİ	F. D. İnan, L. Atay	Ankara, TÜRKİYE	1980
İŞL. PROGRAM	PROJE TÜRÜ	KONUM	TOPOGRAFYA	İKLİM
<input type="checkbox"/> Tek Konut <input type="checkbox"/> Yerleşme <input type="checkbox"/> Eğitim <input checked="" type="checkbox"/> Kültürel İşlev <input type="checkbox"/> Resmi İşlev	<input type="checkbox"/> Restorasyon <input type="checkbox"/> Teklif <input type="checkbox"/> Uygulama <input checked="" type="checkbox"/> Yarışma	<input checked="" type="checkbox"/> Kent İçi <input type="checkbox"/> Kent Dışı <input type="checkbox"/> Kıyı	<input checked="" type="checkbox"/> Düz Arazi <input type="checkbox"/> Az Eğimli Arazi <input type="checkbox"/> Çok Eğimli Arazi	<input checked="" type="checkbox"/> Ilman Kuru <input type="checkbox"/> Ilman <input type="checkbox"/> Akdeniz Tipi
ÇİZİMLER				

Tablo 30'un devamı

FOTOĞRAFLAR (Atatürk Kültür Merkezi Ulusal Müze ve Parkı Projesi)	
BİÇİM (silüet, cephe, vista oluşumları)	
İŞLEV (zemin, ara, çatı kat organizasyonları)	
YAPI (malzeme, yapım tekniği, yapı teknolojisi)	
ANLAM (açıklamalar)	<p>“Ulusal Müze ve Kültür Merkezi projesi çağlar boyunca ülke toprakları üzerinde oluşmuş kültürlerin, özellikle İslam-Türk kültür çağının, ürünlerini halka iletecek ve hareketli İslam-Türk kültürü ile hareketli çağdaş kültür’ ün rastlaştıkları günümüzde kültür sorunlarının çözümlenmesi için tarihi birikimin malzemesini bir araya getirmektedir ... Sonsuz mekan içinde kendi başına duran dört yönden görülen anıtsal yapılar, varlığı ve varolan dünyayı hareket ederek, hareket halinde görmeyi zorunlu kılan bütün gelişen çağların, hareketli kültürlerin mimari üslubunu belirler. Hareketli İslam-Türk kültürlerinin en değerli ürünlerini verdiği bu ülkede İslami-Türk çağdaş hareketliliğin ortak çözümünü gerçekleştirmek, mimari tasarımın görevi sayıldı. Yapı bu arada gerek dıştan ve gerek iç dünyasında hareket eden, bakan, araştıran, insana, hızla gelişen ihtiyaçlara göre değişmeye, biçimlenmeye imkan verecek şekilde tasarlandı. Bir kervansarayın veya orta avlulu bir cami planının anıtlardan kaynaklanan mimari “Bütün’ ün” “Parça” ile ilişkisinde de bireyin ve bütün’ ün çelişkisiz yücelişini simgeleyerek bugün de insanlığın aradığı, genel evrensel çözümlenmeyi Türk ve İslam dünyası açısından belirlemektedir. Mimari tasarımda bütünlük içinde bireysel ve insani olan yüceliği ile korunmuş ve çevre, varlığın güzelliğine insanın yönelişi için bütün engellerden arındırılıp düzenlenmişti. Bu evrensel değerler düzeninin simgesi olarak yapının yerelliğinin, çağdaşlığının ve gerçekliğinin yapı malzemesi ile de tamamlanmasına çalışıldı. Yer yer tuğla ilavesi ile renklendirilmiş Ankara taşının duvarlarda meydan ve yol döşemelerinde hakim malzeme olarak kullanılması, taşıyıcı iskeletin ve çatı stürüktürünün önceden imal edilmiş sade, gelişmiş teknoloji ifadesi ile zenginleştirilmiş elemanlardan oluşturulması; iç döşemelerin havuz ve benzeri odak noktalarının beyaz Marmara mermeri ile imali öngörüldü” (Mimar, 1983: 54).</p>

Tablo 31. Batıkent Yeni Şehir ve Konut Projesi (BTKP) açıklama tablosu

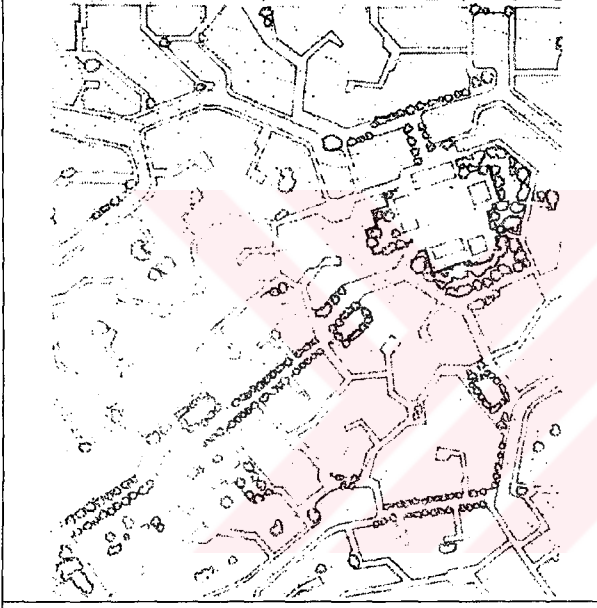
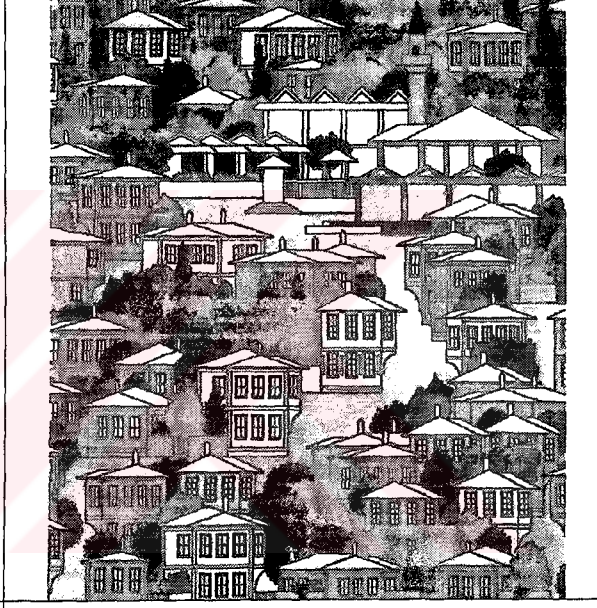
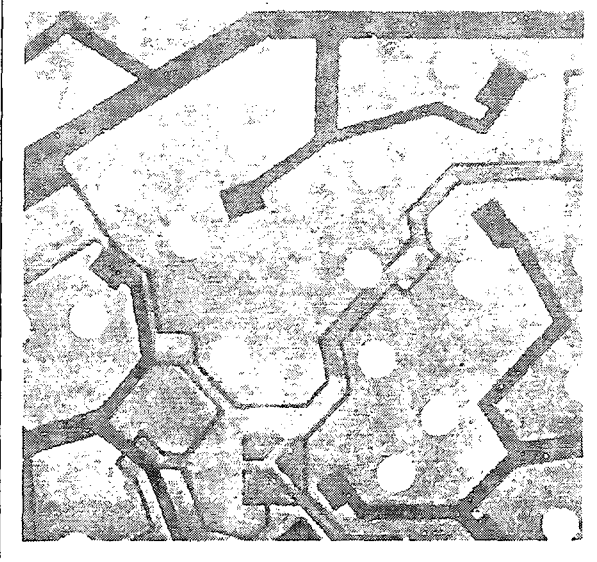
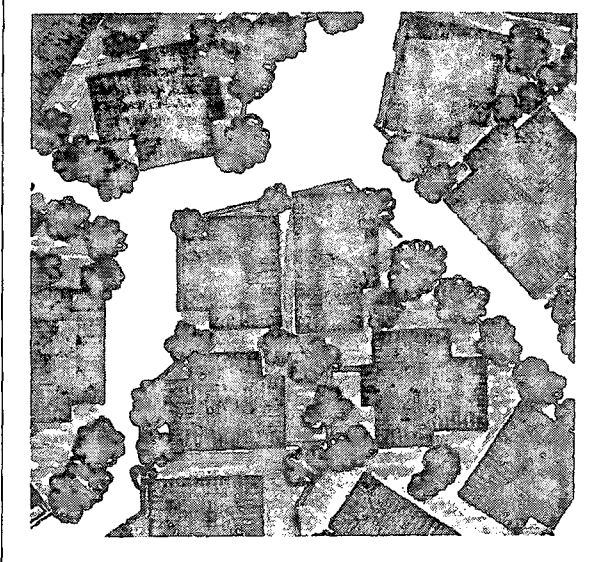
NO	PROJE ADI	TAS. GRUBU	YER	TARİH
23	BATIKENT YENİ ŞEHİR VE KONUT PROJESİ		Batıkent-Ankara, TÜRKİYE	1980-1981
İŞL. PROGRAM	PROJE TÜRÜ	KONUM	TOPOGRAFYA	İKLİM
<input type="checkbox"/> Tek Konut <input checked="" type="checkbox"/> Yerleşme <input type="checkbox"/> Eğitim <input type="checkbox"/> Kültürel İşlev <input type="checkbox"/> Resmi İşlev	<input type="checkbox"/> Restorasyon <input checked="" type="checkbox"/> Teklif <input type="checkbox"/> Uygulama <input type="checkbox"/> Yarışma	<input checked="" type="checkbox"/> Kent İçi <input type="checkbox"/> Kent Dışı <input type="checkbox"/> Kıyı	<input type="checkbox"/> Düz Arazi <input type="checkbox"/> Az Eğimli Arazi <input checked="" type="checkbox"/> Çok Eğimli Arazi	<input checked="" type="checkbox"/> Ilıman Kuru <input type="checkbox"/> Ilıman <input type="checkbox"/> Akdeniz Tipi
ÇİZİMLER				
				
				

Tablo 31'in devamı

FOTOGRAFLAR (Baukent Yeni Şehir ve Konut Projesi)	
BİÇİM (silüet, cephe, vista oluşumları)	
İŞLEV (zemin, ara, çatı kat organizasyonları)	
YAPI (malzeme, yapım tekniği, yapı teknolojisi)	
ANLAM (açıklamalar)	<p>“Bu konutlar; 1. Tabiata, bahçeye bağlantılıdır. Bu bahçe, çocuklar ve yaşlılar için çok önemli bir yaşama alanı olduğu kadar herkes için her an tazelenen bir tabiat duygusunu ve varlık bilincini geliştirmek bakımından da önemlidir, 2. Ev, bahçe, komşular, sokak, meydan ve şehir merkezinden oluşan yaşama çevresinde özel ferdiyet kadar toplumsallık için de gelişme ve var olma imkanı sağlanacaktır, 3. Evin ve toplumsal mekanın oluşmasına herkesin katılımı, bu çözümleme ile sağlanmakta, herkese bu bilinç ve sorumluluk duygusu ile toplumun yüce bir ferdi olmak imkanı verilmektedir, 4. Ev, değişmez, katı, kısıtlayıcı bir çerçeve olmaktan çıkmakta, yani ihtiyaçlara göre şekillenebilmektedir” (Mimar, 1983: 58).</p>

Tablo 32. Türk Tarih Kurumu Basımevi (TTKB) açıklama tablosu

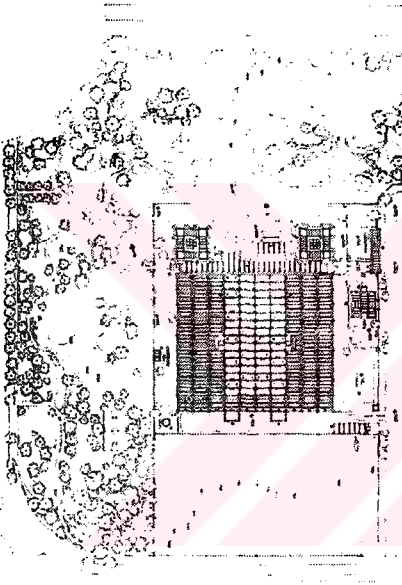
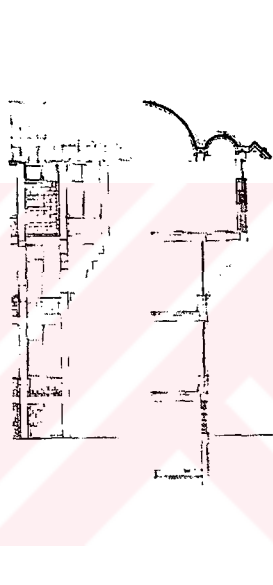
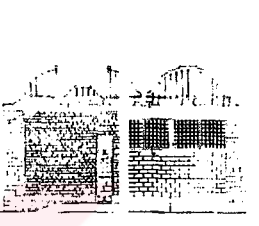
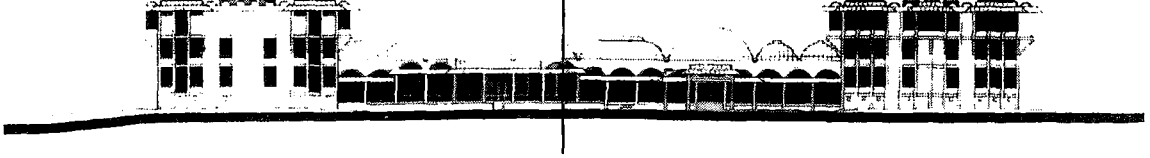
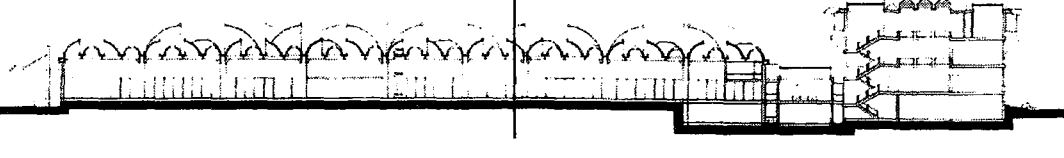
NO	PROJE ADI	TAS. GRUBU	YER	TARİH
24	TÜRK TARİH KURUMU BASİMEVİ	Hasan Cansever, Emine Öğün, Mehmet Öğün	Sincanköy-Ankara, TÜRKİYE	1981- 1982
İŞL. PROGRAM	PROJE TÜRÜ	KONUM	TOPOGRAFYA	İKLİM
<input type="checkbox"/> Tek Konut <input type="checkbox"/> Yerleşme <input type="checkbox"/> Eğitim <input type="checkbox"/> Kültürel İşlev <input checked="" type="checkbox"/> Resmi İşlev	<input type="checkbox"/> Restorasyon <input type="checkbox"/> Teklif <input checked="" type="checkbox"/> Uygulama <input type="checkbox"/> Yarışma	<input checked="" type="checkbox"/> Kent İçi <input type="checkbox"/> Kent Dışı <input type="checkbox"/> Kıyı	<input checked="" type="checkbox"/> Düz Arazi <input type="checkbox"/> Az Eğimli Arazi <input type="checkbox"/> Çok Eğimli Arazi	<input checked="" type="checkbox"/> Ilıman Kuru <input type="checkbox"/> Ilıman <input type="checkbox"/> Akdeniz Tipi
ÇİZİMLER				
				
				
				

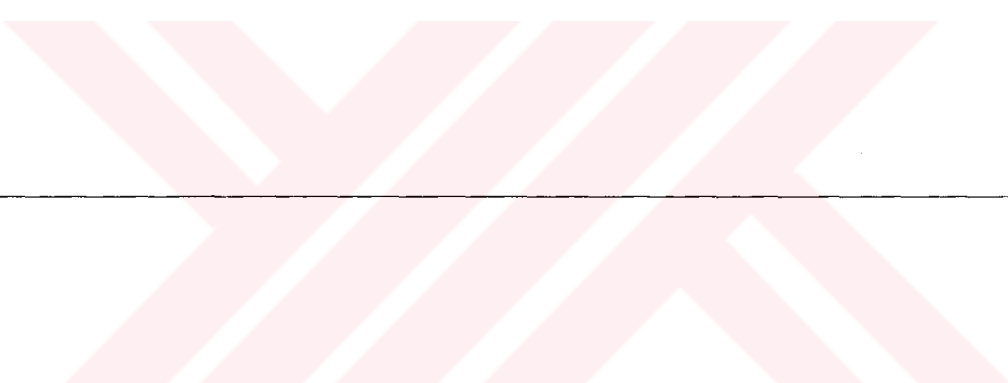

Tablo 32'nin devamı

FOTOĞRAFLAR (Türk Tarih Kurumu Basımevi)	
BIÇİM (silüet, cephe, vista oluşumları)	
İŞLEV (zemin, ara, çatı kat organizasyonları)	
YAPI (malzeme, yapım tekniği, yapı teknolojisi)	
ANLAM (açıklamalar)	<p>“Türk Tarih Kurumu Basımevi’ nin Ankara Sincanköy Organize Sanayi Bölgesinde sahibi bulunduğu arsa üzerinde inşa edilecek basımevi takriben 20.000 m² döşeme alanına sahip olacaktır. Basımevi büyük kısmı ile tek katlı baskı, cilt, atölyeleri ve depolar, giriş holü, toplantı ve yemek salonlarından ve iki adet üçer katlı idare ve teknik hizmet bloklarından oluşmaktadır. İşçilerin çocukları için bir kreş, ısıtma merkezi, trafo-kompresör gibi hizmet yapıları bina dışına, bahçeye yerleştirildiler. Baskı-cilt atölyeleri ve depoların cephelerde dışa kapalı ve tepe ışıkları ile aydınlanacak şekilde, çevrede taşıyıcı duvarlar ile içerde prekast bir betonarme kolon, giriş ve çatı kabukları ile inşası öngörüldü. Büyük gürültülü makinaları barındıran atölyelerin dışa kapalı ve iri cüsseli ifadesi yanında, idari ve teknik hizmet blokları içlerinde yapılan insani ölçekli faaliyetleri aksettiren narin bir karakterde ele alındılar. Döşemeler ile çatı örtüleri farklılaştırıldı. Böylece binanın tepeden ışıklanma ve korunmuş olma fonksiyonları belirlendi. Uzun yıllar hizmet edeceği tabii olan böyle bir kurumsal yapının gerektirdiği az bakım ihtiyacını karşılamak üzere duvarların boya ve koruma gerektirmeyecek düzeyde pişirilmiş tuğla ile çatının ise özel biçimlendirilerek imal edilmiş eternit ile kaplanması öngörüldü” (Mimar, 1983: 62).</p>

Tablo 33. Şişli Terakki Lisesi Kampüsü (ŞTL) açıklama tablosu

NO	PROJE ADI	TAS. GRUBU	YER	TARİH
25	ŞİŞLİ TERAKKİ LİSESİ KAMPUSÜ		Şişli-İstanbul, TÜRKİYE	1981-1993
İŞL. PROGRAM	PROJE TÜRÜ	KONUM	TOPOGRAFYA	İKLİM
<input type="checkbox"/> Tek Konut <input type="checkbox"/> Yerleşme <input checked="" type="checkbox"/> Eğitim <input type="checkbox"/> Kültürel İşlev <input type="checkbox"/> Resmi İşlev	<input type="checkbox"/> Restorasyon <input type="checkbox"/> Teklif <input checked="" type="checkbox"/> Uygulama <input type="checkbox"/> Yarışma	<input checked="" type="checkbox"/> Kent İçi <input type="checkbox"/> Kent Dışı <input type="checkbox"/> Kıyı	<input type="checkbox"/> Düz Arazi <input checked="" type="checkbox"/> Az Eğimli Arazi <input type="checkbox"/> Çok Eğimli Arazi	<input type="checkbox"/> Ilıman Kuru <input checked="" type="checkbox"/> Ilıman <input type="checkbox"/> Akdeniz Tipi
ÇİZİMLER				

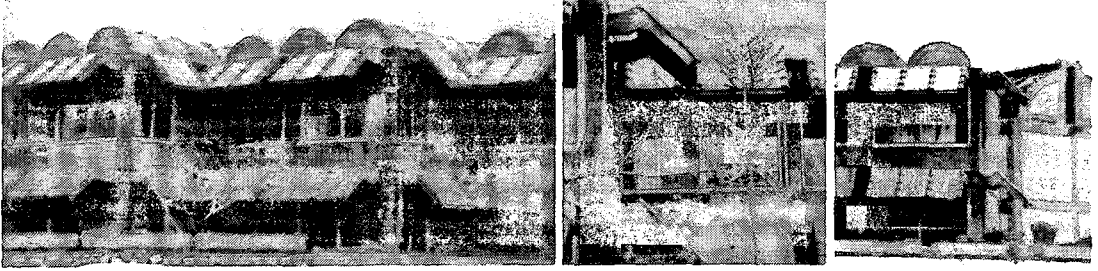
Tablo 33'ün devamı

FOTOĞRAFLAR (Şişli Terakki Lisesi Kampüsü)	
BİÇİM (silüet, cephe, vista oluşumları)	
İŞLEV (zemin, ara, çatı kat organizasyonları)	
YAPI (malzeme, yapım tekniği, yapı teknolojisi)	
ANLAM (açıklamalar)	<p>“Bu okul kompleksi, bir ilkokul, hem kızlar hem de erkekler için yurtlarıyla bir lise ve bir spor salonu, diring holleri, vs. gibi birimlerini içerir. Eğitim ve sergi, konferans ve spor gibi kültür aktiviteleri arasındaki yakın ilişkinin oluşumu, işlevsel organizasyonun temelidir. Teori, pratik ve eğitsel aktivitelerin ilişkilerinin kurulması ve geleceğe dair esneklik, tasarım fikrinin temelidir” (Casever, 1981).</p>

Tablo 34. İslam Kalkınma Bankası Genel Merkezi Projesi (İKBYP) açıklama tablosu

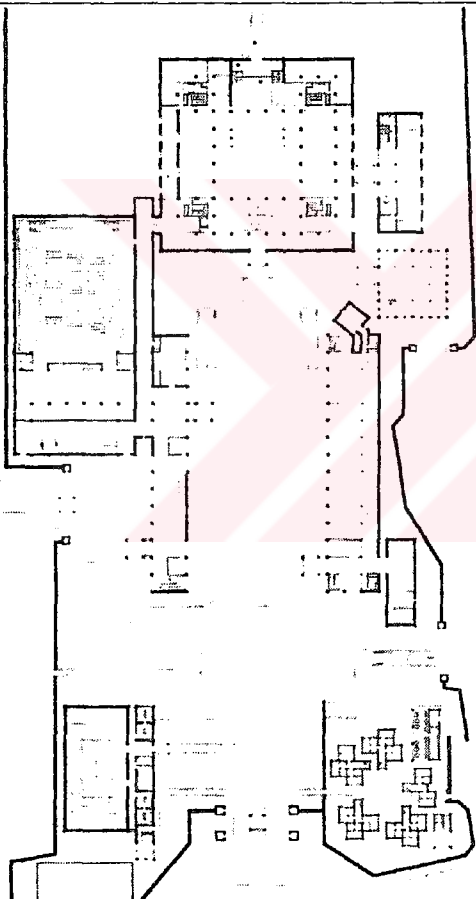
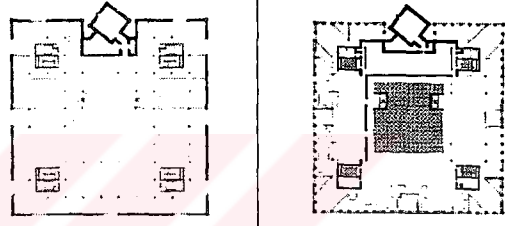
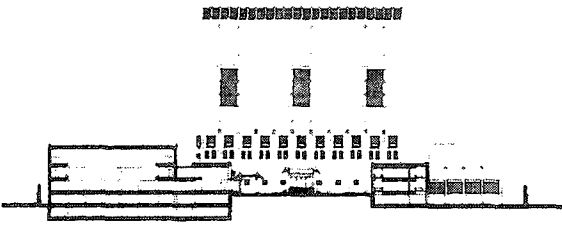
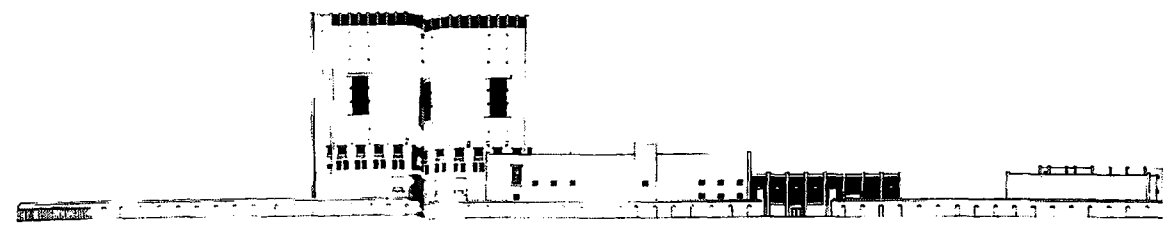
NO	PROJE ADI	TAS. GRUBU	YER	TARİH
26	İSLAM KALKINMA BANKASI GENEL MERKEZİ DAVETLİ YARIŞMA PROJESİ	Emine Öğün, Mehmet Öğün	Cidde, SUUDİ ARABİSTAN	1983
İŞL. PROGRAM	PROJE TÜRÜ	KONUM	TOPOGRAFYA	İKLİM
<input type="checkbox"/> Tek Konut <input type="checkbox"/> Yerleşme <input type="checkbox"/> Eğitim <input checked="" type="checkbox"/> Kültürel İşlev <input type="checkbox"/> Resmi İşlev	<input type="checkbox"/> Restorasyon <input type="checkbox"/> Teklif <input type="checkbox"/> Uygulama <input checked="" type="checkbox"/> Yarışma	<input checked="" type="checkbox"/> Kent İçi <input type="checkbox"/> Kent Dışı <input type="checkbox"/> Kıyı	<input type="checkbox"/> Düz Arazi <input checked="" type="checkbox"/> Az Eğimli Arazi <input type="checkbox"/> Çok Eğimli Arazi	<input type="checkbox"/> Ilıman Kuru <input checked="" type="checkbox"/> Ilıman <input type="checkbox"/> Akdeniz Tipi
CİZİMLER				
				
				

Tablo 34'ün devamı

FOTOĞRAFLAR (İslam Kalkınma Bankası Genel Merkezi Davetli Yarışma Projesi)	
BIÇIM (silüet, cephe, vista oluşumları)	
İŞLEV (zemin, ara, çatı kat organizasyonları)	
YAPI (malzeme, yapım tekniği, yapı teknolojisi)	
ANLAM (açıklamalar)	<p>“1983 yılında ilgili kurumun daveti üzerine hazırlanan yarışma projesi, bölge mimarisinin yeniden yorumu içinde çağdaş gereksinimleri de karşılayacak bir mimari dil oluşturmayı amaçlıyordu. Projede birbirinden farklı genel merkez fonksiyonlarını bağımsız yapı birimleri olarak ele alınan ve bir hiyerarşi içinde bütünlüğü kuran bir yaklaşım benimsendi. Yapılar genel olarak Cidde’ nin sıcak ve kuru ikliminin etkilerinden sağır dış duvarlarla korunurken, iç mekanların duvarlarda yer alan kafeslerle örtülü açıklıkların oluşturduğu ışık bacalarından kontrollü bir biçimde dış dünya ile ilişki kurlmaları veya serin, sessiz ve gölgelik bir merkezi iç avluya açılmaları önerildi. Koruyucu bir mücevher kutusunu andıran 12 katlı merkez bloğu vaziyet planının hakim unsurunu oluştururken, bir dış açık avlu (bahçe) etrafında İslam Araştırma Enstitüsü, konferans merkezi, lojmanlar ve spor merkezi yatay yapılar olarak yer aldı” (Ekincioğlu, 2001a: 94).</p>

Tablo 35. Ayşin-Rafet Ataç Evi (AE) açıklama tablosu

NO	PROJE ADI	TAS. GRUBU	YER	TARİH
27	AYŞİN-RAFET ATAÇ EVİ	Feyza Cansever	Burgazada-İstanbul, TÜRKİYE	1983- 1986
İŞL. PROGRAM	PROJE TÜRÜ	KONUM	TOPOGRAFYA	İKLİM
<input checked="" type="checkbox"/> Tek Konut <input type="checkbox"/> Yerleşme <input type="checkbox"/> Eğitim <input type="checkbox"/> Kültürel İşlev <input type="checkbox"/> Resmi İşlev	<input type="checkbox"/> Restorasyon <input type="checkbox"/> Teklif <input checked="" type="checkbox"/> Uygulama <input type="checkbox"/> Yarışma	<input type="checkbox"/> Kent İçi <input checked="" type="checkbox"/> Kent Dışı <input checked="" type="checkbox"/> Kıyı	<input type="checkbox"/> Düz Arazi <input checked="" type="checkbox"/> Az Eğimli Arazi <input type="checkbox"/> Çok Eğimli Arazi	<input type="checkbox"/> Ilıman Kuru <input checked="" type="checkbox"/> Ilıman <input type="checkbox"/> Akdeniz Tipi
ÇİZİMLER				

Tablo 35'in devamı

FOTOĞRAFLAR (Aysin-Rafet Atac Evi)			
BİÇİM (silüet, cephe, vista oluşumları)			
İŞLEV (zemin, ara, çatı kat organizasyonları)			

Tablo 35'in devamı

FOTOĞRAFLAR (Aşin-Rafet Ataç Evi)	
İŞLEV (zemin, ara, çatı kat organizasyonları)	
YAPIM TEKNİĞİ (yapı teknolojisi)	
YAPIM MALZEMESİ (malzeme)	
ANLAM (açıklamalar)	<p>“Bina, tarihsel, kültürel miras ve psikolojik dünya bilinci ile tavrılarımızı belirleyen varlık konseptimiz, binayı biyososyal etkenlerle birlikte yerel, güncel şartları değerlendirerek şekillendirdi. Böylece bir taraftan tarihsel ve güncel, topolojik, aşkın ve diğer taraftan yerel varlık çelişkili yaklaşımlarının mevcut birlikteliği, temelden çatıya ve çatıdan temele tümünü düşünerek binayı tasarlamaya yöneltti. Bina yereldir, çünkü problemler, yerel Osmanlı konut geleneğine dayanılarak spesifik bir parsel ile çözüldü. Diğer taraftan günceldir, çünkü günümüzün sosyal talepleri, sahiplerinin seçimleri ve modern bina teknolojisi kullanılarak tasarlandı. Varlığın temel formu olarak aşkınlığı düşünen kültürler, hafif strüktürler ve göçebe çadırları gibi standart elemanlar yaptılar. Kalıcı varlık yapılarına inanan Mısır kültürü gibi kültürlerde yerle ilişki kuvvetliydi, böylece yerin bir parçası oluyorlardı. Bu yüzyılın başlarında tasarımcılar kısmen Osmanlı kültürünün bir etkisiyle bir binada yerin üst katlardan ayrımını düşünmeye başladılar. Bu evde üst katların bağımsızlığı, üst katın standartlara, sosyal taleplere göre tasarlanırken, zemin katın topoğrafik şartlara göre tasarımıyla gerçekleştirildi ... İnsan yapımı nesnelerin doğal olarak doğal olmadıklarının ve doğanın güzelliğini açıkça göstermek ve saygı duymak gerekliliğinin ve bu sebepten insanın doğadaki elemanların zenginliğini tekrar yaratamayacağını bilgisiyle temiz bir birim içindeki saf geometrik biçimlerin, yüzeylerin, çizgilerin ve mekanların kullanımıyla kabul edildi.”</p>

Tablo 36. Demir Tatil Köyü (DTK) açıklama tablosu

NO	PROJE ADI	TAS. GRUBU	YER	TARİH
28	DEMİR TATİL KÖYÜ	Emine Ögün, Mehmet Ögün, Feyza Cansever	Bodrum-Muğla, TÜRKİYE	1983-
İSL. PROGRAM	PROJE TÜRÜ	KONUM	TOPOGRAFYA	İKLİM
<input type="checkbox"/> Tek Konut <input checked="" type="checkbox"/> Yerleşme <input type="checkbox"/> Eğitim <input type="checkbox"/> Kültürel İşlev <input type="checkbox"/> Resmi İşlev	<input type="checkbox"/> Restorasyon <input type="checkbox"/> Teklif <input checked="" type="checkbox"/> Uygulama <input type="checkbox"/> Yarışma	<input type="checkbox"/> Kent İçi <input checked="" type="checkbox"/> Kent Dışı <input checked="" type="checkbox"/> Kıyı	<input checked="" type="checkbox"/> Düz Arazi <input checked="" type="checkbox"/> Az Eğimli Arazi <input type="checkbox"/> Çok Eğimli Arazi	<input type="checkbox"/> Ilıman Kuru <input type="checkbox"/> Ilıman <input checked="" type="checkbox"/> Akdeniz Tipi
ÇİZİMLER				
		IA	B	

Tablo 36'nın devamı

NO	PROJE ADI	TAS. GRUBU	YER	TARİH
28	DEMİR TATİL KÖYÜ	Emine Ögün, Mehmet Ögün, FeYZa Cansever	Bodrum-Muğla, TÜRKİYE	1983-

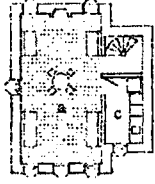
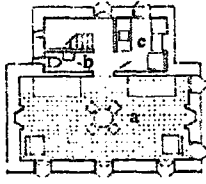
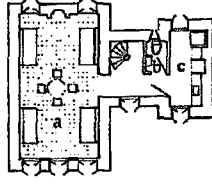
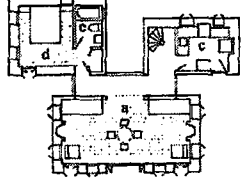
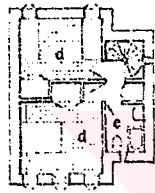
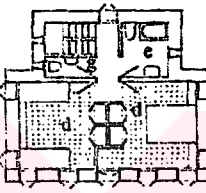
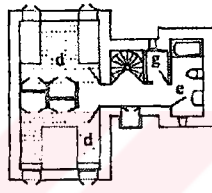
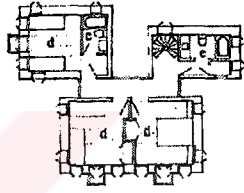
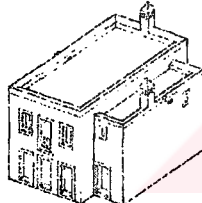
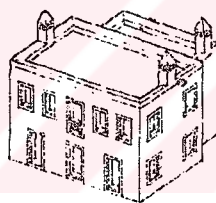
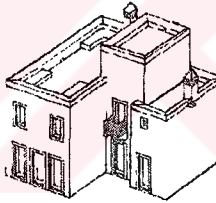
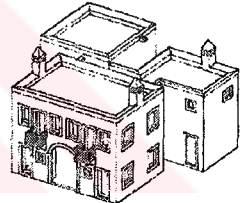
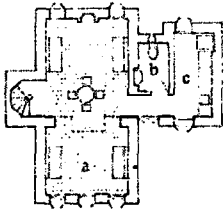
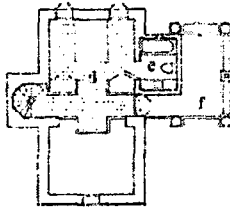
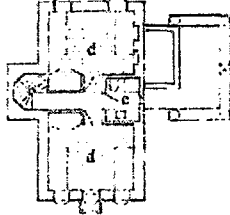
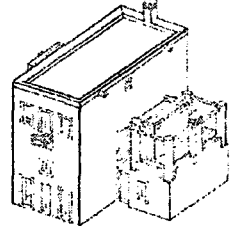
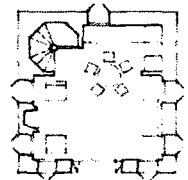
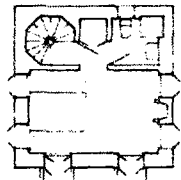
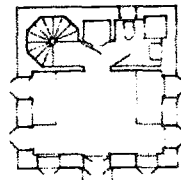
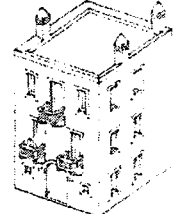

ÇİZİMLER

			
			
			
IIB	IIC	IID	IIE
			
			III
			
			III

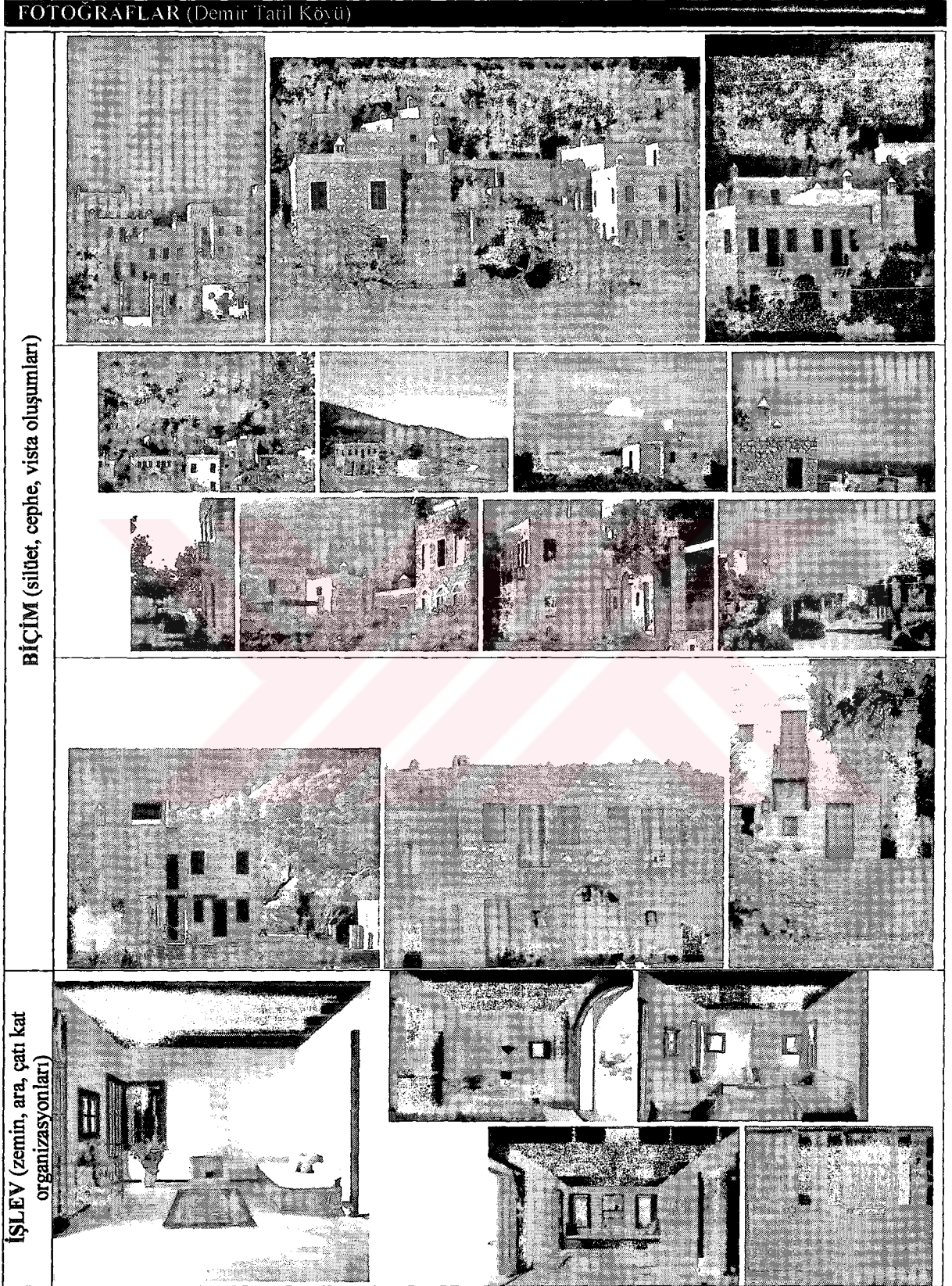
Tablo 36'nın devamı

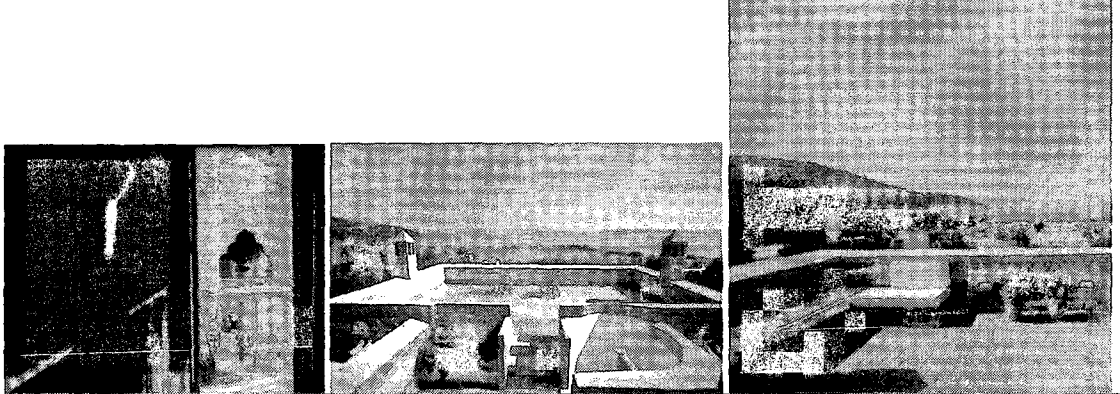

Tablo 36'nın devamı

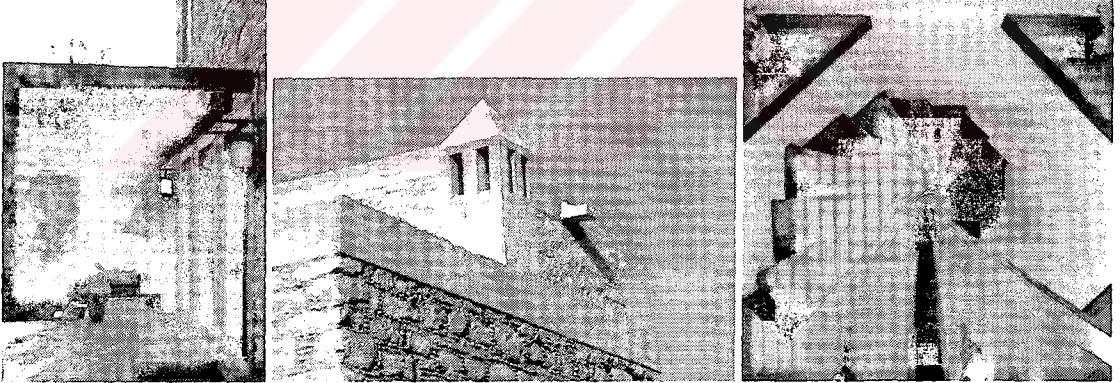
FOTOĞRAFLAR (Demir Tatil Köyü)	
İŞLEV (zemin, ara, çan kat organizasyonları)	
YAPI (malzeme, yapım tekniği, yapı teknolojisi)	
ANLAM (açıklamalar)	
ANLAM (açıklamalar)	<p>“Bodrum’ un konut geleneğine uygun bir mimari dile sahip olarak düşünülen bu projede, Cansever Erteğün Evi ve diğer çalışmalarında ileri sürdüğü kompozisyon, tabiat kurallarına saygı, sade olma, berraklık, komşuluk ilişkileri gibi değer ve davranışların mimarlıkta kendini göstermesine dikkat etmiştir” (Ekincioglu, 2001a: 136). “Size anlatacağım şey bir küçük ev. Bu meselelerde bazı tercihler yaparak, bazı standartlar geliştirerek çözüm getirmeye çalışıyor. Varlığın kendisine saygı göstererek. Yani tabiatı yücelterek. İnsanların tabiatla daha yakın ilişkilerini kurarak. O ilişkiyi tek insanın ormandaki ilişkisi biçiminden çıkarıp, insanın kendisi için inşa ettiği çevrenin çevresi içinde değerlendirilmiş bir tabiat ilişkisi kurarak herkesin, her ev sahibinin bu evin içerisinde yaşarken komşusuyla nasıl bir münasebet içerisinde olmak istediğini ortaya koymasına imkan vererek, yani bir evin gölgesinin komşusunun güneşten faydalanmasına, bir başka evin komşu bahçesinden uzak olması sayesinde o komşunun güneşten yararlanmasına imkan verecek, yahut manzaradan yararlanmasına imkan verecek bir çözümlenme ... Tabii Allah’ tan, otuz senedir küçüğün güzel olduğundan söz ediliyor. Artık büyük değil, küçük güzeldir ... Yapıların arazi içine yerleştirilişi de, yapılar arası ilişkiyi tabiatla göre bir düzene eriştiriyor. Son olarak da insanın psikik dünyasıyla ilgili meselelerden hareket ederek sükunet hareket dengeleniyor. Tevazu, çekingenlik, tabiiyet gibi tavırlarla yerleştirilmeye çalışılıyor. Kanaatim şu ki, böyle bir sistematik standartlar düzeni, tasarım düzeni, yaygınlaşma kabiliyeti çok büyük olan bir sistematiktir. Ve bunun yaygınlaşması mümkün olursa, o takdirde belki Osmanlı kalfalarının, büyük Asya yapımcılarının tarihte başardıklarına benzer programları Türkiye’ nin de başarması mümkün olabilir. (Cansever, 1997b: 107-108).</p>

Tablo 37. Sualtı Arkeoloji Enstitüsü (SAE) açıklama tablosu

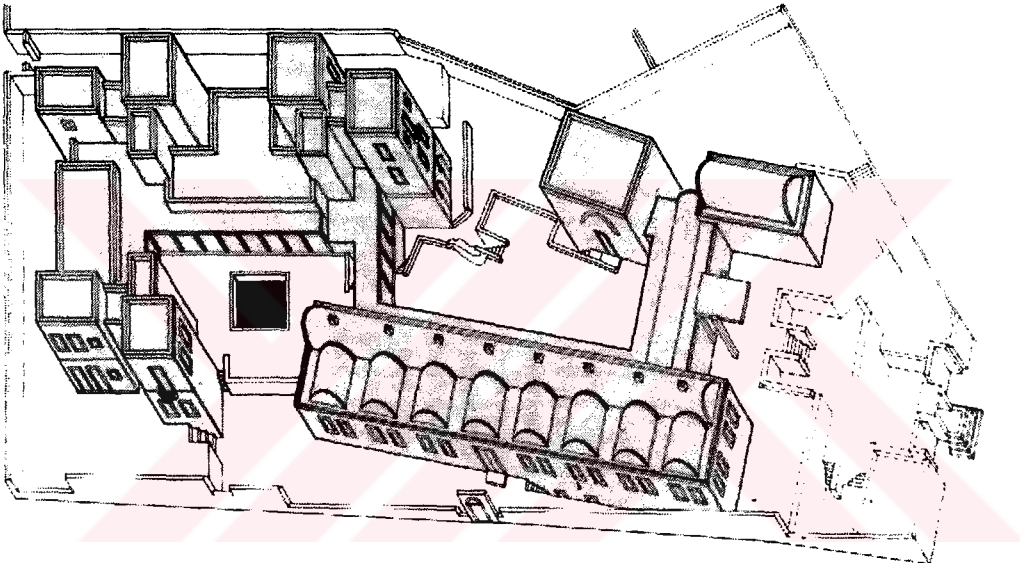
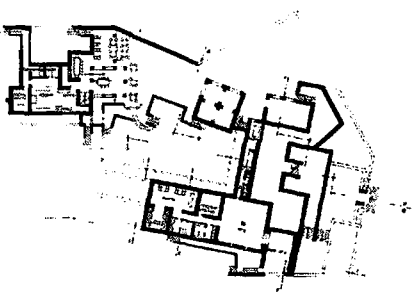
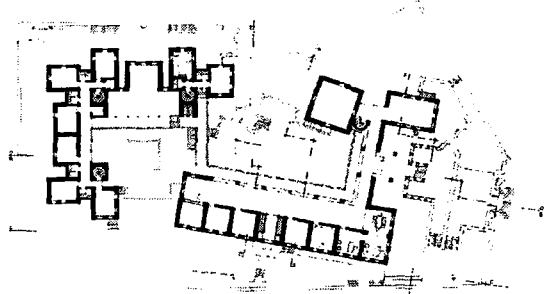
NO	PROJE ADI	TAS. GRUBU	YER	TARİH
29	SUALTI ARKEOLOJİ ENSTİTÜSÜ	Feyza Cansever	Bodrum-Muğla, TÜRKİYE	1983-
İŞL. PROGRAMI	PROJE TÜRÜ	KONUM	TOPOGRAFYA	İKLİM
<input type="checkbox"/> Tek Konut <input type="checkbox"/> Yerleşme <input type="checkbox"/> Eğitim <input checked="" type="checkbox"/> Kültürel İşlev <input type="checkbox"/> Resmi İşlev	<input type="checkbox"/> Restorasyon <input type="checkbox"/> Teklif <input checked="" type="checkbox"/> Uygulama <input type="checkbox"/> Yarışma	<input type="checkbox"/> Kent İçi <input checked="" type="checkbox"/> Kent Dışı <input type="checkbox"/> Kıyı	<input type="checkbox"/> Düz Arazi <input checked="" type="checkbox"/> Az Eğimli Arazi <input type="checkbox"/> Çok Eğimli Arazi	<input type="checkbox"/> Ilıman Kuru <input type="checkbox"/> Ilıman <input checked="" type="checkbox"/> Akdeniz Tipi
ÇİZİMLER				
				
				

Tablo 37'nin devamı

NO	PROJE ADI	TAS. GRUBU	YER	TARİH
29	SUALTI ARKEOLOJİ ENSTİTÜSÜ	Feyza Cansever	Bodrum-Muğla, TÜRKİYE	1983-

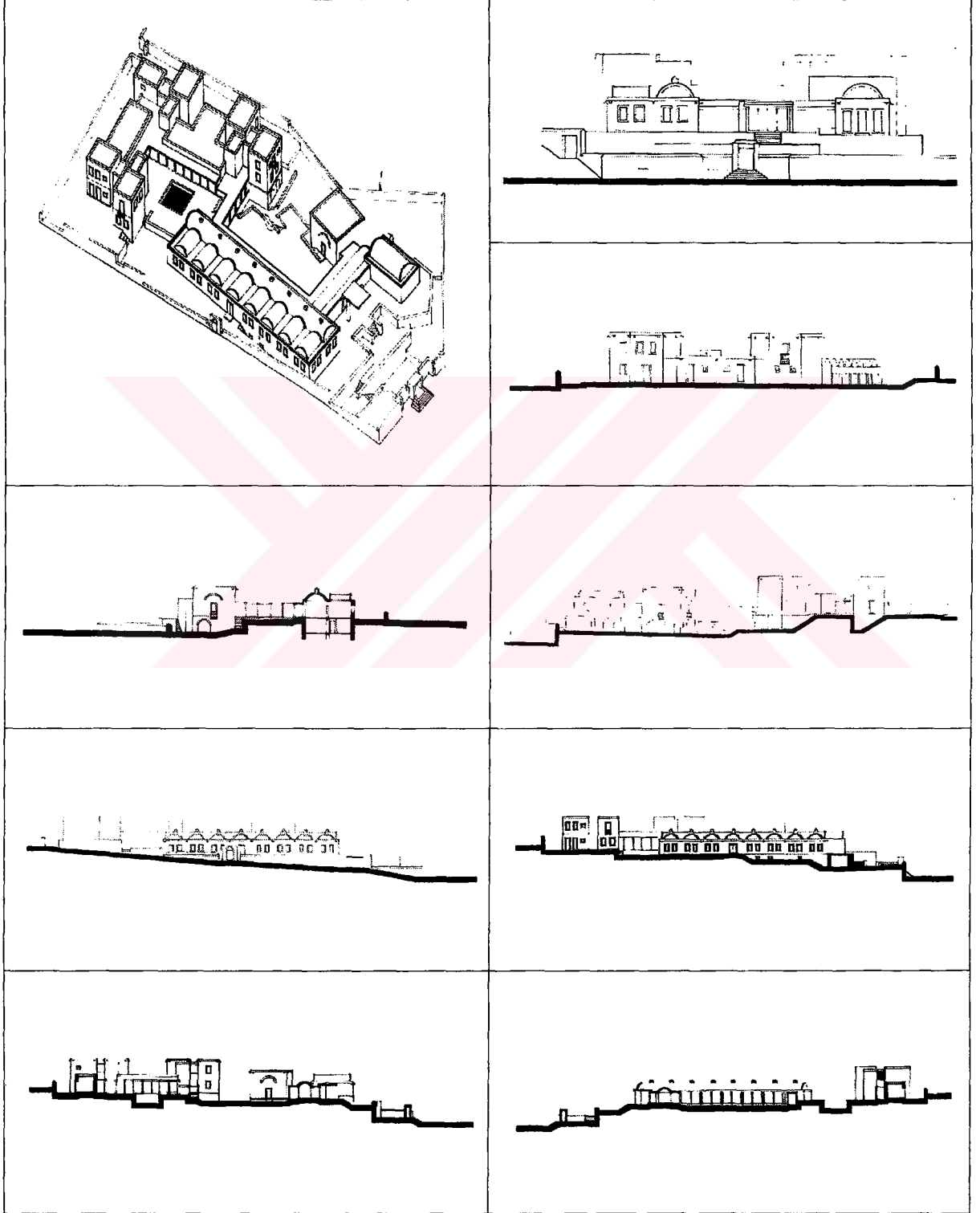

ÇİZİMLER



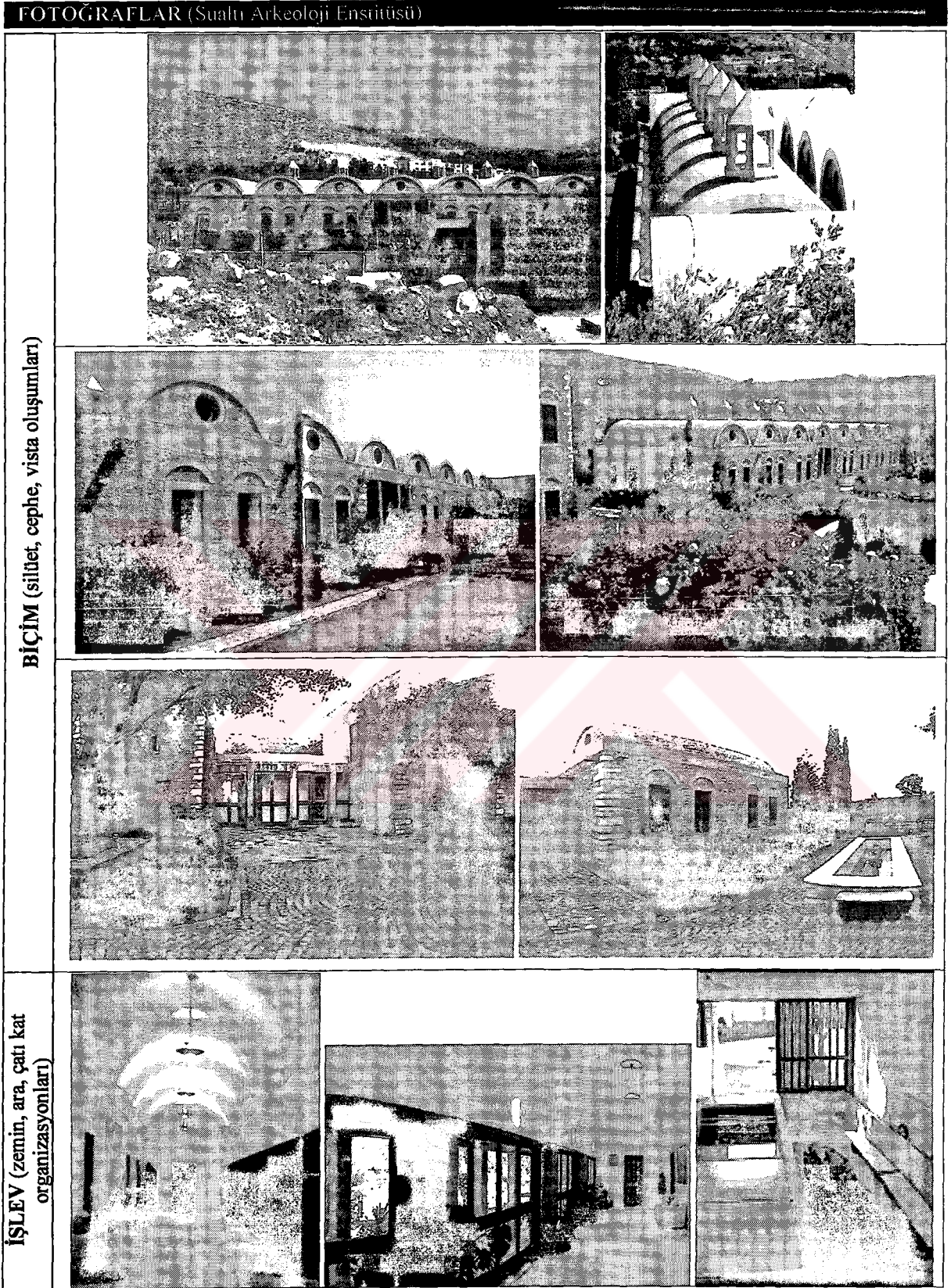



Tablo 37'nin devamı

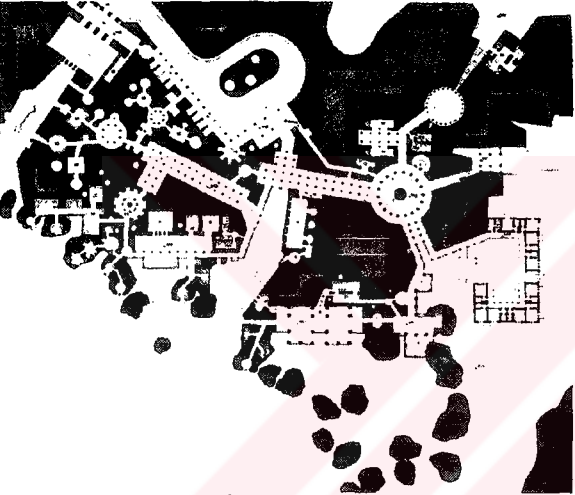

Tablo 37'nin devamı

FOTOĞRAFLAR (Sualtı Arkeoloji Enstitüsü)	
İŞLEV (zemin, ara, çatı kat organizasyonları)	
YAPI (malzeme, yapım tekniği, yapı teknolojisi)	
ANLAM (açıklamalar)	<p>“...bu projede, sıcağa karşı bir önlem olarak çalışma mekanları kuzey-güney yönüne yerleştirilirken, ana giriş ve çalışma bölümünün idare, kitaplık, ofisler, atölye ve toplantı fonksiyonları, avlulu medrese plan şeması içinde ele alınarak kuzeye açık bir avlu etrafında sıralanmıştır. Sonsuz mekan duygusunu sağlamak amacıyla tüm hacimlerde gökyüzüne ve farklı yönlere doğru açıklıkların yer aldığı enstitüde yerel duyarlılık, taş duvar dokusu, duvar derzleri ve duvar kaplamalarında yansıtılmaya çalışılmış; endüstriyel gerilimli ifadeleri ise prekast beton çatı elemanları ve sövelerde belirgin hale getirilmiştir” (Ekincioglu, 2001a: 142).</p>

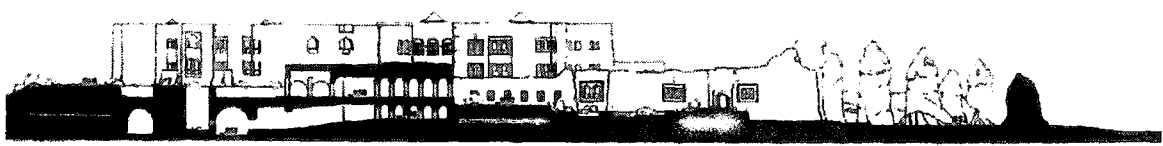
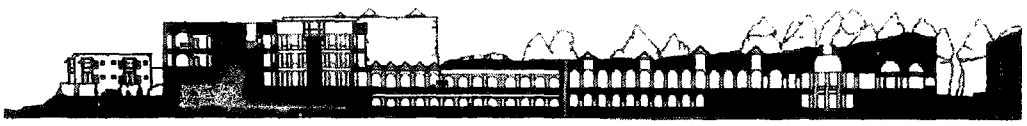

Tablo 38. Avanos Oyma Kaya Oteli (AOKO) açıklama tablosu

NO	PROJE ADI	TAS. GRUBU	YER	TARİH
30	AVANOS OYMA KAYA OTELİ PROJESİ	Emine Öğün, Mehmet Öğün	Avanos-Nevşehir, TÜRKİYE	1984
İŞL. PROGRAM	PROJE TÜRÜ	KONUM	TOPOGRAFYA	İKLİM
<input type="checkbox"/> Tek Konut <input type="checkbox"/> Yerleşme <input type="checkbox"/> Eğitim <input checked="" type="checkbox"/> Kültürel İşlev <input type="checkbox"/> Resmi İşlev	<input type="checkbox"/> Restorasyon <input checked="" type="checkbox"/> Teklif <input type="checkbox"/> Uygulama <input type="checkbox"/> Yarışma	<input checked="" type="checkbox"/> Kent İçi <input type="checkbox"/> Kent Dışı <input type="checkbox"/> Kıyı	<input checked="" type="checkbox"/> Düz Arazi <input checked="" type="checkbox"/> Az Eğimli Arazi <input checked="" type="checkbox"/> Çok Eğimli Arazi	<input checked="" type="checkbox"/> Ilıman Kuru <input type="checkbox"/> Ilıman <input type="checkbox"/> Akdeniz Tipi
ÇİZİMLER				
 <p>ZEMİN KAT PLANI</p>		 <p>ÜST KAT PLANI</p>  <p>BODRUM KAT PLANI</p>		
				
				
				

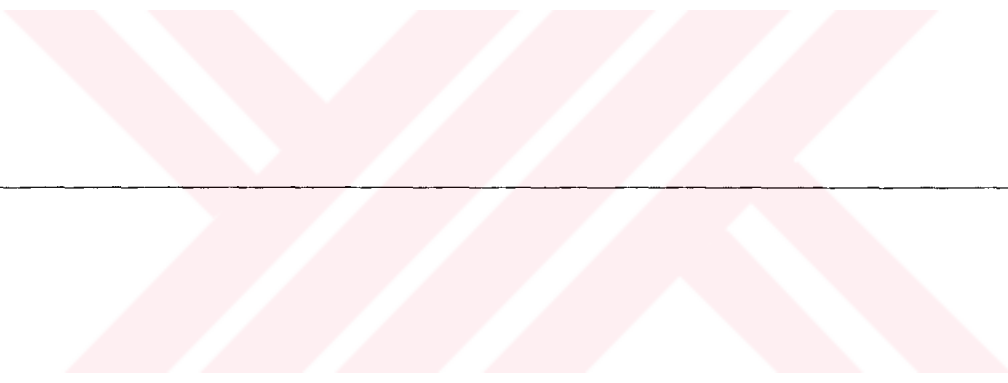
Tablo 38'in devamı

FOTOĞRAFLAR (Avanos Oyma Kaya Otel'i)	
BİÇİM (silüet, cephe, vista oluşumları)	
İŞLEV (zemin, ara, çatı kat organizasyonları)	
YAPI (malzeme, yapım tekniği, yapı teknolojisi)	
ANLAM (açıklamalar)	<p>“Projede mimari açıdan Kapadokya’ nın benzeri bütün dünyada az bulunan mimari şartlarının, imkanlarının tam bir duyarlılık ve yoğunluk ile kullanılması temel amaç olarak ele alındı. İnsanın, çevrenin, tabiatın ta içine yerleştiği, bu efsanevi ortamın bağrından çıkan malzemeyi kullanarak bu rüya aleminin sınırsız mekanı içinde insani ölçekte yapıların “Artifact” lerin tektonikler olarak Peri bacalarına tezyini bir düzen ile katılması mimarinin asli amacı oldu” (Ekincioglu, 2001a: 98).</p>

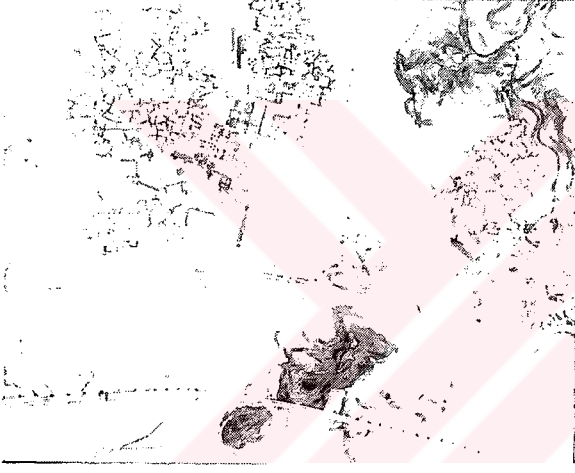
Tablo 39. Um Al-Quarra Üniversitesi Kampüsü (UQYP) açıklama tablosu

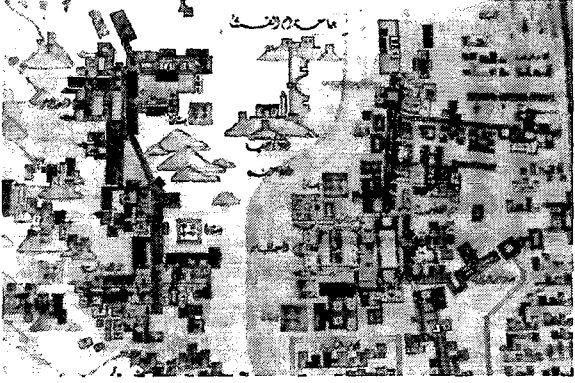
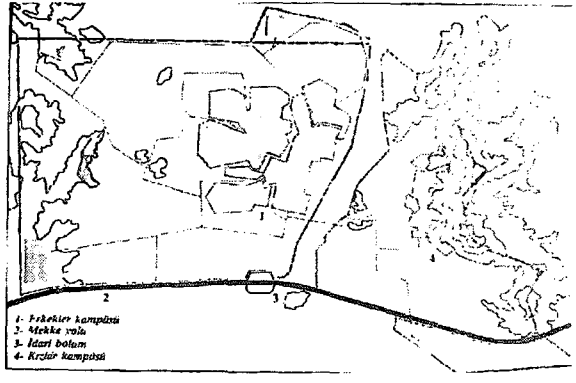
NO	PROJE ADI	TAS. GRUBU	YER	TARİH
31	UM AL-QUARRA ÜNİVERSİTESİ KAMPUSU DAVETLİ PROJESİ	Saud Consult, Muhammed Makiya ve Makiya. Ass.-Halim Abdel Halim, Emine Öğün, Mehmet Öğün	Mekke, SUUDİ ARABİSTAN	1985
İŞL. PROGRAM	PROJE TÜRÜ	KONUM	TOPOGRAFYA	İKLİM
<input type="checkbox"/> Tek Konut <input type="checkbox"/> Yerleşme <input checked="" type="checkbox"/> Eğitim <input checked="" type="checkbox"/> Kültürel İşlev <input type="checkbox"/> Resmi İşlev	<input type="checkbox"/> Restorasyon <input type="checkbox"/> Teklif <input type="checkbox"/> Uygulama <input checked="" type="checkbox"/> Yarışma	<input checked="" type="checkbox"/> Kent İçi <input type="checkbox"/> Kent Dışı <input type="checkbox"/> Kıyı	<input checked="" type="checkbox"/> Düz Arazi <input checked="" type="checkbox"/> Az Eğimli Arazi <input checked="" type="checkbox"/> Çok Eğimli Arazi	<input type="checkbox"/> Ilıman Kuru <input checked="" type="checkbox"/> Ilıman <input type="checkbox"/> Akdeniz Tipi
ÇİZİMLER				
				
		 <p>1- Fakülter kampüsü 2- Mekke yolu 3- İdari bolum 4- Kırklar kampüsü</p>		

Tablo 39'un devamı

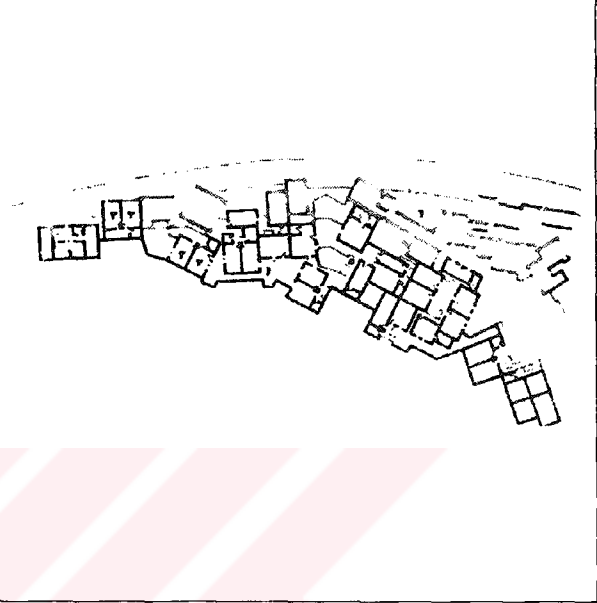
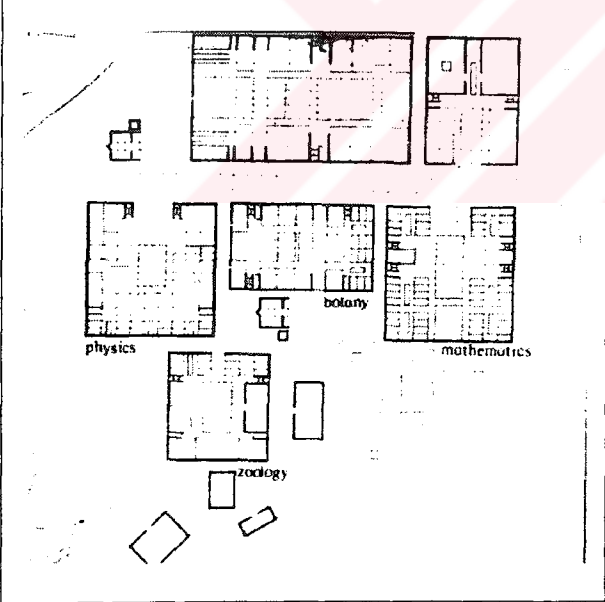
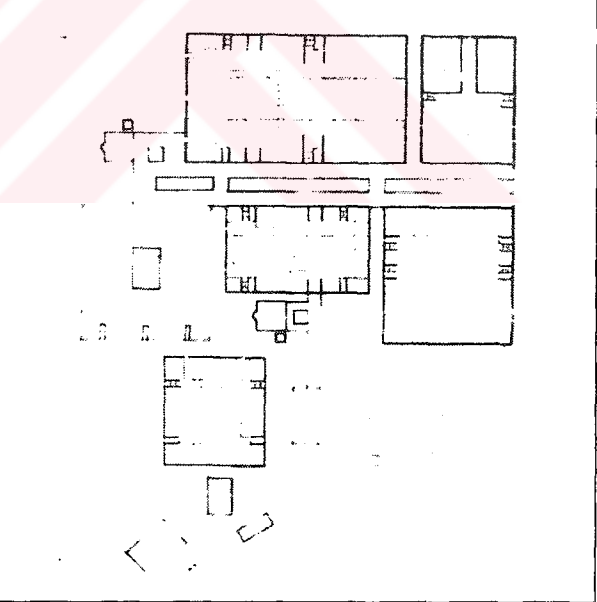
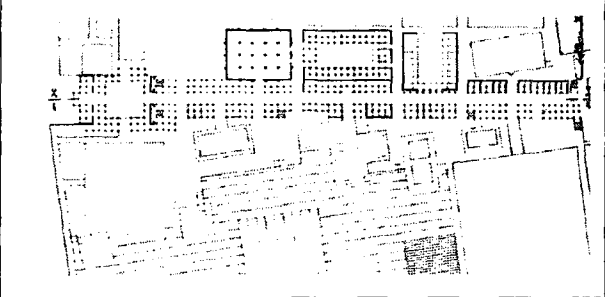
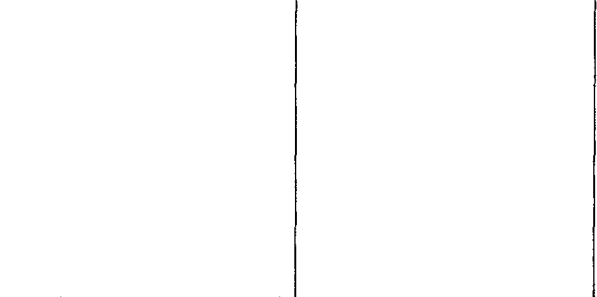
NO	PROJE ADI	TAS. GRUBU	YER	TARİH
31	UM AL-QUARRA ÜNİVERSİTESİ KAMPUSU DAVETLİ PROJESİ	Saud Consult, Muhammed Makiya ve Makiya. Ass.-Halim Abdel Halim, Emine Öğün, Mehmet Öğün	Mekke, SUUDİ ARABİSTAN	1985
ÇİZİMLER				
				
				
				

Tablo 39'un devamı

NO	PROJE ADI	TAS. GRUBU	YER	TARİH
31	UM AL-QUARRA ÜNİVERSİTESİ KAMPUSU DAVETLİ PROJESİ	Saud Consult, Muhammed Makiya ve Makiya. Ass.-Halim Abdel Halim, Emine Öğün, Mehmet Öğün	Mekke, SUUDİ ARABİSTAN	1985

ÇİZİMLER

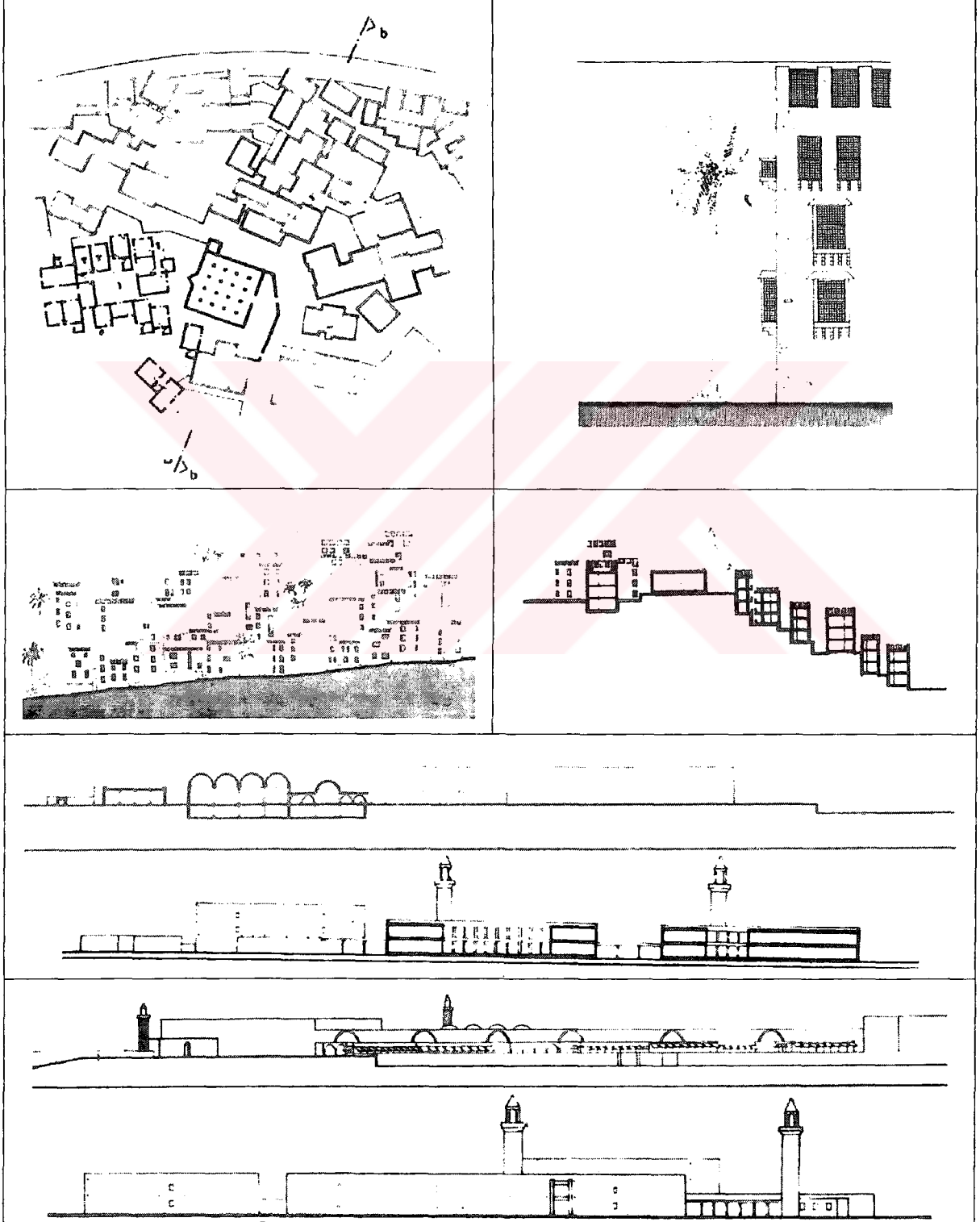

Tablo 39'un devamı

FOTOĞRAFLAR (Um Al-Quarra Üniversitesi Kampüsü)	
BIÇİM (silüet, cephe, vista oluşumları)	
İŞLEV (zemin, ara, çatı kat organizasyonları)	
YAPI (malzeme, yapım tekniği, yapı teknolojisi)	
ANLAM (açıklamalar)	<p>“Toplumsal, müessesevi yapıların kalıcı ve monümantal (anıtsal) karakteri ile insani ölçek, vakur bir ifade ile sadelik ve zarafet bir araya getirildi. Ev grupları ise mütevazı, değişmeye açık, narin yapılar olarak tasarlandı. Saf, sonsuz çöl mekanı içine her yapı, her mimari eleman doyumsuz bir varlık, tektonikler olarak insanın içinde yaşayacağı çevreyi süsleyen, güzelleştiren, tezyini bir eleman olarak, tezyini bir düzen oluşturacak şekilde tasarlandı. Hızla değişen modern bilimin ve tekniğin gerektirdiği ihtiyaçları karşılamak üzere bu alanlarda hizmet verecek bütün yapılara iç mekan elastikiyeti iç değişme imkanı verilmesi yanında bu yapılar, üzerlerine ilaveler olabilecek açık bütünlükler olarak düzenlendi. İnsana varlığın değişmez kurallarının bilgisini öğreten, araştıran Din-Davranış bilimlerine hizmet veren yapılar ise, kalıcı ve değişmez mimari çerçeveler olarak tasarlandılar. Bütün yerleşme İslami Cennet Tasavvuru'nun ve inanç sisteminin bir yarışması olacak şekilde, sonsuz mekânın devamlılığı, sınırsızlığı ile oluşan, zemin üzerinde yer alan tektoniklerin tezyini düzeni içinde, asude, vakur, sade bir çevre oluşturacak şekilde planlandı” (Proje, 1988: 74).</p>

Tablo 40. Bodrum Kültür ve Ticaret Merkezi (BKTM) açıklama tablosu

NO	PROJE ADI	T.AS. GRUBU	YER	TARİH
32	BODRUM KÜLTÜR VE TİCARET MERKEZİ	Emine Öğün, Mehmet Öğün, Feyza Cansever	Bodrum-Muğla, TÜRKİYE	1987
İŞL. PROGRAM	PROJE TÜRÜ	KONUM	TOPOGRAFYA	İKLİM
<input type="checkbox"/> Tek Konut <input type="checkbox"/> Yerleşme <input checked="" type="checkbox"/> Kültürel Merkez <input type="checkbox"/> Resmi Yapı <input type="checkbox"/> Kentsel Tasarım	<input type="checkbox"/> Restorasyon <input type="checkbox"/> Teklif <input checked="" type="checkbox"/> Uygulama <input type="checkbox"/> Yarışma	<input checked="" type="checkbox"/> Kent İçi <input type="checkbox"/> Kent Dışı <input type="checkbox"/> Kıyı	<input checked="" type="checkbox"/> Düz Arazi <input type="checkbox"/> Az Eğimli Arazi <input type="checkbox"/> Çok Eğimli Arazi	<input type="checkbox"/> Ilman Kuru <input type="checkbox"/> Ilman <input checked="" type="checkbox"/> Akdeniz Tipi
ÇİZİMLER				

Tablo 40'ın devamı

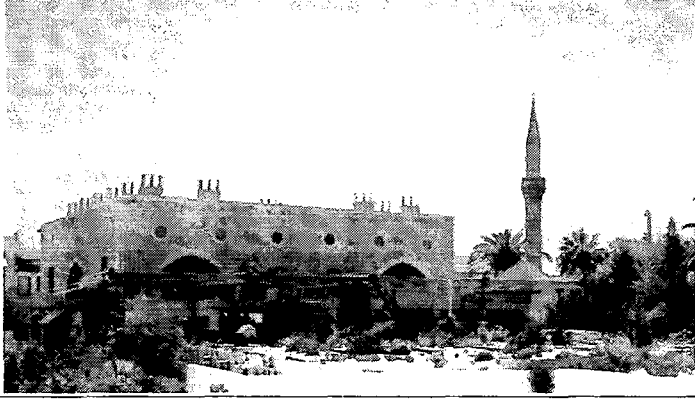
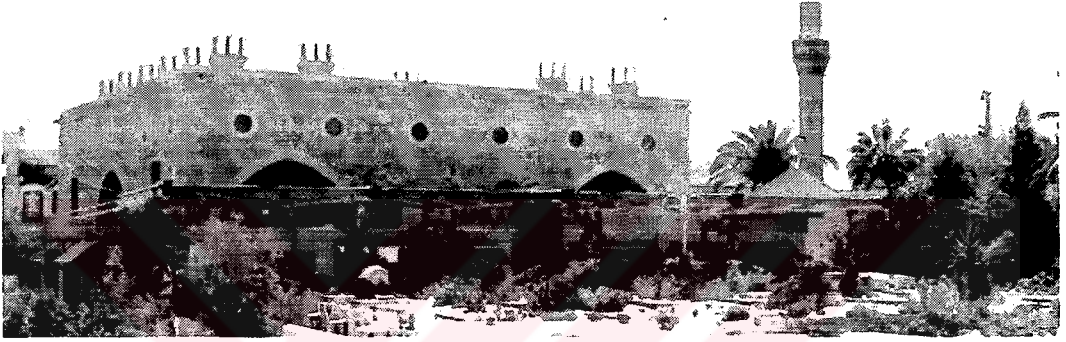
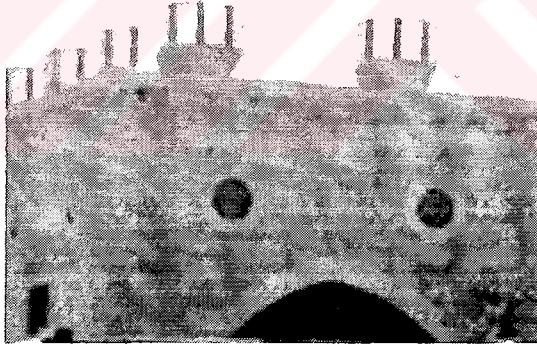
FOTOĞRAFLAR (Bodrum Kültür ve Ticaret Merkezi)	
BİÇİM (silüet, cephe, vista oluşumları)	
İŞLEV (zemin, ara, çatı kat organizasyonları)	
YAPI (malzeme, yapım tekniği, yapı teknolojisi)	
ANLAM (açıklamalar)	

Tablo 41. Tollu Evi Restorasyonu (TER) açıklama tablosu

NO	PROJE ADI	TAS. GRUBU	YER	TARİH
33	TOLLU EVİ RESTORASYONU	Feyza Cansever	Süleymaniye-İstanbul, TÜRKİYE	1988
İŞL. PROGRAM	PROJE TÜRÜ	KONUM	TOPOGRAFYA	İKLİM
<input checked="" type="checkbox"/> Tek Konut <input type="checkbox"/> Yerleşme <input type="checkbox"/> Eğitim <input type="checkbox"/> Kültürel İşlev <input type="checkbox"/> Resmi İşlev	<input checked="" type="checkbox"/> Restorasyon <input type="checkbox"/> Teklif <input type="checkbox"/> Uygulama <input type="checkbox"/> Yarışma	<input checked="" type="checkbox"/> Kent İçi <input type="checkbox"/> Kent Dışı <input type="checkbox"/> Kıyı	<input checked="" type="checkbox"/> Düz Arazi <input type="checkbox"/> Az Eğimli Arazi <input type="checkbox"/> Çok Eğimli Arazi	<input type="checkbox"/> Ilıman Kuru <input checked="" type="checkbox"/> Ilıman <input type="checkbox"/> Akdeniz Tipi
ÇİZİMLER				



Tablo 42. Rumelihisarı Caner-Zerrin Şaka Evi Restorasyonu (ŞER) açıklama tablosu

NO	PROJE ADI	TAS. GRUBU	YER	TARİH
34	CANER-ZERRİN ŞAKA EVİ RESTORASYONU	Feyza Cansever	Rumelihisarı-İstanbul, TÜRKİYE	1988
İŞL. PROGRAM	PROJE TÜRÜ	KONUM	TOPOGRAFYA	İKLİM
<input checked="" type="checkbox"/> Tek Konut <input type="checkbox"/> Yerleşme <input type="checkbox"/> Eğitim <input type="checkbox"/> Kültürel İşlev <input type="checkbox"/> Resmi İşlev	<input checked="" type="checkbox"/> Restorasyon <input type="checkbox"/> Teklif <input type="checkbox"/> Uygulama <input type="checkbox"/> Yarışma	<input checked="" type="checkbox"/> Kent İçi <input type="checkbox"/> Kent Dışı <input checked="" type="checkbox"/> Kıyı	<input checked="" type="checkbox"/> Düz Arazi <input type="checkbox"/> Az Eğimli Arazi <input type="checkbox"/> Çok Eğimli Arazi	<input type="checkbox"/> Ilıman Kuru <input checked="" type="checkbox"/> Ilıman <input type="checkbox"/> Akdeniz Tipi
ÇİZİMLER				

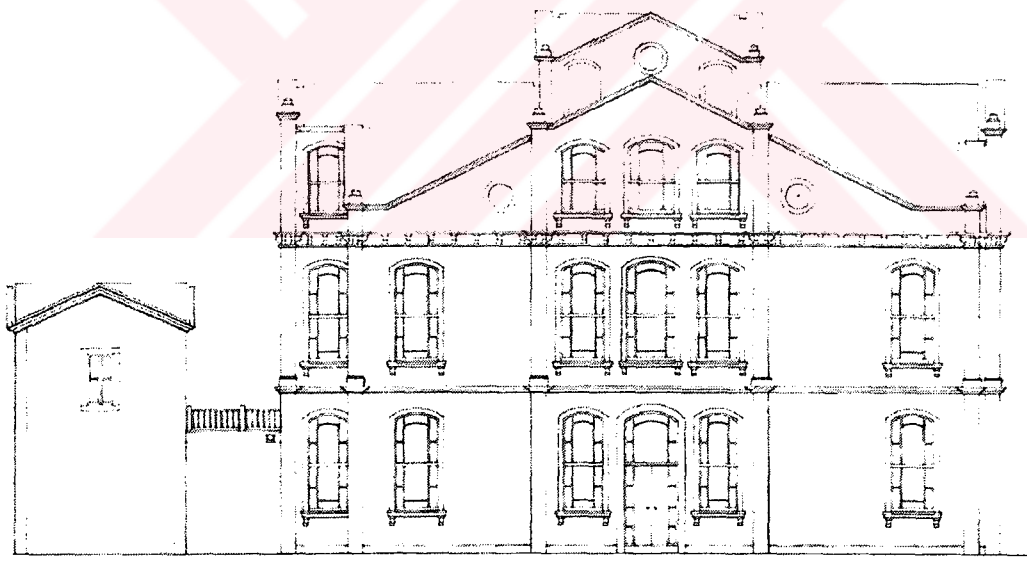
Tablo 43. Güner-Haydar Akın Evi Restorasyonu (AER) açıklama tablosu

NO	PROJE ADI	TAS. GRUBU	YER	TARİH
35	GÜNER-HAYDAR AKIN EVİ RESTORASYONU	Emine Ögün	Vanıköy-İstanbul, TÜRKİYE	1989
İŞL. PROGRAM	PROJE TÜRÜ	KONUM	TOPOGRAFYA	İKLİM
<input checked="" type="checkbox"/> Tek Konut <input type="checkbox"/> Yerleşme <input type="checkbox"/> Eğitim <input type="checkbox"/> Kültürel İşlev <input type="checkbox"/> Resmi İşlev	<input checked="" type="checkbox"/> Restorasyon <input type="checkbox"/> Teklif <input type="checkbox"/> Uygulama <input type="checkbox"/> Yarışma	<input checked="" type="checkbox"/> Kent İçi <input type="checkbox"/> Kent Dışı <input checked="" type="checkbox"/> Kıyı	<input checked="" type="checkbox"/> Düz Arazi <input type="checkbox"/> Az Eğimli Arazi <input type="checkbox"/> Çok Eğimli Arazi	<input type="checkbox"/> Ilıman Kuru <input checked="" type="checkbox"/> Ilıman <input type="checkbox"/> Akdeniz Tipi
ÇİZİMLER				
				

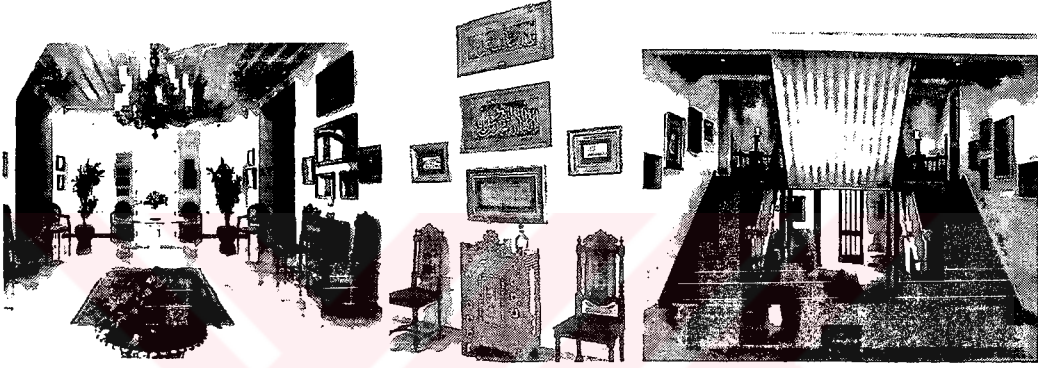
Tablo 43'ün devamı

FOTOĞRAFLAR (Güner-Haydar Akın Evi)	
BİÇİM (silüet, cephe, vista oluşumları)	
İŞLEV (zemin, ara, çatı kat organizasyonları)	
YAPI (malzeme, yapım tekniği, yapı teknolojisi)	
ANLAM (açıklamalar)	



Tablo 44. Karakaş Camisi (KC) açıklama tablosu

NO	PROJE ADI	TAS. GRUBU	YER	TARİH
36	KARAKAŞ CAMİSİ PROJESİ		Antalya, TÜRKİYE	1991-
İŞL. PROGRAM	PROJE TÜRÜ	KONUM	TOPOGRAFYA	İKLİM
<input type="checkbox"/> Tek Konut <input type="checkbox"/> Yerleşme <input type="checkbox"/> Eğitim <input checked="" type="checkbox"/> Kültürel İşlev <input type="checkbox"/> Resmi İşlev	<input type="checkbox"/> Restorasyon <input type="checkbox"/> Teklif <input checked="" type="checkbox"/> Uygulama <input type="checkbox"/> Yarışma	<input checked="" type="checkbox"/> Kent İçi <input type="checkbox"/> Kent Dışı <input type="checkbox"/> Kıyı	<input checked="" type="checkbox"/> Düz Arazi <input type="checkbox"/> Az Eğimli Arazi <input type="checkbox"/> Çok Eğimli Arazi	<input type="checkbox"/> Ilıman Kuru <input type="checkbox"/> Ilıman <input checked="" type="checkbox"/> Akdeniz Tipi

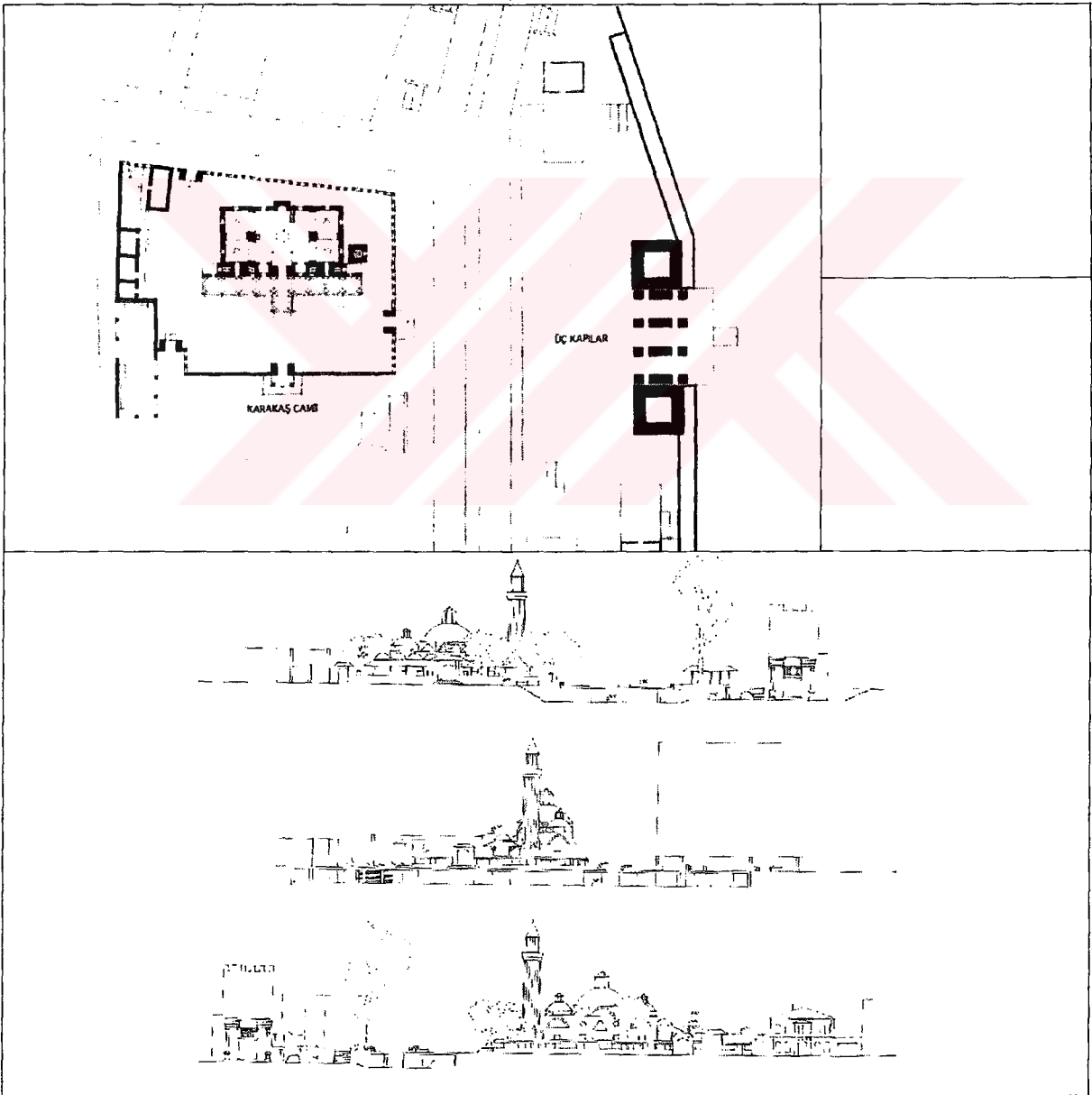
CİZİMLER

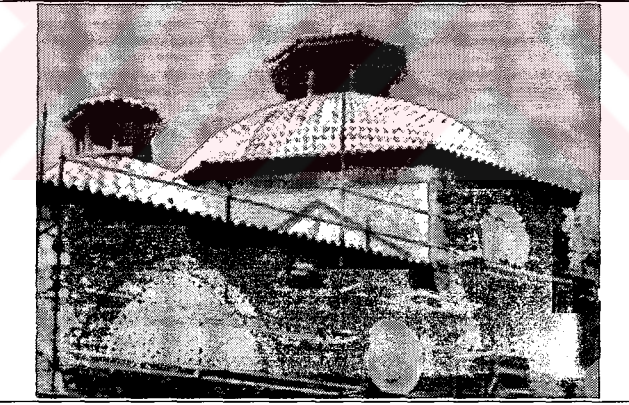

Tablo 44'ün devamı

FOTOĞRAFLAR (Karakaş Camisi)	
BİÇİM (silüet, cephe, vista oluşumları)	
İŞLEV (zemin, ara, çatı kat organizasyonları)	
YAPI (malzeme, yapım tekniği, yapı teknolojisi)	
ANLAM (açıklamalar)	<p>"... Yıkılmış bulunan Karakaş Camii'nin düzeyli ve yüce bir değere ulaştırılmasının yanı sıra, çeşitli tarihi dönemleri simgeleyen değerlerle, yakın dönemin yapıları arasında mimari ve kentsel tasarım boyutlarında uygun bütünlüğün sağlanmasını amaçlayan proje..." (Ekincioglu, 2001a: 148). "Cansever'in camisi gerçek ve tavizsiz bir tarihselci denem. Bu açıdan çağdaş Türkiye'de neredeyse örneği yok. Mimar burada taş ve tuğla kullanarak yığma konstrüksiyonlu taşıyıcı bir altyapı ve onun üzerinde de tuğlayla kalıpsız olarak tıpkı geleneksel Osmanlı camilerinin inşa edildiği gibi örülmüş kubbeler inşa etmiş. Yapı kitlesi dışarıdan inşa bünyesi görünecek biçimde çıplak bırakılmış. Kubbeleri özel kubbe kiremitleri kaplı. Söveleri mermer, masif elemanlar olarak üretilmiş. Planimetrisi de yine tarihsel bir planimetri. Tarihte değil, ama tarihsel cami mimarisinde görülmeyen tek öğesi kubbelerin zirve noktalarında konumlanan havalandırma-ışıklık fenerleri. Ancak, onların da inşai açıdan tarihsel nitelikleri ve Antalya ikliminde yaşamsal olan kubbe içinden hava sirkülasyonu sağlamak gibi bir işlevleri var. Cansever'in yapısını da anlamlı ve önemli kıla da zaten durumun yukarıda anlatıldığı gibi olması. Tarihselciliğin sadece konformist biçiminin egemen olduğu bir toplumda farklı bir tarihselci tutumun mümkün olduğunu biri göstermeliydi. Bu işi Cansever yapıyor; ama daha fazlasını da ortaya koyuyor" (Tanyeli, 2002: 7).</p>

Tablo 45. Bergama Kùltür ve Ticaret Merkezi (BKTMP) açıklama tablosu

NO	PROJE ADI	TAS. GRUBU	YER	TARİH
37	KÙLTÜR VE TİCARİT MERKEZİ PROJESİ	Emine Ögün	Bergama-İzmir, TÜRKİYE	1993
İŞL. PROGRAM	PROJE TÜRÜ	KONUM	TOPOGRAFYA	İKLİM
<input checked="" type="checkbox"/> Tek Konut <input type="checkbox"/> Yerleşme <input type="checkbox"/> Eğitim <input type="checkbox"/> Kültürel İşlev <input type="checkbox"/> Resmi İşlev	<input type="checkbox"/> Restorasyon <input checked="" type="checkbox"/> Teklif <input type="checkbox"/> Uygulama <input type="checkbox"/> Yarışma	<input type="checkbox"/> Kent İçi <input type="checkbox"/> Kent Dışı <input type="checkbox"/> Kıyı	<input checked="" type="checkbox"/> Düz Arazi <input type="checkbox"/> Az Eğimli Arazi <input type="checkbox"/> Çok Eğimli Arazi	<input type="checkbox"/> Ilıman Kuru <input type="checkbox"/> Ilıman <input checked="" type="checkbox"/> Akdeniz Tipi

ÇİZİMLER

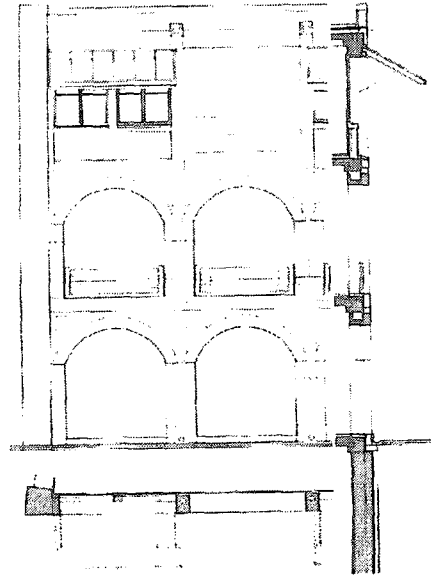
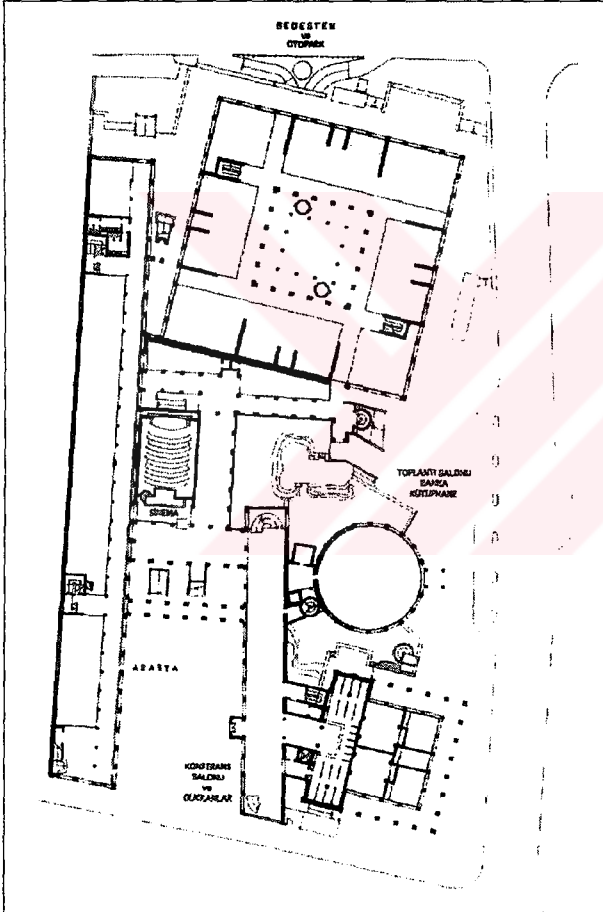

Tablo 45'in devamı

FOTOĞRAFLAR (Bergama Kültür ve Ticaret Merkezi)	
BİÇİM (silüet, cephe, vista oluşumları)	
İŞLEV (zemin, ara, çatı kat organizasyonları)	
YAPI (malzeme, yapım tekniği, yapı teknolojisi)	
ANLAM (açıklamalar)	<p>“Kompleks tarihi şehir dokusunun ölçüleri ile uyum sağlayacak bir ölçü düzenine sahip olacak ve şehrin çeşitli yörelerinin fonksiyonel dokusunun özelliklerini göz önünde tutacak şekilde planlandı. Tek merkez etrafında oluşan, her şeyin tek noktadan kavranacağı bir bütünlük telakkisi yerine, varlığın birbirine eklenen her birinin kendi özelliklerinden hareket edilerek biçimlendirilmiş ve kendi özel şahsiyetine sahip birimlerin tektoniklerinin yan yana gelmesi ile vücut bulan bütünlük oluşturuldu. Bu çözümlene tarzı, Modernite, demokrasi ve hareketli kültür çağının temelini teşkil eden varlık tasavvurumuzun bir ürünü ve kaçınılmaz yansıması olarak tercih edildi”(Ekinciöđlu, 2001a: 108).</p>

Tablo 46. Akdeniz Kongre Merkezi (AKM) açıklama tablosu

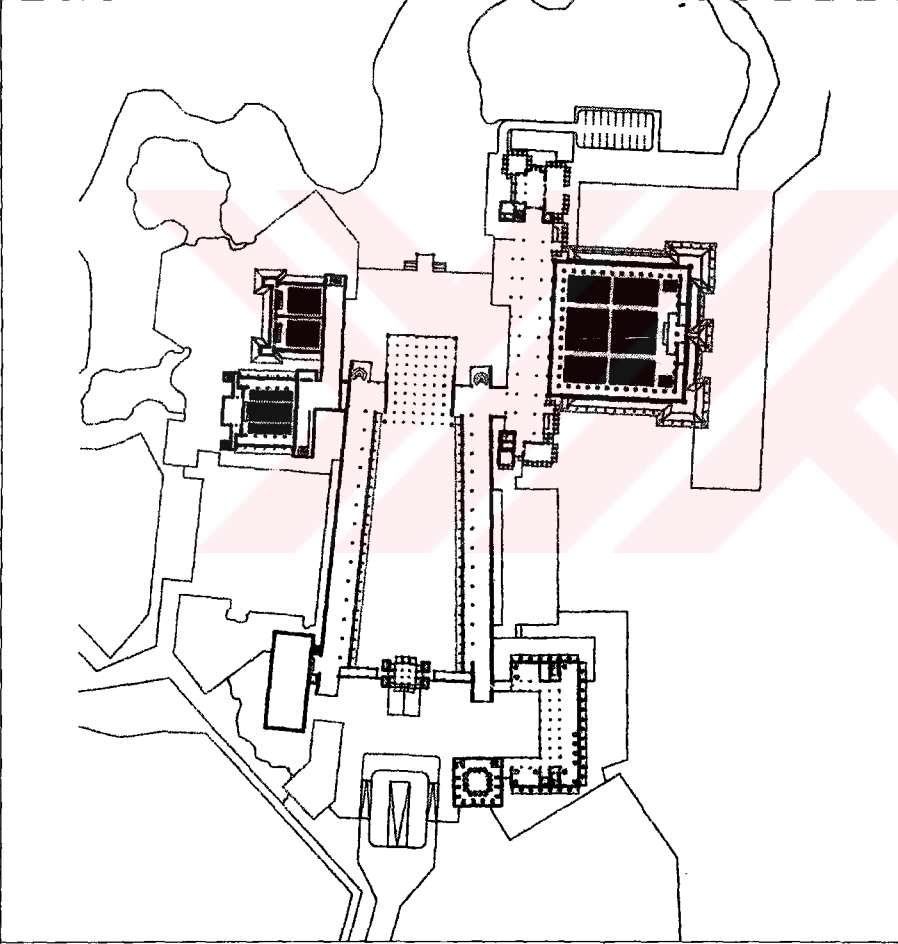
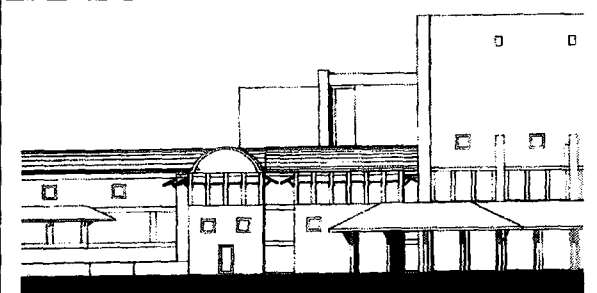
NO	PROJE ADI	TAS. GRUBU	YER	TARİH
38	AKDENİZKONGRE MERKEZİ PROJESİ	Emine Ögün, Mehmet Ögün	Mersin, TÜRKİYE	1993
İŞL. PROGRAM	PROJE TÜRÜ	KONUM	TOPOGRAFYA	İKLİM
<input type="checkbox"/> Tek Konut <input type="checkbox"/> Yerleşme <input type="checkbox"/> Eğitim <input checked="" type="checkbox"/> Kültürel İşlev <input type="checkbox"/> Resmi İşlev	<input type="checkbox"/> Restorasyon <input checked="" type="checkbox"/> Teklif <input type="checkbox"/> Uygulama <input type="checkbox"/> Yarışma	<input type="checkbox"/> Kent İçi <input checked="" type="checkbox"/> Kent Dışı <input type="checkbox"/> Kıyı	<input type="checkbox"/> Düz Arazi <input checked="" type="checkbox"/> Az Eğimli Arazi <input type="checkbox"/> Çok Eğimli Arazi	<input type="checkbox"/> Ilıman Kuru <input type="checkbox"/> Ilıman <input checked="" type="checkbox"/> Akdeniz Tipi
ÇİZİMLER				
				
				

Tablo 46'nın devamı

FOTOĞRAFLAR (Akdeniz Kongre Merkezi)	
BİÇİM (silüet, cephe, vista oluşumları)	
İŞLEV (zemin, ara, çatı kat organizasyonları)	
YAPI (malzeme, yapım tekniği, yapı teknolojisi)	
ANLAM (açıklamalar)	<p>"Mersin' de deniz kenarında inşa edilmesi düşünülen kültür merkezine ait avan proje çalışması ikisi 400 kişilik, biri 1500 kişilik konferans salonları, sergi salonları, kütüphane, idari birim ve bunlara bağlı yan fonksiyonlarından oluşuyordu"(Ekincioglu, 2001a: 114).</p>

Tablo 47. Hadi Bey Yalısı Restorasyonu (HYR) açıklama tablosu

NO	PROJE ADI	TAS. GRUBU	YER	TARİH
39	HADİ BEY YALISI RESTORASYONU VE RESTİTÜSYONU		Kandilli-İstanbul, TÜRKİYE	1993-1999
İŞL. PROGRAM	PROJE TÜRÜ	KONUM	TOPOGRAFYA	İKLİM
<input checked="" type="checkbox"/> Tek Konut <input type="checkbox"/> Yerleşme <input type="checkbox"/> Eğitim <input type="checkbox"/> Kültürel İşlev <input type="checkbox"/> Resmi İşlev	<input checked="" type="checkbox"/> Restorasyon <input type="checkbox"/> Teklif <input type="checkbox"/> Uygulama <input type="checkbox"/> Yarışma	<input checked="" type="checkbox"/> Kent İçi <input type="checkbox"/> Kent Dışı <input checked="" type="checkbox"/> Kıyı	<input checked="" type="checkbox"/> Düz Arazi <input type="checkbox"/> Az Eğimli Arazi <input type="checkbox"/> Çok Eğimli Arazi	<input type="checkbox"/> Ilıman Kuru <input checked="" type="checkbox"/> Ilıman <input type="checkbox"/> Akdeniz Tipi
ÇİZİMLER				

Tablo 48. İmam Buhari Eğitim Kompleksi (İBYP) açıklama tablosu

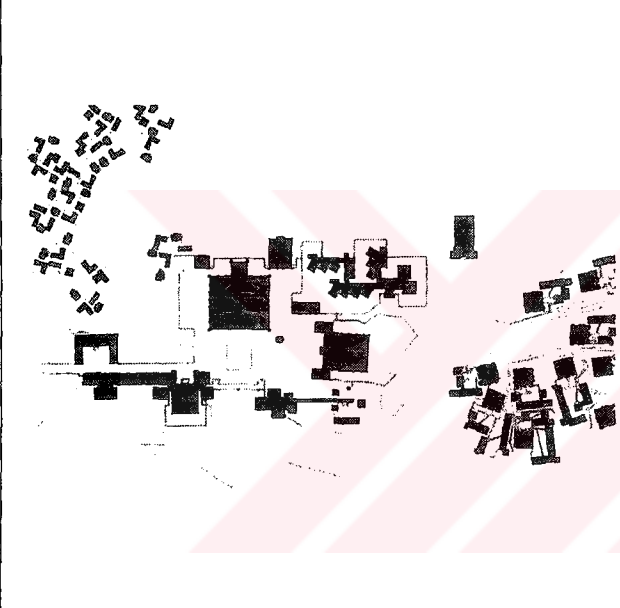
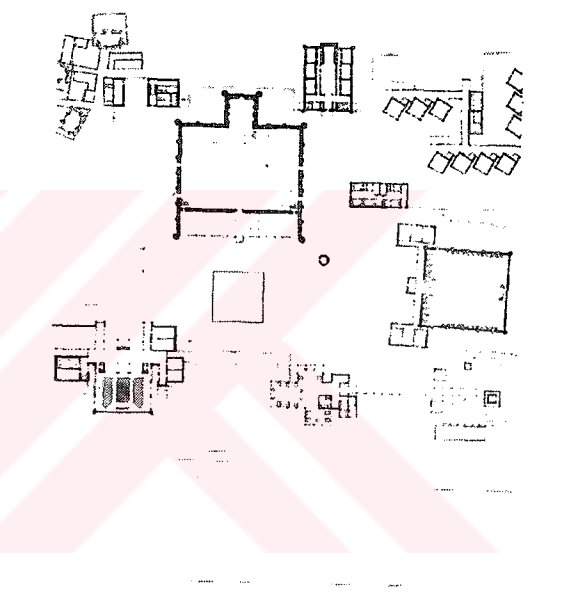
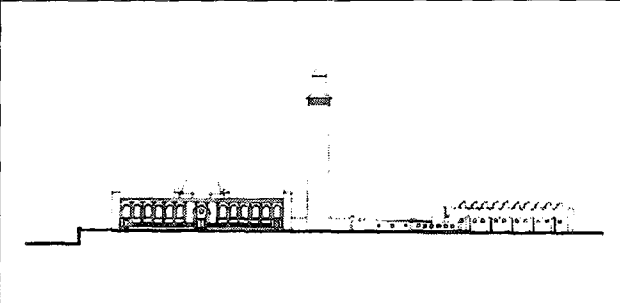
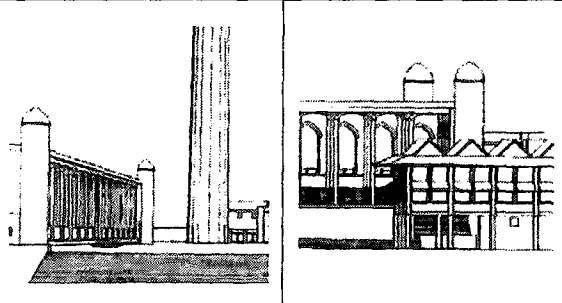
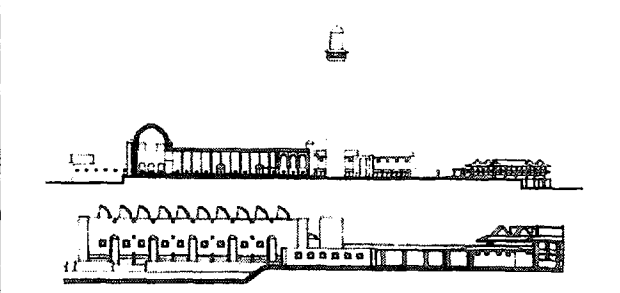
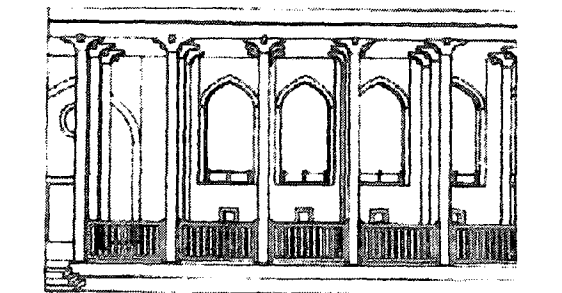
NO	PROJE ADI	TAS. GRUBU	YER	TARİH
40	İMAM BUHARİ EĞİTİM KOMP- LEKSİ PROJESİ	Emine Ögün, Mehmet Ögün	Semerkant, ÖZBEKİSTAN	1993-
İŞL. PROGRAM	PROJE TÜRÜ	KONUM	TOPOGRAFYA	İKLİM
<input type="checkbox"/> Tek Konut <input type="checkbox"/> Yerleşme <input checked="" type="checkbox"/> Eğitim <input type="checkbox"/> Kültürel İşlev <input type="checkbox"/> Resmi İşlev	<input type="checkbox"/> Restorasyon <input type="checkbox"/> Teklif <input type="checkbox"/> Uygulama <input checked="" type="checkbox"/> Yarışma	<input type="checkbox"/> Kent İçi <input checked="" type="checkbox"/> Kent Dışı <input type="checkbox"/> Kıyı	<input type="checkbox"/> Düz Arazi <input checked="" type="checkbox"/> Az Eğimli Arazi <input checked="" type="checkbox"/> Çok Eğimli Arazi	<input checked="" type="checkbox"/> Ilıman Kuru <input type="checkbox"/> Ilıman <input type="checkbox"/> Akdeniz Tipi
ÇİZİMLER				
				
				
				

Tablo 48'in devamı

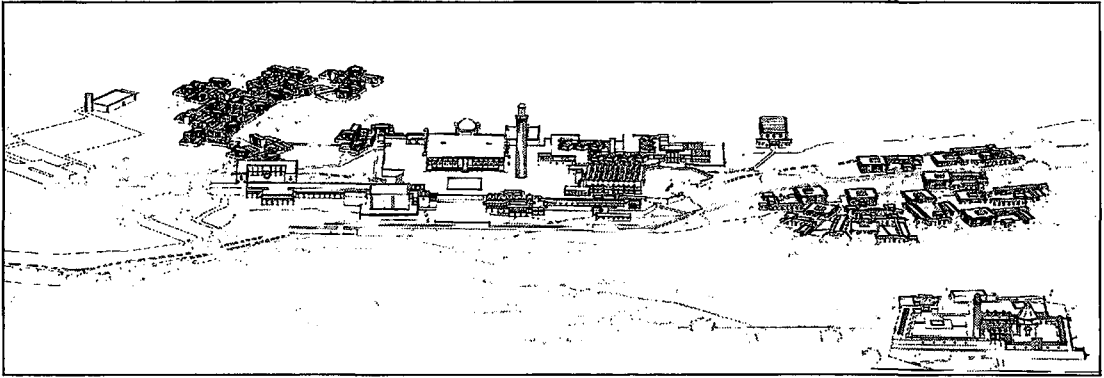
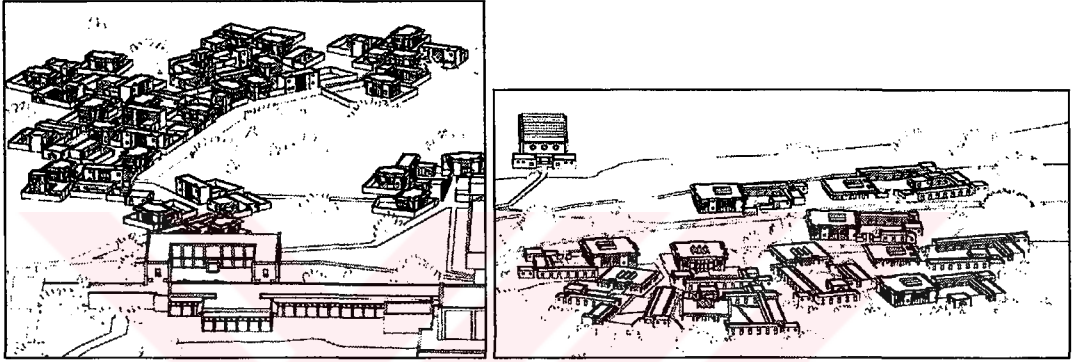
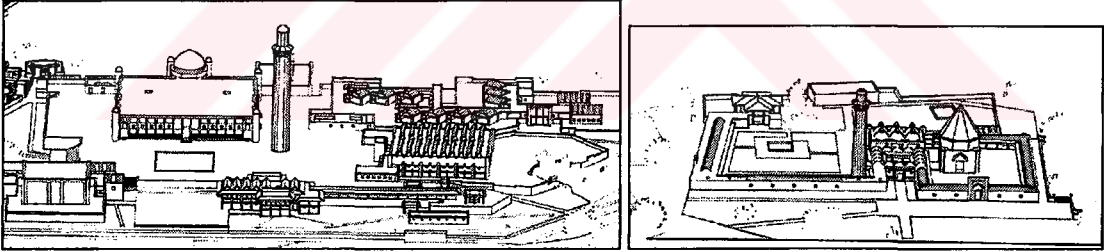
FOTOĞRAFLAR (İmam Buhari Eğitim Kompleksi)	
BİÇİM (silüet, cephe, vista oluşumları)	
İŞLEV (zemin, ara, çati kat organizasyonları)	
YAPI (malzeme, yapım tekniği, yapı teknolojisi)	
ANLAM (açıklamalar)	<p>“... temel tercih, Türbenin 10 asır evvel inşa edildiği ve İmam Buhari Hazretlerine saygının en açık ifadesi olan abidevi ölçüleriyle restore edilmesi, çevrenin artan ziyaretçi sayısını barındırırken Türbeyi huşu ve vakar ile ziyaret etmeye imkan sağlaması, ziyaretçilerin vasıtalarından indikten sonra ziyaret fiillerinin manevi yüceliğini idrak ederek, bahçeler ile çevrili uzun bir yolu “yürüyerek” ona ulaşmaları, ziyaret sonrası tarihi mescide 2 rekat namaz kıldıktan sonra yöreden ayrılmalarının düzenlenmesi bizim projemizin amacı olmuştur” (Cansever, 1997b: 71-72).</p>

Tablo 49. Mersin Üniversitesi (MÜP) açıklama tablosu

NO	PROJE ADI	TAS. GRUBU	YER	TARİH
41	MERSİN ÜNİVERSİTESİ PROJESİ		Mersin, TÜRKİYE	1994
İŞL. PROGRAM	PROJE TÜRÜ	KONUM	TOPOGRAFYA	İKLİM
<input type="checkbox"/> Tek Konut <input type="checkbox"/> Yerleşme <input checked="" type="checkbox"/> Eğitim <input type="checkbox"/> Kültürel İşlev <input type="checkbox"/> Resmi İşlev	<input type="checkbox"/> Restorasyon <input checked="" type="checkbox"/> Teklif <input type="checkbox"/> Uygulama <input type="checkbox"/> Yarışma	<input type="checkbox"/> Kent İçi <input type="checkbox"/> Kent Dışı <input type="checkbox"/> Kıyı	<input type="checkbox"/> Düz Arazi <input type="checkbox"/> Az Eğimli Arazi <input type="checkbox"/> Çok Eğimli Arazi	<input type="checkbox"/> Ilıman Kuru <input type="checkbox"/> Ilıman <input checked="" type="checkbox"/> Akdeniz Tipi
ÇİZİMLER				

Tablo 50. Jabal Al-Said Yerleşmesi (JSY) açıklama tablosu

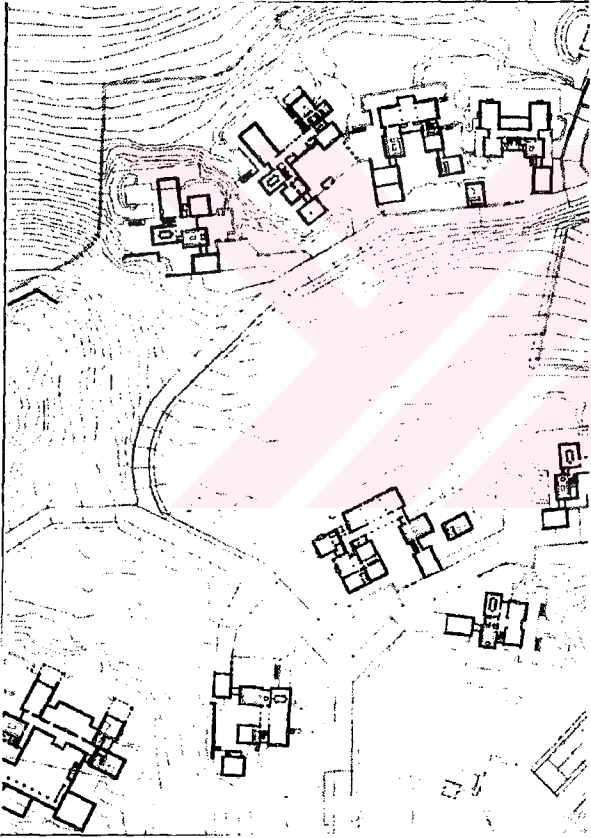
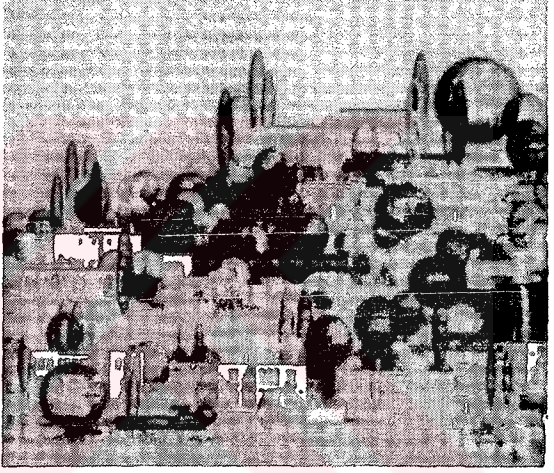
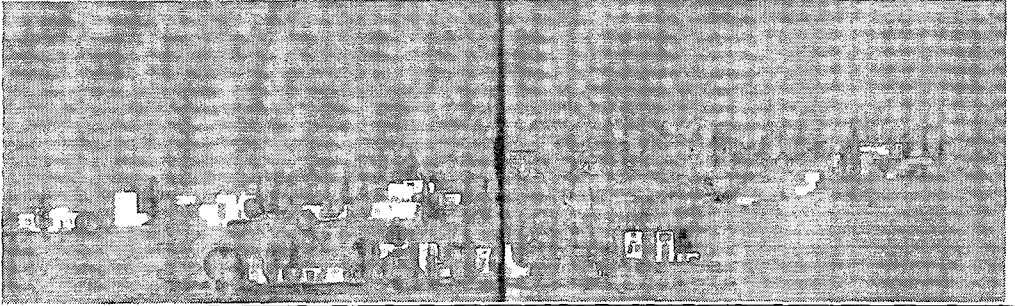
NO	PROJE ADI	TAS. GRUBU	YER	TARİH
42	JABAL AL-SAİD YERLEŞMESİ	Emine Ögün	Sofar-Beyrut, LÜBNAN	1995
İŞL. PROGRAM	PROJE TÜRÜ	KONUM	TOPOGRAFYA	İKLİM
<input type="checkbox"/> Tek Konut <input checked="" type="checkbox"/> Yerleşme <input type="checkbox"/> Eğitim <input type="checkbox"/> Kültürel İşlev <input type="checkbox"/> Resmi İşlev	<input type="checkbox"/> Restorasyon <input checked="" type="checkbox"/> Teklif <input type="checkbox"/> Uygulama <input type="checkbox"/> Yarışma	<input type="checkbox"/> Kent İçi <input checked="" type="checkbox"/> Kent Dışı <input type="checkbox"/> Kıyı	<input type="checkbox"/> Düz Arazi <input type="checkbox"/> Az Eğimli Arazi <input checked="" type="checkbox"/> Çok Eğimli Arazi	<input type="checkbox"/> Ilıman Kuru <input type="checkbox"/> Ilıman <input checked="" type="checkbox"/> Akdeniz Tipi
ÇİZİMLER				
				
				



Tablo 50'nin devamı

NO	PROJE ADI	TAS. GRUBU	YER	TARİH
42	JABAL AL-SAİD YERLEŞMESİ	Emine Ögün	Sofar-Beyrut, LÜBNAN	1995

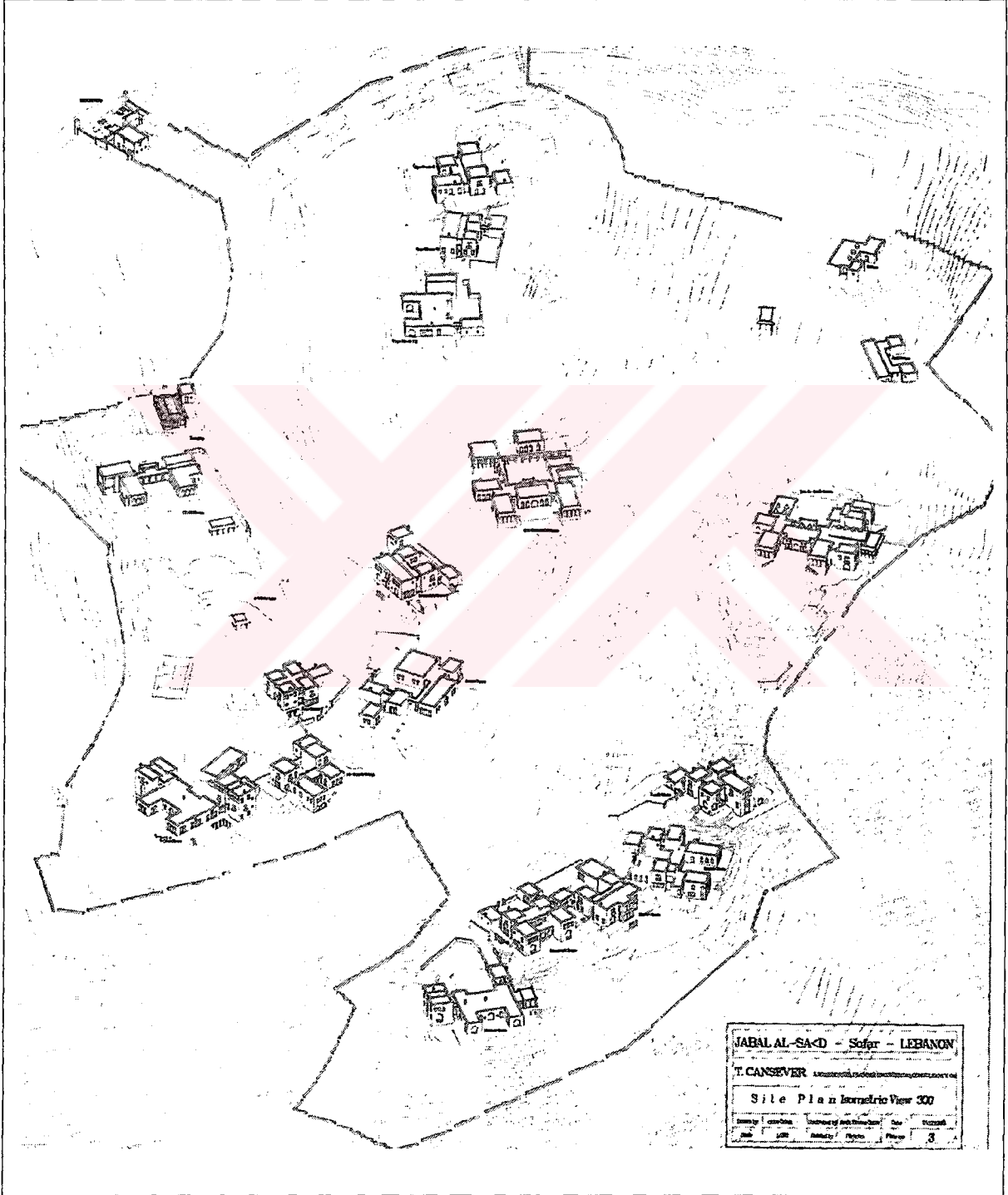

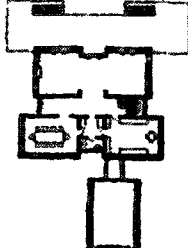
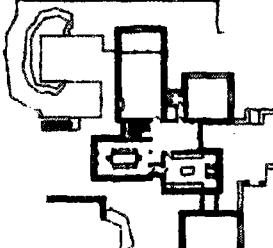
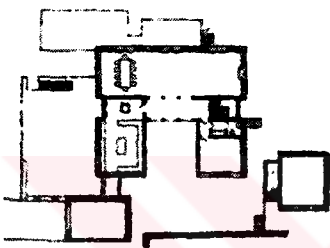
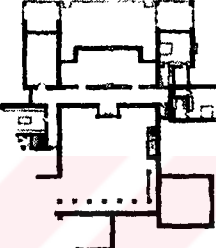
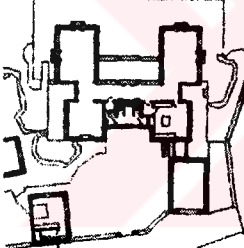

CİZİMLER

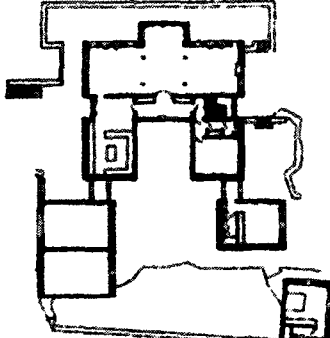
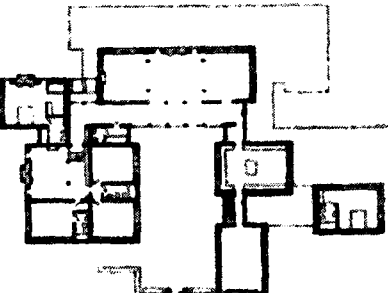

Tablo 50'nin devamı

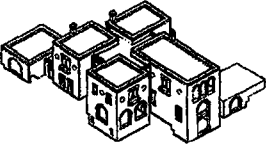
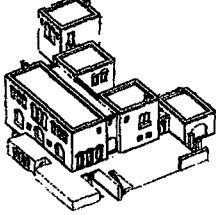
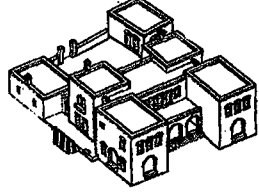
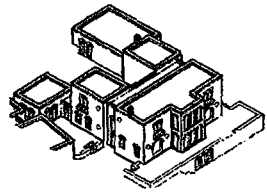
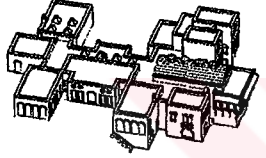
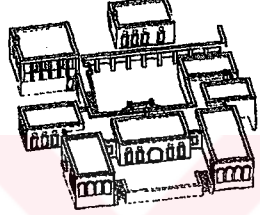
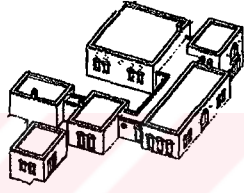
NO	PROJE ADI	TAS. GRUBU	YER	TARİH
42	JABAL AL-SAİD YERLEŞMESİ	Emine Öğün	Sofar-Beyrut, LÜBNAN	1995
ÇİZİMLER				
				
				
				
				

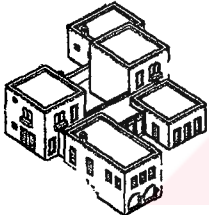
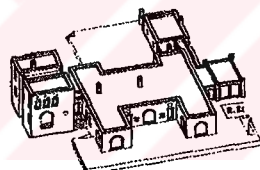
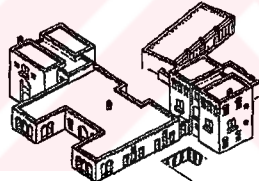

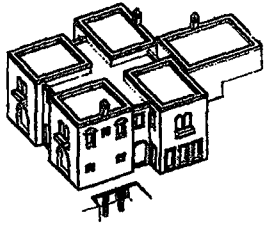
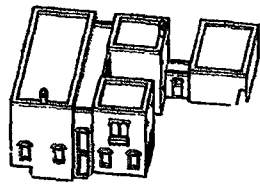
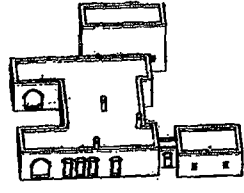
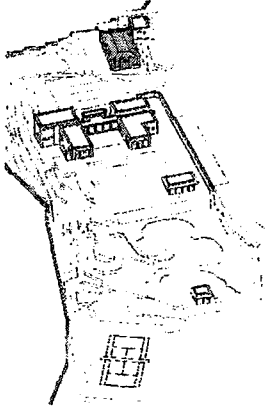
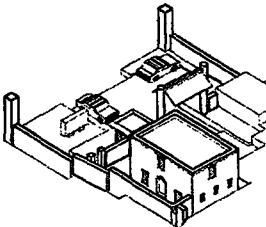
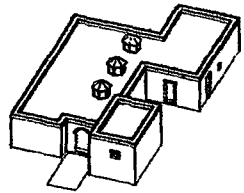
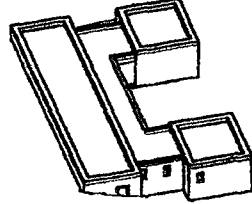
Tablo 50'nin devamı

NO	PROJE ADI	TAS. GRUBU	YER	TARİH
42	JABAL AL-SAİD YERLEŞMESİ	Emine Öğün	Sofar-Beyrut, LÜBNAN	1995
ÇİZİMLER				
				
FUAD EVİ	HOUSSEIN EVİ	JOURMAN EVİ	MARIA EVİ	
				
MR SAİD EVİ	MRS BEBADEH EVİ	RANA EVİ	ROULA EVİ	
				
SAKİR EVİ	SALWA EVİ	SAMİM EVİ	TİP II EVİ	
				
TİP V EVİ	TİP VI EVİ	TİP VII EVİ	KULÜP EVİ	
				
ANA GİRİŞ	AHIRLAR	KONUK EVİ		

Tablo 50'nin devamı

FOTOĞRAFLAR (Jabal Al-Said Yerleşmesi)	
BIÇİM (silüet, cephe, vista oluşumları)	
İŞLEV (zemin, ara, çatı kat organizasyonları)	
YAPI (malzeme, yapım tekniği, yapı teknolojisi)	
ANLAM (açıklamalar)	<p>“... Topoğrafyaya uyum, etkileyici manzaradan yararlanmak gibi öncelikli mimari tercihler, yerel taş kullanılarak inşa edilmeleri öngörülen tek ve iki katlı binaların konumlanmasında etkili oldular. Bağımsız şahsiyete sahip her ev kullanıcının istekleri doğrultusunda diğerlerinden farklılaşacak şekilde tasarlanırken, aynı mimari elemanların eş ve ölçü düzeninin tutarlı bir şekilde kullanılması ile bu aile yerleşmesinin bütünlüğünün kurulması ön görüldü” (Ekincioğlu, 2001a: 130).</p>

Tablo 51. Sivas Kaleardı Mahallesi (SKM) açıklama tablosu

NO	PROJE ADI	TAS. GRUBU	YER	TARİH
43	SİVAS KALEARDI MAHALLESİ PROJESİ	Emine Ögün	Kaleardı-Sivas, TÜRKİYE	1998-
İŞL. PROGRAM	PROJE TÜRÜ	KONUM	TOPOGRAFYA	İKLİM
<input type="checkbox"/> Tek Konut <input checked="" type="checkbox"/> Yerleşme <input type="checkbox"/> Eğitim <input type="checkbox"/> Kültürel İşlev <input type="checkbox"/> Resmi İşlev	<input type="checkbox"/> Restorasyon <input checked="" type="checkbox"/> Teklif <input type="checkbox"/> Uygulama <input type="checkbox"/> Yarışma	<input checked="" type="checkbox"/> Kent İçi <input type="checkbox"/> Kent Dışı <input type="checkbox"/> Kıyı	<input type="checkbox"/> Düz Arazi <input checked="" type="checkbox"/> Az Eğimli Arazi <input type="checkbox"/> Çok Eğimli Arazi	<input checked="" type="checkbox"/> Ilman Kuru <input type="checkbox"/> Ilman <input type="checkbox"/> Akdeniz Tipi
ÇİZİMLER				
				
				

Tablo 51'in devamı

NO	PROJE ADI	TAS. GRUBU	YER	TARİH
43	SİVAS KALEARDI MAHALLESİ PROJESİ	Emine Ögün	Kaleardı-Sivas, TÜRKİYE	1998-

ÇİZİMLER



--	--	--	--

Tablo 51'in devamı

NO	PROJE ADI	TAS. GRUBU	YER	TARİH
43	SİVAS KALEARDI MAHALLESİ PROJESİ	Emine Öğün	Kaleardı-Sivas, TÜRKİYE	1998-

ÇİZİMLER

 <p>IA</p>	 <p>IB</p>
 <p>II</p>	 <p>IIIA</p>
 <p>IIIB</p>	 <p>IIIA</p>
 <p>IIIC</p>	 <p>IIIA-farklı birinci katlar</p>
 <p>IVA</p>	 <p>IVB</p>

Tablo 51'in devamı

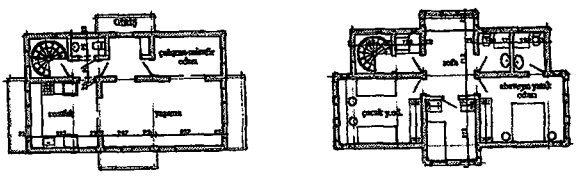
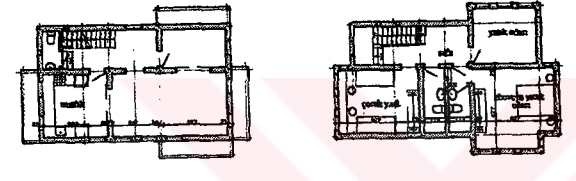
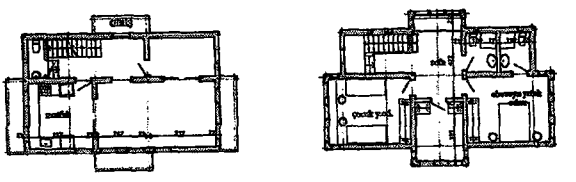
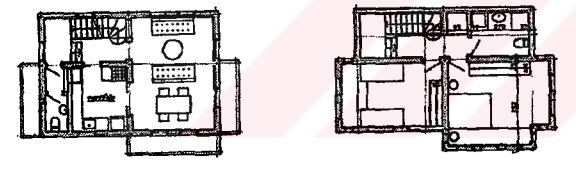
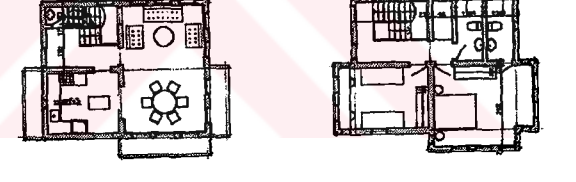
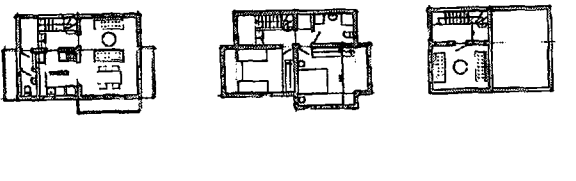
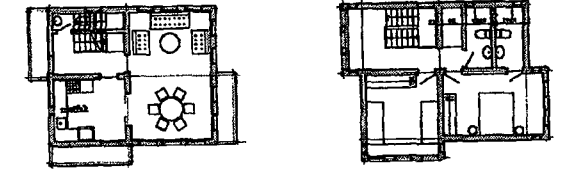
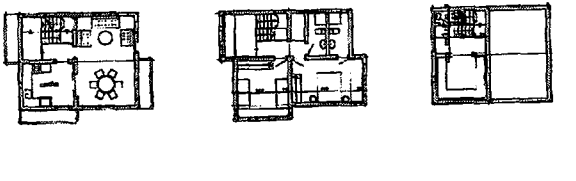
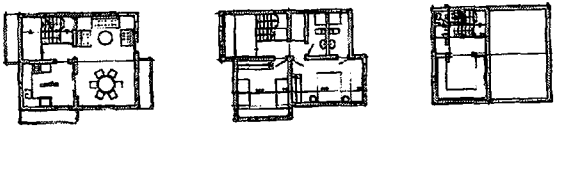
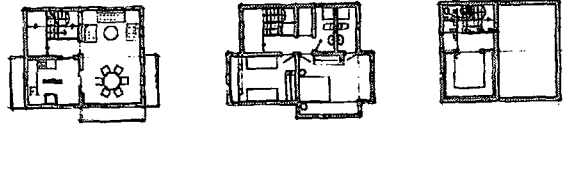
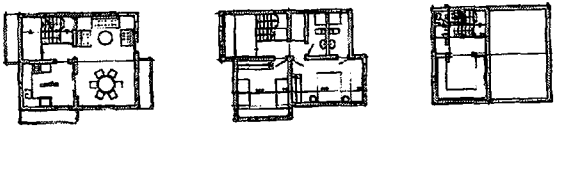
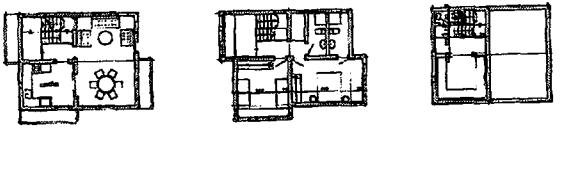
NO	PROJE ADI	TAS. GRUBU	YER	TARİH
43	SİVAS KALEARDI MAHALLESİ PROJESİ	Emine Öğün	Kaleardı-Sivas, TÜRKİYE	1998-
ÇİZİMLER				
				
IVC		IVE		IVD
				
VA		VB		VIA
				
VC		VIA		VIC
				
VIB		VIC		VIC



Tablo 51'in devamı

NO	PROJE ADI	TAS. GRUBU	YER	TARİH
43	SİVAS KALEARDI MAHALLESİ PROJESİ	Emine Ögün	Kaleardı-Sivas, TÜRKİYE	1998-

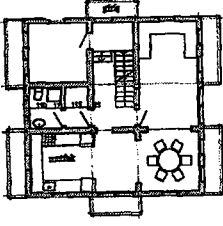
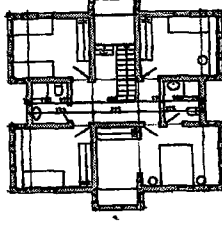
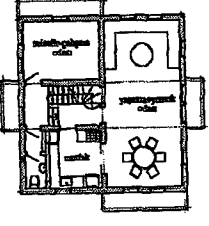
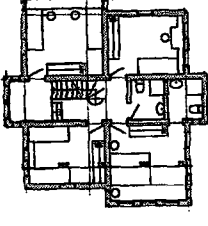
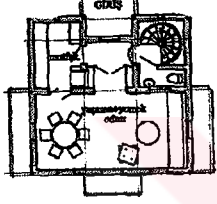
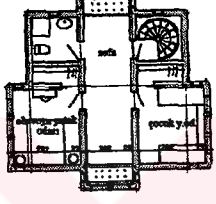
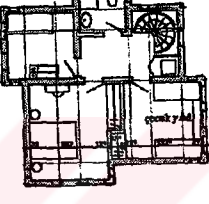
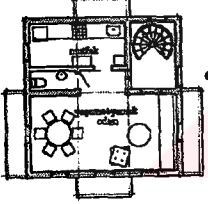
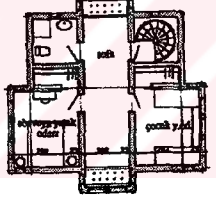
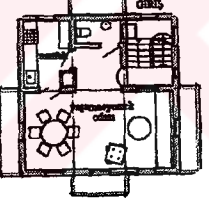
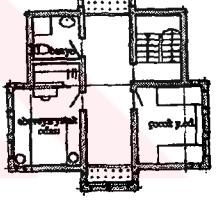
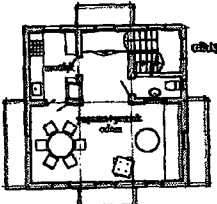
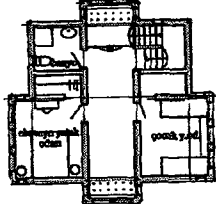
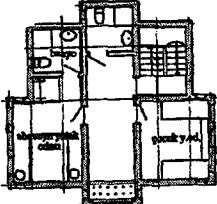
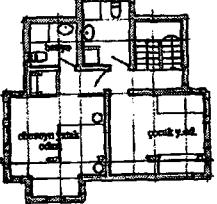
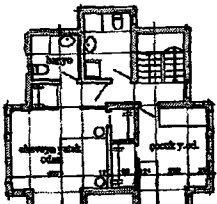
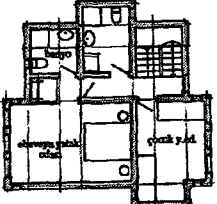





ÇİZİMLER

			
VII		VIII	
			
IXA			
			
IXB		IXD	
			
IXC			
			
IXD-farklı birinci katlar			

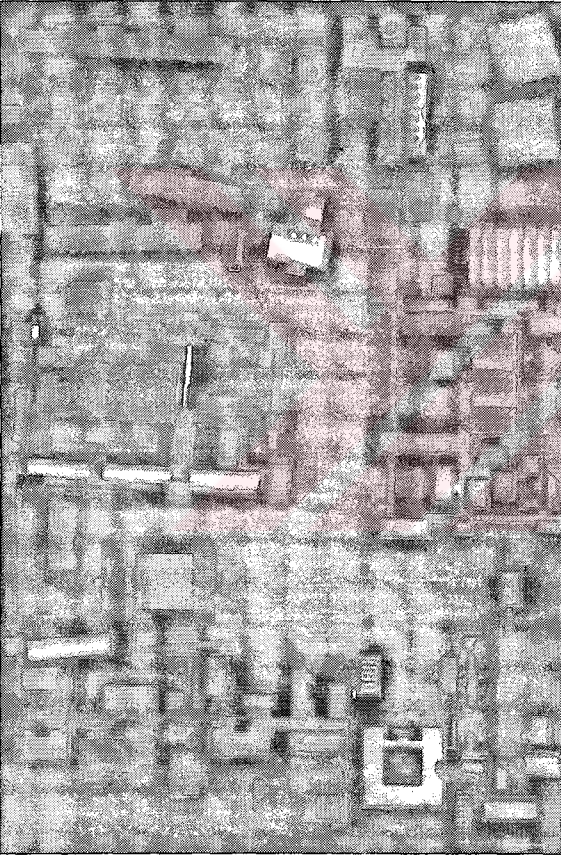
Tablo 51'in devamı

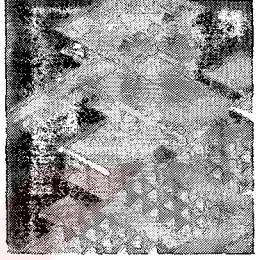
FOTOĞRAFLAR (Sivas Kaleardı Mahallesi)	
BİÇİM (silüet, cephe, vista oluşumları)	
İŞLEV (zemin, ara, çatı kat organizasyonları)	
YAPI (malzeme, yapım tekniği, yapı teknolojisi)	
ANLAM (açıklamalar)	<p>“... Yerleşme düzeninin üslubunu belirleyen ana özellik mahalleyi ve yapı gruplarını oluşturan evlerden her birinin bağımsızlığını koruyarak mahalle kolektivitesini oluşturmasıdır. Birimlerin, fertlerin ve dolayısıyla fertlerin yüceliğini kültür tarihinin nihai aşaması sayan İslami tasavvuf inancının ve son iki asırdır Batı'nın modern demokrasi ideali içinde ulaştırılan bir idrak aşaması olduğu göz önünde tutulunca bugün de ferdiyetin yüceliği inancına dayalı, her evin şahsiyetini koruyarak mahalle veya yapı grubu içinde yer almasını sağlayacak bir yerleşme düzeninin gerçekleştirmek gerektiği görülmektedir. Bu yaklaşım geleneğimiz ile çağdaş alanın bütünlüğünün bir zarureti olmaktadır. Her ev evin bütünlüğü içinde yer alan oda birimleridir. Evlerin mimarilerinin oluşumunda odaların varlığını açık şekilde ortaya koyan çözüm, odaların bina cephesinde özel hacimleri ile belirmesidir. Türk Evi'nin planimetrisinin bu özelliği üst kat odaların alt kata nazaran ileri çıkan ve eliböğründeler ile taşman cumbalar teşkil etmesi ile daha da bariz bir şekilde ortaya konulur” (Ekincioglu, 2001a: 152-153).</p>

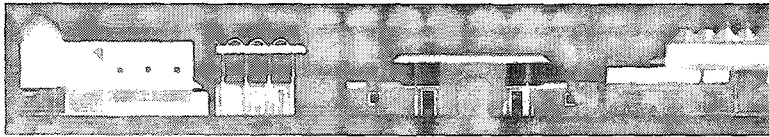
Tablo 52. Dar Es Salaam Eğitim Tesisleri (DSET) açıklama tablosu

NO	PROJE ADI	TAS. GRUBU	YER	TARİH
44	DAR ES SALAAM EĞİTİM TESİSLERİ		Zanzibar, TANZANYA	2000
İŞL. PROGRAM	PROJE TÜRÜ	KONUM	TOPOGRAFYA	İKLİM
<input type="checkbox"/> Tek Konut <input checked="" type="checkbox"/> Yerleşme <input type="checkbox"/> Eğitim <input type="checkbox"/> Kültürel İşlev <input type="checkbox"/> Resmi İşlev	<input type="checkbox"/> Restorasyon <input checked="" type="checkbox"/> Teklif <input type="checkbox"/> Uygulama <input type="checkbox"/> Yarışma	<input type="checkbox"/> Kent İçi <input checked="" type="checkbox"/> Kent Dışı	<input checked="" type="checkbox"/> Düz Arazi <input type="checkbox"/> Az Eğimli Arazi <input type="checkbox"/> Çok Eğimli Arazi	<input checked="" type="checkbox"/> Ilıman Kuru <input type="checkbox"/> Ilıman <input type="checkbox"/> Akdeniz Tipi
ÇİZİMLER				
				
				
				
				
				







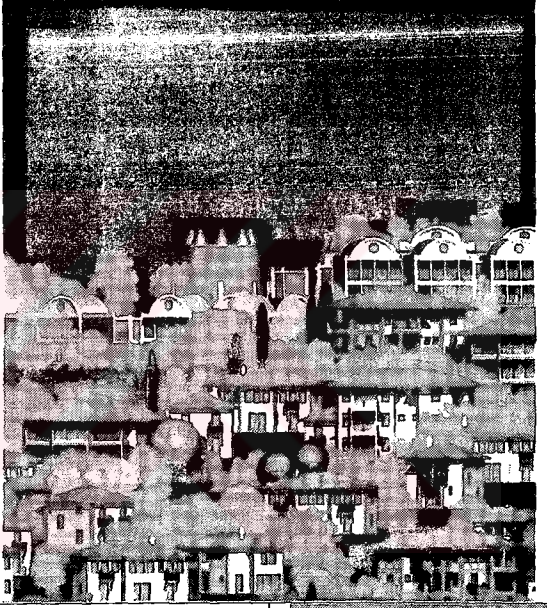
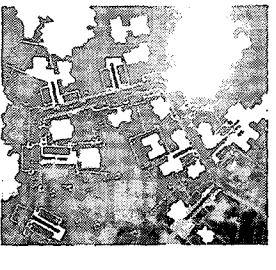
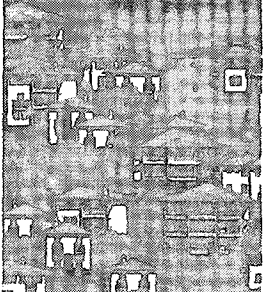
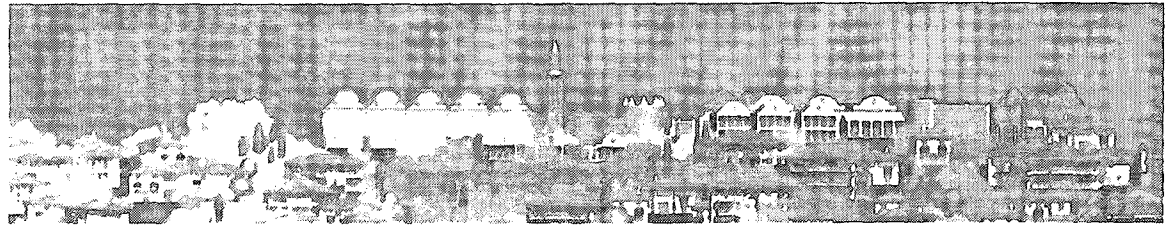



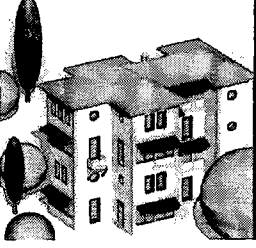

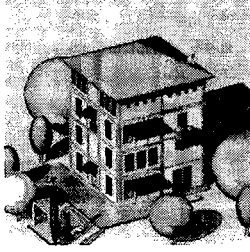
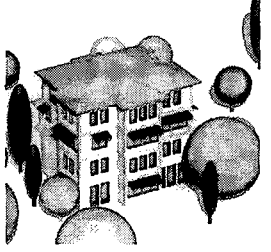

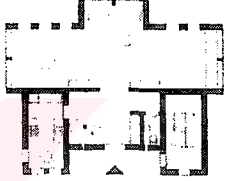

Tablo 52'nin devamı

FOTOĞRAFLAR (Dar Es Sakaam Eğitim Tesisleri)	
BIÇİM (silüet, cephe, vista oluşumları)	
İŞLEV (zemin, ara, çan kat organizasyonları)	
YAPI (malzeme, yapım tekniği, yapı teknolojisi)	
ANLAM (açıklamalar)	<p>“Düz arazide vücuda getirilecek tesislerin barındırdığı konferans, sergi, sağlık, ibadet ve spor fonksiyonlarının, öğrenciler dışında şehirlilerin de yararlanmasına sunulacak olması, mimari eğitim ve hizmet birimlerinin kendi özel yaşam alanlarına sahip olacak şekilde ortak bir mekan etrafında geliştirilmesini zaruri kıldı. Yağmura, güneşe ve sığağa karşı koruyucu sağır duvarlar, saçaklar, doğal havalanmayı sağlayacak delikli cepheler, mimarinin maddi, teknik ve mevcut çevre şartlarının idrakinden doğan biçimlenmesini sağlaması tasarıma yön veren maddi varlık alanı etkileri oldular. Tasarıma hakim olan bağımsız tektoniklerin sonsuz mekan içinde yer alışları ile oluşan açık aditif bütünlüğün oluşmasına ve vurgulanmasına imkan verecek şekilde, ağaç kümelerinin ve yeşilin mülkiyet sınırının iç ve dışında devam ettirilmesi öngörüldü” (Ekincioglu, 2001a: 158).</p>

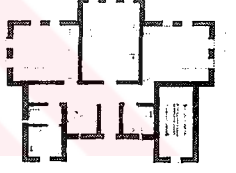
Tablo 53. Ballıkuyumcu Toplu Konut Alanı (BLKP) açıklama tablosu

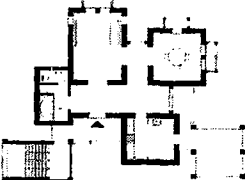
NO	PROJE ADI	TAS. GRUBU	YER	TARİH
45	BALLIKUYUMCU TOPLU KONUT ALANI PROJESİ	Emine Öğün, Mehmet Öğün	Ballıkuyumcu, Ankara, TÜRKİYE	2001-
İSL. PROGRAM	PROJE TÜRÜ	KONUM	TOPOGRAFYA	İKLİM
<input type="checkbox"/> Tek Konut <input checked="" type="checkbox"/> Yerleşme <input type="checkbox"/> Eğitim <input type="checkbox"/> Kültürel İşlev <input type="checkbox"/> Resmi İşlev	<input type="checkbox"/> Restorasyon <input checked="" type="checkbox"/> Teklif <input type="checkbox"/> Uygulama <input type="checkbox"/> Yarışma	<input type="checkbox"/> Kent İçi <input checked="" type="checkbox"/> Kent Dışı <input type="checkbox"/> Kıyı	<input type="checkbox"/> Düz Arazi <input checked="" type="checkbox"/> Az Eğimli Arazi <input checked="" type="checkbox"/> Çok Eğimli Arazi	<input checked="" type="checkbox"/> Ilıman Kuru <input type="checkbox"/> Ilıman <input type="checkbox"/> Akdeniz Tipi
ÇİZİMLER				
				
				
				

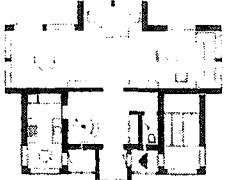
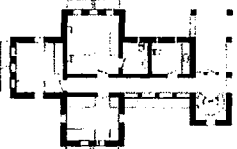
Tablo 53'ün devamı

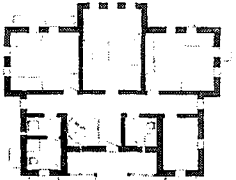
NO	PROJE ADI	TAS. GRUBU	YER	TARİH
45	BALLIKUYUMCU TOPLU KONUT ALANI PROJESİ	Emine Ögün, Mehmet Ögün	Ballıkuyumcu, Ankara, TÜRKİYE	2001-
ÇİZİMLER				
				
				
				
				
				



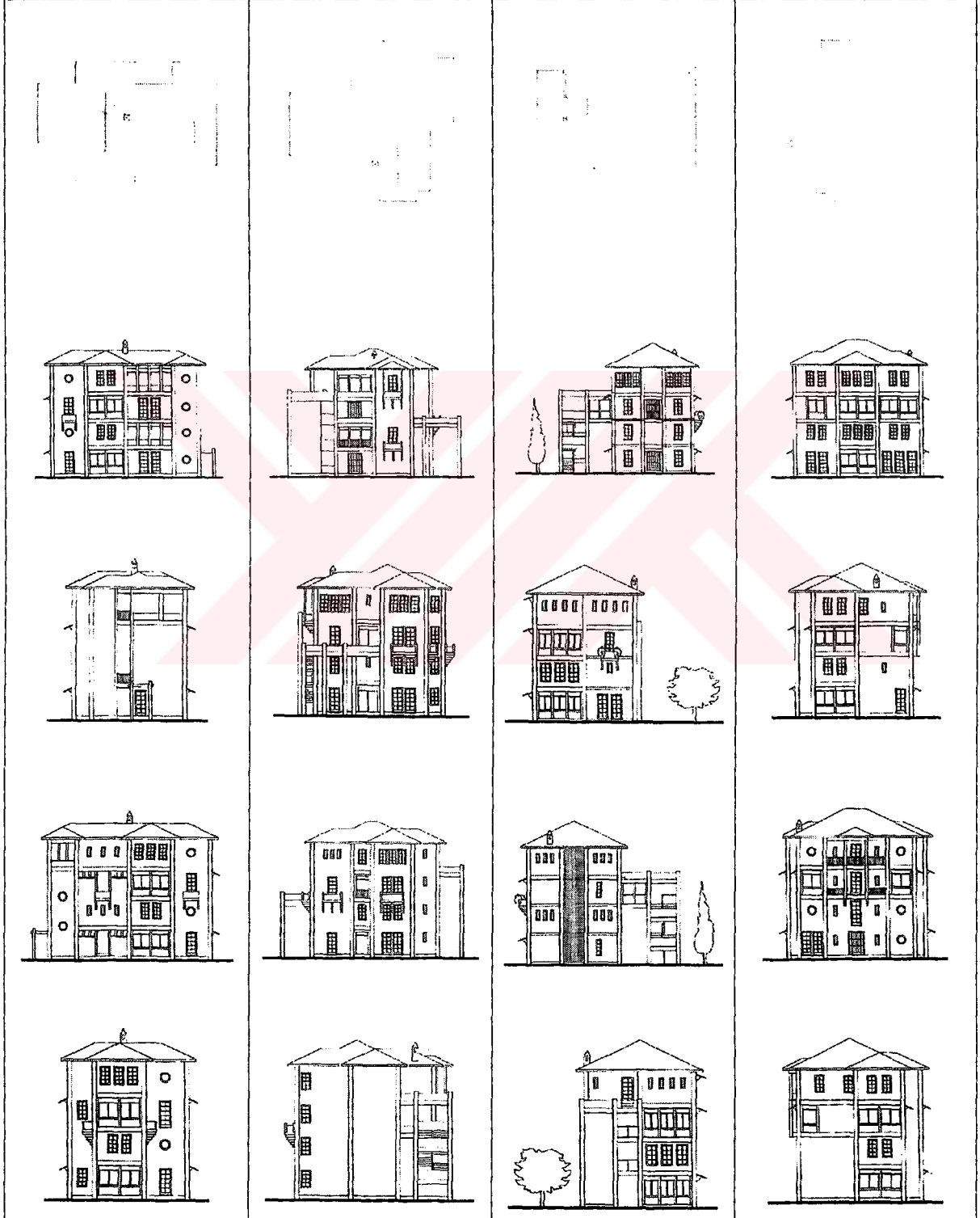

Tablo 53'ün devamı

NO	PROJE ADI	TAS. GRUBU	YER	TARİH
45	BALLIKUYUMCU TOPLU KONUT ALANI PROJESİ	Emine Ögün, Mehmet Ögün	Ballıkuyumcu, Ankara, TÜRKİYE	2001-

ÇİZİMLER

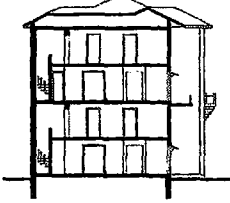
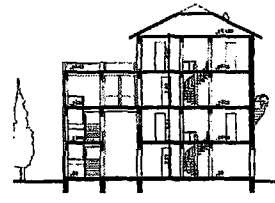
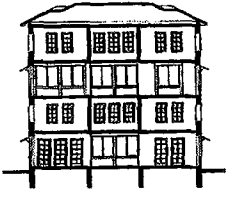

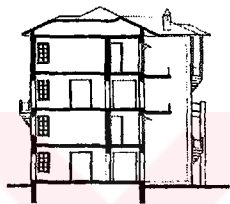
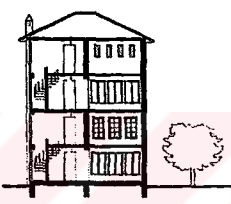
Tablo 53'ün devamı

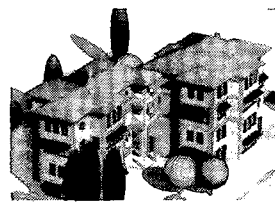
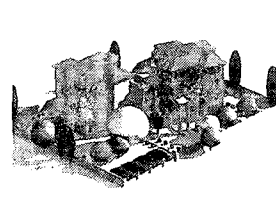
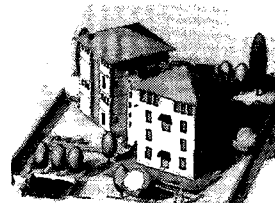
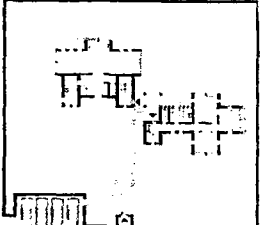
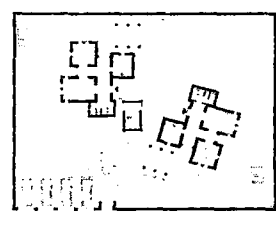
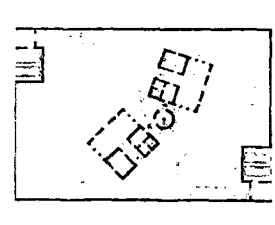
NO	PROJE ADI	TAS. GRUBU	YER	TARİH
45	BALLIKUYUMCU TOPLU KONUT ALANI PROJESİ	Emine Ögün, Mehmet Ögün	Ballıkuyumcu, Ankara, TÜRKİYE	2001-
ÇİZİMLER				
				
				
				
				

Tablo 53'ün devamı

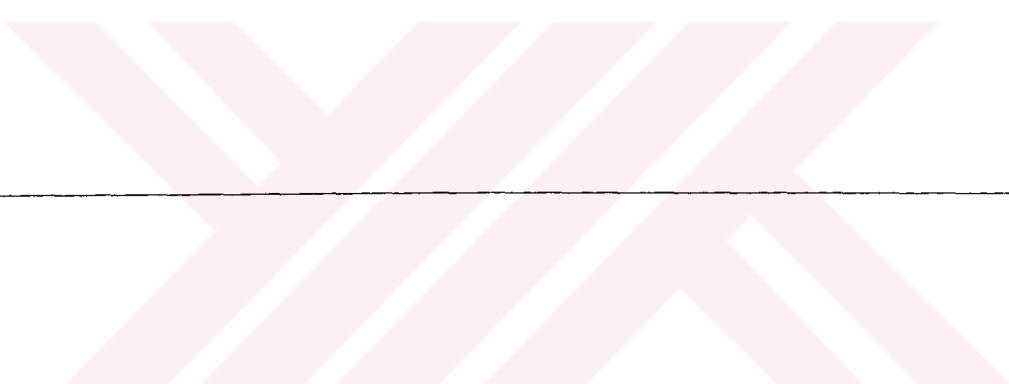
FOTOĞRAFLAR (Balıkuyumu Toplu Konut Alanı)	
BIÇIM (silüet, cephe, vista oluşumları)	
İŞLEV (zemin, ara, çatı kat organizasyonları)	
YAPI (malzeme, yapım tekniği, yapı teknolojisi)	
ANLAM (açıklamalar)	<p>“Tek katlı konutların üzerinden arkadaki yapıların manzara ve güneş alma imkanı sağlanırken, topoğrafyanın daha yüksek ve belirgin noktalarında 3 ve 4 katlı yapıların oluşturduğu peyzajı zenginleştiren odak noktaları oluşturabilme imkanı doğmuştur. Birbirine yakın fakat mahremiyete saygılı, küçük ve dar sokakların oluşturduğu yakınlık ve komşuluk münasebetlerini açık planlama tasarımının esasını teşkil etmektedir” (Proje, t.y.: 26). “Yaklaşık 1 milyon m2 alan üzerinde planlanan yatay yoğun yerleşmede iki katlı çevrelenmiş bahçeli evler yanında 2, 3 ve 4 katlı tek apartmanlar ile 3 veya 4 apartmandan oluşan 3 ve 4 katlı gruplar tasarlanmıştır. Yerleşmede yapı adalar ve yol tasarımı, yapı dağılımı topoğrafya gözetilerek tasarlanmış, farklı yapı yoğunlukları ve kentsel tasarımın yeknesak tekrarlardan oluşmasının önüne geçilerek, bireyin sürekli yenilenen bakış açıları ile zengin bir çevrede yaşaması öngörülmüştür” (Cansever, 2003b).</p>

2.4. Analizler

2.4.1. Turgut Cansever Mimarlığının Kavramsal Çerçevesi

Turgut Cansever'in kendi kurguladığı kavramsal çerçeveyi ve bir mimar olarak oluşturduğu ve yapılarını yaparken bağlı kaldığı bağlamı makale, söyleşi, röportaj gibi yazılı hale gelmiş eserlerinden okumak mümkündür (Cansever, 1981, 1992, 1994a, 1994b, 1995, 1997a, 1997b, 1998a, 1998b, 2003a, 2003b; İst.Dep.Çal.Gru., 2001, 2003; Düzenli, 2004a, 2004b; vb.).

Turgut Cansever'in dünya görüşü ve mimariye yaklaşımı hakkında fikir sahibi olabilmek için beş aşamalı bir süreç takip edilebilir. Bu aşamalar, tasvir, açıklama, anlama, anlamlandırma ve yönlendirme aşamalarıdır.

Tasvir ve açıklama. Bu aşama iki kısma ayrılabilir. Birincisi, bir insan olarak birebir muhatap olunan Cansever ile bir yazar, düşünür ve mimar olarak düşünceleri ve kavramlarıyla muhatap olunan Cansever hakkında yakın çalışma arkadaşlarının ve onu tanıyanların yaptıkları öznel değerlendirmelerdir. İkincisi ise yazılı eserlerinden pratik olarak edinilecek fikirlerdir.

Bu anlamda, **ilk olarak**, hakkındaki bazı öznel yorumlara değinilmelidir.

Mehmet Öğün, "Turgut Bey'in başlıbaşına şahsî bir mimari uyguladığına inanıyorum. Bunu kültürel birikimine borçlu" der (Onay, 1991: 99). Turgut Cansever'in hocalığını yaptığı Gerçek (1991: 94) kendi öğrencilik yıllarındaki Cansever'le 40 yıl sonraki Cansever'i karşılaştırır: "Bir usta mimar 40 yıl sonra yine pencerelerle uğraşıyordu. Bu nasıl bir tutku, mesleğe, işine saygıydı. Bir mimar 40 yıldan bu yana hiç usanmadan, hiç yüksünmeden bir pencere detayıyla böylesine nasıl uğraşır." "

Yavuz (1991: 91) Cansever'in çevreye karşı duyarlılığına vurgu yapar ve Demir Tatil Köyü ile ilgili çok önemli bir olayı anlatır: "İki yıl önce çiftliği basan çöl çekirgelerini yok etmek için havadan ilaçlama öneren yetkililere karşı, denizin ve doğanın kirlenmemesine titizlikle dikkat eden Cansever, sorunu bir kamyon tavuğu ormana salmakla halletmiş, çekirgeleri doğal bir biçimde yok etmeyi yeğlemiştir." Yavuz'a göre, "Cansever, hızla yitirdiğimiz değerli çevremizin geleceği için mutlu şeyler söyleyebilen pek az ustada biridir."

Aydın'a (1997: 324) göre: "Mimarlığın, teknolojik yönünün yanı sıra evrensel inanç ve değer sistemlerinin yansıdığı yüksek düzeyde bir sezgi, bilgi ve duyarlılık ürünü olduğunu

ileri süren Cansever, çalışmalarında yapının işlevsel amacıyla varlıkbilim ve anlambilim arasındaki bağların sorgulamasını yapmış, mimarlıkta tarihsel öze anlambilimin soyut ilişkisini yapının işlevsel bölümlerini ya da yapı öğelerini kullanarak anlatmak istemiştir.” Turgut Cansever’in Türk mimarlığındaki yeri çağdaş ve İslami düşüncenin/mimarlığın bir sentezi olarak yorumlanır (Tanyeli, 2001). Geleneksel Türk mimarisini çağdaş mimarlığa en akılcı ve doğru yaklaşımla uygulayan kişi olarak da görülür (Yücel, 1983). Evyapan (1991: 92) ise bu konuyu şöyle açıklar: “Cansever mekan ve zaman bağlamında kalıcı mimarlık değerlerini gelenekselle de bağdaştırarak, rejyonel/evrensel bir mimarlık sentezine ulaşmayı başarmıştır; ve sorunları sorgulayan yapıtlarının öğretici ve dersler çıkarabilecek bir yönü vardır.” Cansever, modern sonrası dönemde üzerinde sıkça durulan bölgeselcilik (regionalism) kavramının Türkiye’deki en önemli temsilcisi olarak da görülmüş ve bu bağlamda inceleme konusu edinilmiştir (Gürer, 1997). Buna ilaveten, mimaride tarihselcilik (historicism) bağlamında da değerlendirilmiştir (Tanyeli, 2002).

Bazı araştırmacı ve yazarlar, Cansever’i, mimarisini temellendirdiği söylemindeki İslamî vurgularından dolayı eleştirmişlerdir (Akcan, 1996; Bozdoğan, 1999; Vanlı, 2002; Tümer, 2003). Kuban, “yaptıklarını anladığımı, söylediklerini anlamadığımı” belirtmiştir (Bektaş, 1996). Bektaş ise onu “dinci” görüşün temsilcisi olarak görmüştür (Tanyeli, 2001). Tekeli ve Sisa, kendileriyle yapılan söyleşide (Tanyeli, 1994), askerlik yılları olan 1950’lerde Cansever’in o yıllardaki söylemi ve ilgi alanıyla ilgili olarak şu tespitleri yaparlar: “*Tanyeli*: Nerede askerlik yaptınız? *Tekeli*: Okul, İstihkâm Okulu idi. Halıcıoğlu’ndaydı o zaman Yedek Subay İstihkâm Okulu. Altı ay geçirdik orada. *Sisa*: Küçük bir parantez açmak istiyorum. O okulda Doğan’ın dediği gibi, bizden büyük mimarlar, mühendisler vardı. Bu arada Turgut Cansever’de bizim bölükteydi. O da akşamları tutar bize-o Fransa’dan yeni gelmiş, Le Corbusier’yi filan görmüş, tanımıştı. Modern Mimari’nin esaslarını heyecanlı şekilde anlatırdı. Biz Bonatz ekolünden geldik. Orada Cansever’in bize büyük katkısı olmuştur. Modern Mimari, CIAM prensiplerini vs’yi bize ilk tanıştıran Cansever’dir. Şimdi kendisinin terk ettiği ilkeleri yani... O Le Corbusier’nin fikirlerini, bize akşamları heyecanlı seanslar şeklinde aktarırdı. *Tekeli*: Bu bakımdan Turgut Cansever’in zaman zaman değişen müritlerinin de belki ilkleri bizdik. Sami, ben, rahmetli Tekin Aydın. Cansever’in ilk müritleri olduğumuzu kendisine de söylerizher zaman” (Tanyeli, 1994: 22-23). Kandil, Cansever’deki Tekeli ve Sisa’nın

belirttiği- bu modern söylemden İslâmî söyleme “geçiş”in, mimarisini daha geniş kitlelere aktarma amacıyla yapılmış olduğunu söyler.⁸

Öte yandan, mimarlığının kalitesi ve “iyi” mimarlık yaptığı konusunda genel bir kabul söz konusudur (Akcan, 1996; Bozdoğan, 1999; Tanyeli, 2001; Yücel, 1983). Bunun yanı sıra, Cansever’in mimarisini öven, söylemine çok yakın olmayan fakat bu söylemi özgün bulan yaklaşımlar da vardır. Mesela, Cansever’in İslâmî vurgusuna ilişkin bir başka metin de şöyledir:

“En azından XV. yüzyıldan beri Batı dünyasında mimarlık ortamı ciddi tartışmalara sahne oluyor. Bizim gibi Batılı olmayan toplumlar bu tartışma ortamına yeni yeni katılmayı deniyorlar. Ama, tartışma konuları henüz büyük oranda Batı’da geliştirilen söylemlerin cılız yansımalarında ibaret kalıyor. Turgut Cansever ise mimarlığı ve belki ondan da fazla ‘felsefe’ siyle Batılı söylemlerin olağan bir izleyicisi olmayan ender Türkler’den biri. O, sürekli biçimde Batı’nunkinden farklı olan kültürel geçmişimizin çağdaş dünyaya nasıl uyarlanacağını düşünmüştür. Ne var ki, pek çoklarının zihnini meşgul eden bu soruya onun verdiği yanıt, en azından mimarlık alanında duymaya alışık olmadığımız bir İslâmî tını içeriyor. Cansever Türk kültürünün bin yıldır temel bileşenlerinden biri olan İslâm’ı ve onun panteist yorumunu mimarlık bağlamında yeniden irdelemeyi amaçlayan bir tasarımcı. Onun düşüncelerine ister katılalım ister katılmayalım, sözlerinin özgün ve önemli bir bileşimin ürünleri olduğunu kabul etmek zorundayız” (Arr. Dek., 1991: 82).

Madra (1991: 39) ise Cansever hakkında bazı sorular sorar ve kendi kanaatini bildirir: “Cansever ‘çizgi-dışı’ bir mimar mıdır? Öyle ise, neden? Mimari açıdan Türkiye’nin tek gerçek muhalif söylemini oluşturan kişimidir? Gelenekseli çağdaşa ‘en akılcı ve doğru yaklaşımla uygulayan kişi’ o mudur gerçekten... Mimarın fikirlerine, söylemine ve uygulamasına hepten karşı çıkabilir, bunların tam zıddını savunabilir, yerden yere de vurabilirsiniz, ama bir şey yapamazsınız: Böyle özgün bir düşünce girişiminin varlığını görmezden gelemez, onu yadsıyamazsınız.” Cansever 1983 yılında “Türkiye’nin son otuz beş yıllık mimarlık ve şehircilik birikiminde önemli bir payı olan” sıfatıyla nitelendirilmiştir (Mimar, 1983: 4). Şüphesiz, Cansever’in 1980 sonrası çalışmaları da Türkiye’nin mimarlık ve şehircilik birikimine önemli katkılardır.

⁸ Kaynak: Prof. Dr. Mustafa Kandil ile 2004 yılında KTÜ Mimarlık Bölümü’nde (Trabzon) yapılan görüşmeler.

İkinci olarak, Cansever'in kavramsal çerçevesi üç başlık altında tasvir edilebilir. Bu başlıklardan olan, insan ile mimarlık ilişkisi ve temel problemleri, İslam'ın ve Osmanlı tecrübesinin bu problemleri çözmekteki imkanları ve 20. yüzyıl mimarimiz ve sorunları hakkındaki görüşlerini özetleyen cümleleri kendisiyle yapılan söyleşilerden çıkarmak mümkündür. Bu anlamda, özellikle, kendisiyle yapılan söyleşilerin yer aldığı *Kubbeyi Yere Koymamak* (Cansever, 1997a) adlı eserde, kitabın kurgusuna göre seçilen söyleşi alt başlıklarına göz atmak son derece manidardır.

- İnsan ile mimarlık ilişkisi ve temel problemleri;
 - Mimarlığın bir üst düzey yaklaşımla yönlendirilmesi gerekir,
 - Mimari hayatın bütün alanlarını kapsayan bir hazinedir,
 - Mimari, insan ile varlık arasındaki ilişkiyi düzenleyen disiplindir,
 - Varlığın bütününe görememek şirke açılan bir kapıdır,
 - Rönesans varlığın bütünlüğünü gözden kaçırdı,
 - İnsanlar çevreyle aralarına suni sınırlar getiriyor,
 - Şehirler zorunlu iskan alanlarıdır,
 - Şehirleri ihanet vurdu,
 - Sorumsuz insanlar olduk,
 - Konut sorununu aşmak, ancak toplumsal bir mutabakatla mümkündür.
- İslam'ın ve Osmanlı tecrübesinin bu problemleri çözmekteki imkanları;
 - İslam kültürü büyük çelişkilere büyük çözümler getirmiştir,
 - Sadelik İslam kültürünün temel özelliğidir,
 - İslam bir şehir dinidir,
 - İslam şehri insanlık tarihinin en müstesna ürünüdür,
 - Mimarın görevi dünyayı güzelleştirmektir,
 - Osmanlı şehirleri güzelliğin yaşandığı yerlerdir,
 - Habitat'ın amaçladığı çok seslilik Osmanlı'da zaten mevcuttu,
 - İstanbul'un fethi mimari fetih ile tamamlandı,
 - Edirne'ye ikiyüzbün gül getirmek.
- 20. yüzyıl mimarimiz ve sorunları;
 - İnsanlık tarihinin en yüksek çözümlemesini yok ettik,
 - Ülkemizde mimari bir kimliğin varlığından söz etmek imkansızdır,
 - Milli mimarimiz aslına geri dönmeli,

- Sedad Hakkı Eldem, inandıklarıyla değil, virtüözlüğüyle öne çıkmayı tercih etmiştir,
- Cumhuriyet, cami mimarlığını ihmal ederek marazileştirdi,
- Mimari’de yeni yönelişleri ortaya koyabilecek tek ülke Türkiye’dir
- Yeni konut politikalarının tespit edilmesi zorunludur,
- Konut meselesi sil baştan ele alınmak mecburiyetindedir,
- Devlet konut konusunda yönetici değil yönlendirici olmalı,

Anlama. Yukarıdaki üçlü sınıflandırmada görüldüğü üzere, Davutoğlu’nun (2003: VII) kavramsallaştırması izlenerek (bknz. Bölüm 2.1.1.1.), Cansever’in kavramsal çerçevesi bir varlıksal sorgulama, tarihi tecrübenin anlaşılması ve coğrafyaya özel sorunlara çözüm arayışları sacayağı üzerinde bina edilmiştir. Üst düzey yaklaşım, varlığın bütünlüğü, İslami açıklamalar ve Rönesans’a tepki gibi kavram üretme alanları bu sacayağın varlıksal sorgulama boyutunu oluşturmaktadır. Medeniyet ve mimarlık bağlamında İslam ve Osmanlı tecrübeleri tarihsel aidiyet boyutuna, 20. yüzyıl Türkiye’sindeki sorunlara çözüm arayışları da coğrafya yani sınırlı bir mekana işaret etmektedir.

Turgut Cansever’in kullandığı kavramsal çerçeveyi anlamak için çocukluk, gençlik, yetişkinlik ve yaşlılık dönemlerindeki yönelimlerini ve bir dünya görüşü oluşturma yolundaki kaynaklarını da bilmek gerekir. Bu anlamda, onun ilgisini daima sıcak tuttuğu kişilerin isimlerini ve eserlerini zikretmek yerinde olacaktır (bknz. Ekler bölümü indeks analizleri).

Anlamlandırma. Cansever, mimari alanında yaptıklarını “bilinci biçimler dünyasına yansıtma çabası” olarak tanımlar. Bu çabayı da “fikir ve inanç dünyamızın transandantal (aşkın) çerçevesi” içerine yerleştirir (Cansever, 1997a: 38-39). Mimariye yaklaşımının temelini bir ontolojik sorgulamayla açıklar. Bunu yaparken, *düşünmek* ve *büyük insanlık tarihine bakmak* yegane yöntemleridir (Cansever, 2003). Ona göre, varlığın dört boyutu hakkında düşünmek mimarinin şekillenmesine katkıda bulunucu kritik gerilim/çözüm noktalarını da beraberinde getirir. Bunlar, maddi, bio-sosyal, psikolojik ve ruhî-aklı boyutlardır. Mimarlık bu boyutların bir yansıması olarak vücuda gelir (Cansever, 1997b: 14-15). Diğer taraftan, modern/çağdaş mimari sorunların çözümünde “aşkın (transcendental) çözümlenmenin” gerekliliğine sıkça vurgu yapar (Cansever, 1997a).

Turgut Cansever, dünya görüşünü inanç temelinde açıklar. Örneğin, kültürün ancak “**insan-varlık ilişkisinin bilincini**” öngören yaklaşımlarla oluşabileceğini söyler (KYK, 97). İncancını da bu ilişki doğrultusunda tanımlar. Şöyle der: “Doğrusu iddialılık insanı

rahatsız ediyor. Tabii şunu söylemem gerekiyor: Benim inancım, gerçeğin en büyük sığınak olduğu inancıdır. **Varlığına sığındığım gerçek** bana kuvvet verdi ve devam etmeme fırsat tanıdı.” (KYK, 55). Bu gerçeği ifadelendirirken, her aşamada, temel İslamî inanç sistemlerine sıkça vurgu yapar (örneğin: KYK, 136, 147, 150, 157, 172, 194, vs.). İslâm tasavvufuna göre, varlığın merkezinde Tanrı vardır ve insan onun karşısında yetersizlik içerisinde. Cansever’in dünya görüşünü anlatırken kullandığı “varlığına sığınılan gerçek” de Tanrı karşısındaki bu acziyetin ifadeleridir. Cansever’in bu ifadeleri klâsik Türk edebiyatının son büyük şairi olan Şeyh Galib’in (Doğan, 2003: 17), *Hüsn ü Aşk* isimli eserine başladığı ilk beyitleri çağrıştırır.⁹

Turgut Cansever’in terminolojisindeki bir diğer önemli kavram **tevhid** (birlik, bütünlük) inancıdır. (KYK, 47, 123,133, 151, 153, 156, 171; İŞM, 11-55). Hemen hemen bütün eserlerinde tevhid ilkesinin muhtemel açılımları sinmiş olan Cansever, yeri geldiğinde tüm kâinatla bir pencere pervazını birbirinden ayrı düşünmez. Aynı tavır, şehirle ilgili düşüncelerinde de kendini gösterir (Cansever, 1997b: 11-55). Bir başka ifadeyle, müstakil konut bahçesinden mahalleye, mahalleden şehre, oradan ülke sınırlarına kadar olan coğrafi mekan algılaması yukarıda da belirttiğimiz üzere bir varoluş bilinci ile meydana geliyorsa, o takdirde zaten bir ayrılık düşünülemez. Şehirlerdeki yeşil doku ile konut dokusunun tabiata sadece “dokunarak”¹⁰ oluşturduğu Osmanlı şehri ve çevresi Cansever’in şehir ve çevreye bakışında temel çıkış noktasını oluşturur (Cansever, 1997a: 137-148)

Bu kısa değerlendirmeleri diğer bazı kavramlarıyla devam ettirecek olunursa, Cansever’in *Kubbeyi Yere Koymamak* adlı eserinden aşağıdaki seçki yapılabilir.

“Toplumun bütününe yönlendiren bir temel felsefenin, temel inanç sisteminin olmadığı yerde, dikotomiler kaçınılmaz oluyor. En basit sanat eserinde de, en basit mimari üründe de bunlar yok edilecek şeyler değil. Çelişkilerden bütünüyle arındırılmış bir dünya düşünmek imkansız. Bir evin içerisinde hareketlerimizin çelişkileri var; düz giderken öbür tarafa dönüyoruz, bir odaya girmek için yukarı çıkıyoruz, aşağı iniyoruz. Bir *kitsch* gibi çelişkileri tamamen yok farzedene, hayali

⁹ Mesela ilk beyit şöyledir: “Hamd ana ki kıldı halka rahmet / Tahmîdde acze verdi ruhsat”. Günümüz Türkçesi’yle: O (Tanrı)ya hadsiz hesapsız övgüler olsun; kullarına acıdı da, kendisine gereği gibi hamd etmekteki yetersizliğimize ruhsat verdi (Şeyh Galib, 2002: 20).

¹⁰ Bu kavramın mimari literatürdeki önemli bir açılımı ve güzel bir kullanımı için bakz: Gür, 1999.

bir dünyada yaşamış, soluk, sahte romantisizmler bayağılığın kendisidir” (Cansever, 1997a: 31).

“Dünyayı korumak için genç nesiller yeni bir bakış açısı getiriyor. Fakat doğayı doğa olarak korumak insanın ilk vazifesi ise, **doğayı güzelleştirerek** insanın doğayla bütünleşmesini sağlamak da kaçınılmaz ikinci vazifesidir. Sanıyorum ki, bu olmadan iktisat da yapılamaz, politika da” (Cansever, 1997a: 33).

“**Bilinci biçimler dünyasına yansıtmaktır** yapmak istediğim. Yapmak istediğim şeylerden bir diğeri, maddi varlık tabakasının; yani bütün inşaat malzemesi, teknoloji vs.’nin gereklerini dikkatle yerine getirerek, ancak bu malzemeyi **fikir ve inanç dünyamızın transandantal çerçevesi** içerisine yerleştirerek sosyal, iktisadi ve biyolojik varlık alanı gerçeklerini saygıyla inceleyip gereklerini tam yerine getirerek; psikik dünyamızın gerektirdiği sükûnet ve huzuru sağlayarak, yavaş hareket çerçevesi içinde, bağımsız tektonikleri, üzerlerine ilave alabilecek kitle kolektivitelerini tezyini bir niteliğe ulaştırmak istiyorum” (Cansever, 1997a: 38-39).

“...Doğrusu, insanın yaptığıının tutarlı olması gerekiyorsa, **neyi yapmak doğrudur ve bunun özünde ne olmalıdır?** Soruları kaçınılmaz bir şekilde beni peşinden sürükledi” (Cansever, 1997a: 47).

“...Maalesef bugünkü İslam, bazı fikirlerle yüklenmiş bulunuyor. İbadet onlardan bir tanesi. İbadeti herşeyi halledecek tek güç addediyor Müslümanlar. İslam’ın gündemindeki ilkelerin en önemlisi **tevhid ilkesi**. İnsanın söylediğiyle yaptığıının tamamen aynı olması lazım geldiği şeklindeki ilke. İnanç ile yapılan arasındaki münasebet bütünlüğünü modern İslam alemi hiçbir şekilde tesis edemiyor. Bu, İslam’a göre günahların en büyüğü; hiçbir şekilde affedilmeyecek bir günah. Her türlü felaketin de ana sebebi. Buna karşılık asır başında varlık felsefesiyle, Gestalt Teorisi’yle beraber **bütünün önemi** tekrar kavranıldı. Sosyal yapıyı tamamen bir ilişkiler sistemi olarak gören Marksizm’le birlikte ekonomik hayatla sosyal hayat arasındaki, insanın faaliyetiyle düşünceleri arasındaki bağlar gündeme geldi. Halbuki İslam’da bu bağlar temel konseptin en önemli unsuru olduğu halde kaybedilmiş. Batı’da ise bu bütünlük ilkesi bir gelişme gösteriyor, hiç değilse asır başından beri” (Cansever, 1997a: 47).

“Modern çağda nükleer fizikte elde edilen bilgilerle kültür alanında oluşan hadiselerin çoğu Asyaî yahut İslam kaynaklıdır. Kandinsky’nin resminde mekan telakkisi, o resme nasıl bakılması lazım geldiğine **dair bilgi İslamî kaynaklıdır**.

Rönesans, doğrusu geldiğimiz yanılığın temelini teşkil ediyor” (Cansever, 1997a: 66).

“...**standartlar ruhu**’nun tekrar Türkiye’de gündeme getirilmesi imkanı bulunmalı. Bir zamanlar şiirde hece vezni gündeme getirilirken, aruz kalıplarının kısıtlayıcı, daraltıcı olduğu iddia ediliyordu. Standartlar ruhu edebiyatımızda, şiirimizde, musikimizde, mimarimizde, âdâbımızda, zevkimizde vardı. Bunların kaybedilmesiyle herşey çöktü” (Cansever, 1997a: 76).

“Bugün kültür dediğimiz her şey kaçınılmaz bir biçimde **mekan** içerisinde cereyan eder. **Mekana ait meselelerin idraki ve bilinci** olmadığı zaman, diğerleri tamamen boşta, kopuk, tutarsız teşebbüsler olarak kalır. Anlam bütünlüğünü kapsamazlar ve ortak zemine sahip olamazlar. Mimarinin 20. yüzyıldaki sefaletinin ana sebeplerinden biri bu” (Cansever, 1997a: 88).

“...**Teknolojiyi** ilah yapmaktır bu... Bunun sonunda insan çevresini belirlerken kendisi varlığın bütünlüğü ile bütünleşmiş bir yaratık iken, bu bütünlüğü kopartan ya da yalnız bir veçhesini ön plana çıkartan, diğer tüm veçhelerini yok eden bir yaklaşım içerisine düşmüş oluyor. Kısaca, bu **dünyaya bütün olarak bakamayan bir yaratık** ve onun dünyayı bütünüyle kavramadan meydana getirdiği tek yönlü ürünler oluyor” (Cansever, 1997a: 89).

“Mimari, insan ile varlık arasındaki ilişkiyi, maddi, organik, ruhi ve fikri bütün **varlık alan ve tabakalarında** düzenleyen disiplindir. Teknolojik, iktisadi ve politik sorunlara ek olarak insanın fikri dünyasının tümünü kapsar. Varlık ile ilişkisini bilinçle düzenlemek insana özgüdür. **Dünya ile bilinçli ilişkisini** düzenleyemediği aşamada insan yalnızca fizyolojik bir yaratıktır” (Cansever, 1997a: 95).

“**İnsan-varlık ilişkisinin bilincini** geliştirmeyi öngörmeyen yaklaşımların kültür değil, propaganda ve spekülasyon faaliyetleri oldukları aşıkardır” (Cansever, 1997a: 97).

“Anadolu’daki tamamen bazalttan yapılmış evler ne kadar İslamiyse Rusların yaptıkları İstanbul evleri de o kadar **İslami**, o kadar insan-ev münasebetlerinde ortak değerlerin ürünü olarak meydana getirilmiş oluyor. Evlerin biçim ifadeleri keza aynı ortak değerlerin ürünü olarak ortaya çıkıyor. Evin üslubunu yapan parça-bütün ilişkisini, evin kısımlarını da yine aynı İslami özellik belirliyor. Bu, Osmanlı dünyasında ortaya çıkmış bir özellik. Ama Doğu kültürlerinde de benzer şekilde; **hem çeşitlilik varoluyor, hem de farklılaşma**” (Cansever, 1997a: 119).

“...Kaos yerine müthiş bir düzen geliyor ama müthiş bir değişme içerisinde...”
(Cansever, 1997a: 124).

“...Sanıyorum, İslam’ın bütün dünyadaki sorunu bu: **Bütünü kurmak**. O bütün kurulmadan girişilen teşebbüsler zahiri gelişmelerden öteye gitmiyor... biçime ait güzelliği de inancımızın temellerinden hareket ederek kurabiliriz. Bu güzelliği kuramamışsak **tevhidi yaklaşımdan** yoksunuz demektir. Tevhidi yaklaşımdan yoksunsak o zaman bir nevi şirk içindeyiz demektir. Doğrusu bütün İslam dünyasında çok yüksek sesle yapılması gereken ikaz bu gibi geliyor bana. Estetik, inancımızdan ayrı bir şey değil; eğer biz onu doğru bir şekilde kuramıyorsak iki sebebi vardır: Ya inancımız çok yanlıştır yahut inancımızla onun arasındaki bütünlüğü hissetmiyoruz demektir” (Cansever, 1997a: 133, 134).

“...**Evrenselliğin zarureti** makrokosmos için geçerli olduğu kadar mikrokosmos için de geçerli olmasından gelir. Yani bir merkezi noktadan baktığımız zaman doğru gözüken, sonuç yerinden baktığımız zaman da doğru gözükmemeli. Modern mimarlık...” (Cansever, 1997a: 134).

“Mimaride en önemli husus eğitim, en az önemli husus ise **malzemedir**. Mimari eser, kültür ve mimarlık eğitimi mevcutsa her türlü malzemeyle yapılabilir” (Cansever, 1997a: 181).

“...Demek ki, hiçbir ürün bir **geleneğin** parçasına dönüşmeden evvelki safhasında karşı karşıya bulunduğu gerçeklerle çok ciddi bir şekilde ve olabildiğince derinlemesine hesaplaşmadan, onları değerlendirmeden ortaya çıkamaz. Ancak bunu yapan birkaç neslin ürünü sonuçta geleneği ortaya çıkarabilir. Tabi, bu geleneğin de ölü kalıplar yerine ucu açık kalıplar olması kaydıyla” (Cansever, 1997a: 205).

Yorumlama. Cansever hakkında bir yorumlama denemesi için, onun yaşam deneyiminden devşirdiklerini, kitaplardan öğrendiklerini ve eğitim kurumlarından aldıklarını bir bütün olarak değerlendirebilmek lazımdır. Bir başka deyişle, bu üç alandaki çabalarının ona kazandırdıklarını iyi tahlil edebilmek gerekir. Buna göre, aşağıdaki sırala ve açıklamalar yapılabilir.

- **Yaşam deneyimi:** Antalya’da doğmak, Bursa’da büyüme, İstanbul’da Osmanlı’nın son nesli ile ilişki içinde olmak, yabancı hocalar ve insanlarla karşılaşmalar, bu arada Türkiye ve dünyadaki mimarlık birikimi ile karşılaşmalar,

ülkenin siyasi atmosferinin dönüşüm sürecine (Tek parti dönemi ve Demokrat Parti) tanıklık etmek.

- **Kitaplardan öğrenilen:** 20. yüzyıl başı varlık felsefesi ve Batı felsefe geleneğine yöneltilen eleştiriler, Diez'in İslam sanatı ile ilgili yazıları, Füsus-ul Hikem analizleri, Elmalılı M. H. Yazır tefsirini incelemek.
- **Eğitim süreci:** Galatasaray Lisesi, Devlet Güzel Sanatlar Akademisi, Sedad Hakkı Eldem öğrenciliği, Ernst Diez öğrenciliği, Mahzar Şevket İpşiroğlu öğrenciliği, doktora ve doçentlik çalışması.

Bu tabloyu yorumlamaya gelince; Cansever henüz nispeten bozulmamış bir geleneksel çevrede büyümenin hatıralarına sık sık vurgu yaparak söyleminin temellerinin burada olduğuna işaret etmektedir. Fakat, belki de, ondan daha önemli olan Osmanlı'nın son nesil fikir ve sanat adamlarıyla aynı meclislerde bulunmasıdır. Ya Batı taraftarı ya da karşıtı olmanın keskin ayrımlarının yapıldığı ülkenin içinde bulunduğu durum ve arayışlar da göz önünde bulundurulursa, belli bir birikim ve hafızayla kuşanmış olan Cansever'in kafasındaki Batı ve Doğu imajı Diez'in yazılarıyla derinleşmiş, Elmalılı tefsiri ile netlik kazanmış ve 20. yüzyıl başı varlık felsefesinin Batı felsefe geleneğine getirdiği eleştiriler ile de keskinleşmiş ve Nietzsche gibi "muhalifleri" takip etmeye zemin hazırlamıştır. Bu arada iyi kurumlarda, iyi hocalardan aldığı eğitim kendi yetenekleri ile birleşmiş ve akademik hayatın içerisine doğru yol almıştır. Ve son olarak, bütün bu birikime "karşılaşmaları"ni da muhkem bir surette eklemek gerekir: Yabancı ve yerli hocalar, fikir adamları ile yabancı ve yerli mimarlık birikimi. Özetlemek gerekirse, yapılan bu analiz, düşünce ve ilimle yaşanan hayatın örtüşürülme meselesinde odaklanmaktadır.

2.4.2. Biçim Analizleri

2.4.2.1. 1945'den 2001'e Biçimsel Serüven







Bu incelemede, Cansever'in 1945 yılında öğrenciyken yaptığı proje olan BBBP ile 2001 yılında projelendirilen BLKP'ye kadar olan zaman aralığındaki 30 proje incelenmiştir. İnceleme metninde sırasıyla, **kronolojik bir inceleme** yapıldığında biçimsel tercihler açısından bir farklılığın olup olmadığı; tezin proje bağlamında açıklanan doğrultuda, biçimlerin **proje türleriyle ilişkisi** (proje türüne göre değişip değişmediği);

biçimsel serüveni daha iyi anlayabilmek için bazı yapılarının karşılaştırması ve Cansever'in biçimsel yaklaşımı ile ilgili olarak literatürde varolan bazı **inceleme ve yorumlar** üzerinde durulmuştur.



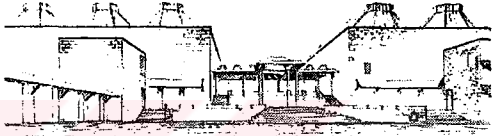
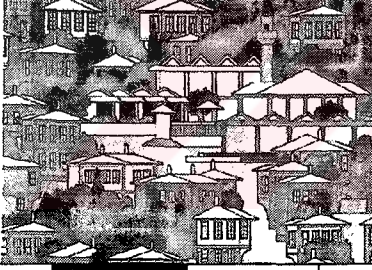

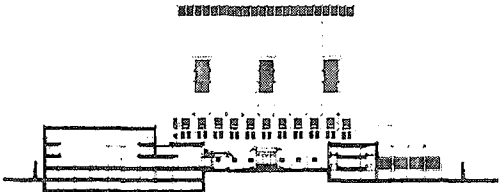

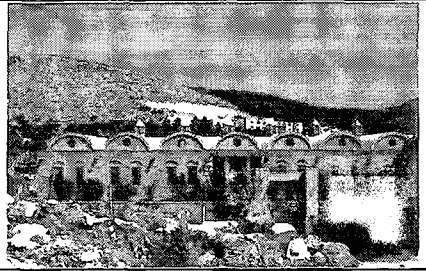
İnceleme tekniği olarak, görsel analiz yöntemlerinden biri olan belgesel gözlem tekniği kullanılmış, bu doğrultuda kronolojik bir sıralama ile 1945-2001 yılı arasındaki 30 proje fotoğraflarla anlatılmış ve bu projelerin türleri (restorasyon, teklif, uygulama, yarışma) belirtilerek bir tablo hazırlanmıştır (Tablo 54).

Cansever'in ilk yapılarından olan AKO, Cansever'in söyemiyle ilişkili olarak üzerinde en fazla tartışılan yapı olmuştur. Bu noktada, bu tartışmalara değinilirse; AKO kimilerine göre II. Milli Mimari Dönemi'ni kapatan yapı budur (Tanyeli, 2001). Kimilerine göre Le Corbusier'in Paris'te yaptığı İsviçre Talebe Yurdu'na referans vermektedir (Kortan, 1996: 181). Cansever'e göre ise, yapının ön yüzü geleceğe ve modernizme dönük, arka yüzü ise Osmanlı'ya dönüktür. "Yanyüz köşe esprileri ve çıkma, Türk konutundaki espriler dikkate alınarak yapılmıştır. Taklit yerine eski ile yeniye bağdaştıracak mimari dil oluşturulması amaçlanmıştır" (Lökçe, 1996: 172). Ayrıca, yapının yapıldığı 1951-57 yıllarında Doğan Tekeli ve Sami Sisa'nın Le Corbusier'i Cansever'den öğrendikleri tespiti de (Tanyeli, 1994) göz önünde bulundurulursa, Cansever'in Batı'daki gelişmeleri yakından takip ettiği ve biçim ve malzeme anlamında onlardan yararlandığı söylenebilir. Buna ek olarak, 1949'da Selçuklu ve Osmanlı mimarisindeki üslup değişimleri hakkında doktora hazırlayan Cansever'in, 1960 yılında da modern mimarinin en önemli beş ismi hakkında doçentlik çalışması hazırladığını bilmek gereklidir. AKO'nin projelendirilmesi ve yapımı da bu yıllara denk düşmektedir. Dolayısıyla, Cansever'in bu yıllar hem Selçuklu ve Osmanlı mimarisi hakkında hem de modern mimari hakkındaki araştırma ve yorumlarına tanıklık eder. AKO bu süreç göze alınarak da yorumlanabilir.

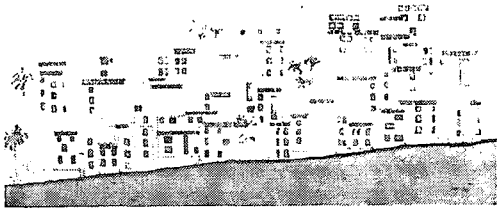
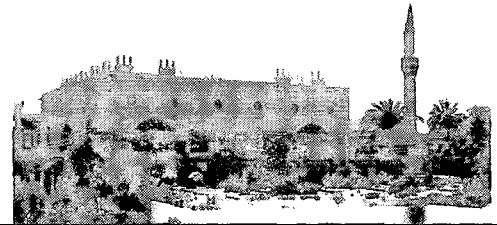
Tablo 54'ün devamı

Sonuç Ürün / Proje Türü				Sonuç Ürün / Proje Türü					
LEJANT	FOTOĞRAF/ÇİZİM				LEJANT	FOTOĞRAF/ÇİZİM			
	restorasyon	teklif	uygulama	yarışma		restorasyon	teklif	uygulama	yarışma
AAE (1967)					NE (1971-72)				
HO (1976)					AKMYP (1980)				
BTKP (1980-81)					TTKB (1981-82)				
İKBYP (1983)					AE (1983-86)				
DTK (1983-)					SAE (1983-)				

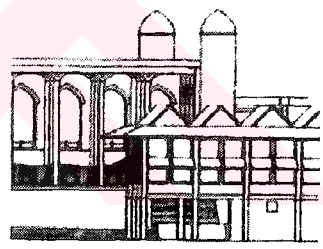
Tablo 54'ün devamı

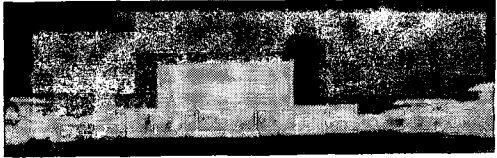
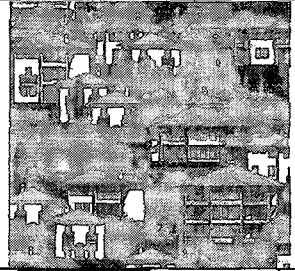
Sonuç Ürün / Proje Türü				Sonuç Ürün / Proje Türü					
LEJANT	FOTOĞRAF/ÇİZİM				LEJANT	FOTOĞRAF/ÇİZİM			
	restorasyon	teklif	uygulama	yarışma		restorasyon	teklif	uygulama	yarışma
UQYP (1985)					BKTM (1987)				
KC (1991-)					BKTM (1993)				
AKMP (1993)					İBYP (1993-)				
JSY (1995)					SKMP (1998-)				
DSET (2000)					BLKP (2001-)				

Tablo 54'e göre, ilk olarak, Cansever'in projelerine **kronolojik sırayla** bakılırsa, Cansever'in belli dönemlerde belli biçimsel tercihler kullandığı görülmüştür. 1951-1959 yılları arasında projelendirilen AKO, TTK, RYE, KAHM, NTP, DKYP, ODTÜYP ile 1980-2001 yılları arasındaki projeler arasında biçimsel açıdan belli farklar vardır. Geleneksel pencere dizileri ve oranlarını ilk projelerinden itibaren kullanan Cansever, bu tasarım girdisini ilk grupta daha sistematize edilmiş, modern mimari estetiğin saf geometrik biçimlerinin içerisine yine kare formunda saf bir geometrik biçim vasıtasıyla yerleştirir. İkinci grupta ise bu pencerelerin biçimsel olarak "saflaştırılmaktan" ziyade geleneksel düzenle benzer biçimde dikdörtgen olarak kullanıldığı görülmüştür. Fakat, 1951-1959 yılları arasında yapılan projelerin işlevsel açıdan daha benzer projeler olan 1993 yılındaki BKMTP ve AKMP ile karşılaştırılması yukarıdaki savımızı tekrar düşünme gerekliliği bulunmakla birlikte henüz uygulama şansı bulamayan teklif projeleri oldukları için değerlendirmemize çok fazla etki etmezler.

1964-1976 yılları arasındaki projeler olan AP, AAE, AKMYP, NE, HO yukarıda belirtilen iki genel dönem arasında bir geçiş dönemi olarak görülebilir. Cansever'in biçimsel serüveninde 1980 AKMYP projesi ile ilk adımları atılan ve BTKP, TTKB, İKBYP AE, DTK, SAE ile geleneksel biçimsel tercihin tam olarak ortaya konduğu döneme de işaret etmek gerekir. KC, İBYB, JSY, SKMP, BLKP projelerinde ise Cansever daha önce karar kıldığı biçimsel tercihler üzerinde düşünme ve yeniden sistemleştirme dönemi olarak görülebilir.

Bu yorumlara göre, projelerin yapıldığı tarihlerden yola çıkılarak, Cansever'in biçimsel serüveniyle ilgili olarak aşağıdaki sınıflama yapılabilir:

- 1951-1959 arası dönem: Modern estetik ile geleneksel kodların çakıştırılması,
- 1964-1976 arası dönem: Geçiş dönemi,
- 1980-1983 arası dönem: Geleneksel biçime doğrudan yönelme,
- 1985-2001 arası dönem: Yeniden sistemleştirme arayışları.

Bu noktada şunu belirtmek gerekir ki, burada yapılan dönemselleştirme sadece biçim açısından olup iklim, malzeme ve proje işlevi konuları bir dereceye kadar görmezden gelinmiştir. Bunlar göz önüne alındığında çok daha farklı bir sınıflama yapılabilir.

İkinci olarak, Cansever'in biçimsel tercihlerinin **proje türüne göre** değişip değişmediği konusu üzerinde durulabilir. Acaba, Cansever'in biçimsel serüveni proje bağlamlarından olan proje türüne göre değişiklik göstermiş midir? İncelenen 8 teklif, 14 uygulama, 8 yarışma projesine toplu olarak bakıldığında proje türünün biçimsel tercihleri

birinci dereceden etkileyecek bir bağlam olmadığı görülmüştür. Örneğin, AKP, TTK, RYE projeleri uygulama; DKYP, ODTÜYP, NTP projeleri yarışma projesi olsalar da modüler bölünme ve kullanılan ahşap kafesler açısından birbirlerine oldukça yakın biçimsel tercihleri barındırdıkları görülür. Ayrıca, BTKP, TTKB, İKBYP, AE, DTK, SAE, UQYP, JSY, SKMP ve BLKP’de dikdörtgen boşluklar (pencere açıklıkları) ortak bir mimari dil ifadesidir.

Son olarak, Cansever’in biçimsel serüveni ile ilgili olarak literatürde varolan bazı araştırma ve yorumlara yer vermek gerekir. Örneğin, Cordan (2002) tarafından yapılan çalışma zikredilebilir. Türkiye’de 1950-2000 yılları arasındaki mimarlık faaliyetini onar yıllık dilimlere ayırarak inceleyen Cordan, mimari formun kavramsal analizine yönelik bir yöntem geliştirmiş ve bu yöntemi 25 yapı üzerinde uygulamıştır. Çalışmadaki 25 yapıdan üç tanesi Turgut Cansever’e aittir. Bunlar, AKO, TTK ve KAHM projeleridir. Cordan’a (2002:225) göre, AKO “dönemin yaygın mimarlık anlayışını temsil eden rasyonel-pürist estetiğin bir örneğidir.” KAHM projesi, “Cumhuriyet Dönemi Türk Mimarlığı’nın 1950-60 dönemine damgasını vuran rasyonel-pürist anlayışa ilişkin yol ayrımının ilk ve önemli örneklerindedir” (Cordan, 2002: 228). Cordan (2002: 236), TTK içinse şunları söyler: “Biçimlendirme açısından bu bina, rasyonel, brütalist ve geleneksel ilkelerin ışığında, yerel ile evrenselin çağdaş yorumuna örnek teşkil etmektedir.”

Tanyeli (2001a: 20), AKO ile DTK arasındaki süreci “eğimli bir yüzey üzerinde sürekli bir biçimde daha yerli bir mimarlık ve söylem yaratma” arayışı olarak nitelendirir. Güzer (1996: 52-53) ise, 1980 sonrası çalışmaları içeren *Türkiye Mimarları Haritası*’nda Türkiye mimarlarını modernler, çoğulcular ve gelenekselciler diye üç kategoride toplamış ve alt açılımlarını yapmıştır. Cansever, *Çoğulcu-seçmecici-sentezci*, *Çoğulcu-araştırmacı-bağlamcı*, *Gelenekselci-yöreselci-yeni yöreselci*, *Gelenekselci-ulusalcı-ulusal bağlamcı* ve *Gelenekselci-ulusalcı-ulusal kimlikçi* olarak değerlendirilmektedir. Modern kategorisinde Cansever’e yer verilmemiştir. Sonuç olarak, seçtikleri kavramlar tartışmalı olsa da (ve bu tezin çeşitli bölümlerinde tartışılrsa da) Cordan, Tanyeli ve Güzer’in çalışmaları, kaba hatlarıyla, Cansever’in biçimsel serüveni ile ilgili olarak bu araştırmada yapılan dönemselleştirmeyi desteklemektedir.





2.4.2.2. Üst ve Yan Yüzeylerin Biçimlenişi

Bu incelemede, üst ve yan yüzeyleri açısından kronolojik sıralamanın ve ilerlemenin bütünlüğünü bozmayacak olan Cansever'in projeleri arasından 23 proje incelenmiştir. İnceleme metninde sırasıyla, tezin *proje bağlamında* açıklanan doğrultuda, biçimlerin **işlevsel program türü** (tek konut, yerleşme, eğitim amaçlı yapı, kültürel işlevli yapı, resmi işlev programlı, kentsel ölçekli proje) ve **iklim türüne** (ılıman kuru, ılıman, Akdeniz tipi) üzerinde durulmuştur.



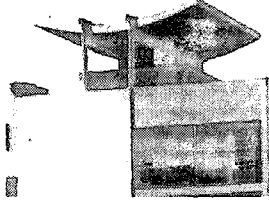
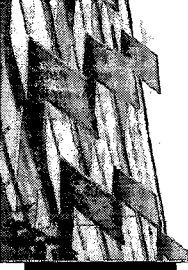
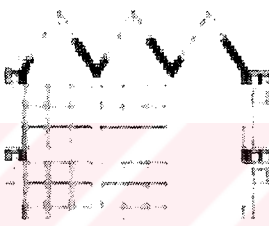
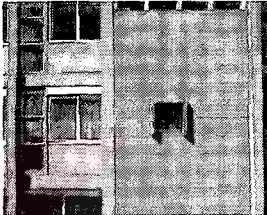

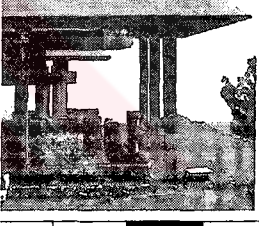
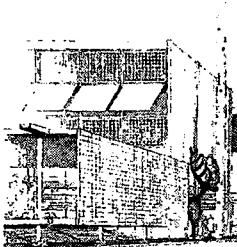
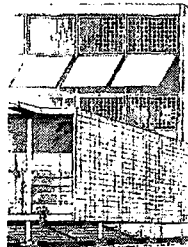

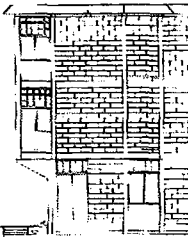

Usta (1994), *Anadolu Mimarlığında Form Analizi* adlı çalışmasında, mimari formu kütle, mekan ve mekansal geometri, yüzeyler, köşeler kurgusuna bağlı olarak bir analiz yöntemi geliştirmiştir. Yüzeyleri, Ching'in (1979) üst düzlem, yan düzlem ve alt düzlem kavramsallaştırmasına bağlı olarak, *üst yüzeyler* ve *yan yüzeyler* şeklinde sınıflandırmıştır. Bu tezde, Cansever projelerinin kütle ve mekan analizleri farklı yaklaşım ve tekniklerle analiz edilmiştir. Köşeler ise Cansever'in projeleri bağlamında değerlendirmeye alınmamıştır. Bu analiz metninde, Usta'nın önerdiği iki yüzey (üst ve yan yüzey) temel alınmıştır.

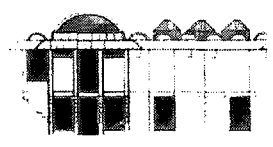
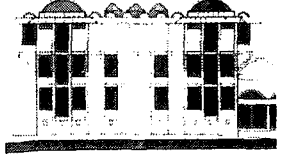
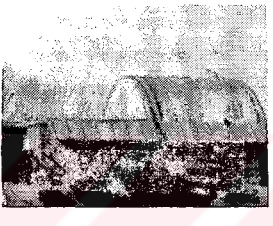
İnceleme tekniği olarak, görsel analiz yöntemlerinden biri olan belgesel gözlem tekniği kullanılmış, bu doğrultuda 23 proje fotoğlarla anlatılmış ve işlevsel program türü ile iklim türü belirtilmiştir. Ayrıca, biçimlenmede üst ve yan yüzeyi oluşturmadaki biçim ve malzeme tercihleri (düzçatı, kiremit örtü, kube-tonoz, ışık feneri-baca / taş, ahşap, betonarme, cam yüzey) belirtilerek bir tablo hazırlanmıştır (Tablo 55).



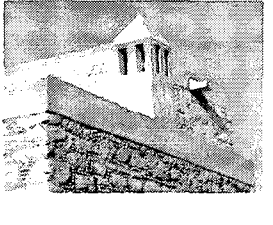



Tablo 55. Üst ve yan yüzey biçimleri tablosu

LEJANT	İşlevsel Program			İklim			ÜST YÜZEY				YAN YÜZEY			
	tek knt.	yerleşme	eğtm	ıhman kuru	ıhman	akdeniz tipi	■	■	■	■	■	■	■	■
	kült. islev	res. islev	diğer				düz çatı	kiremit örtü	kubbe-tonoz	ışık feneri-baca	taş yüzey	ahşap yüzey	betonar. yüzey	cam yüzey
AKO	■				■									
TTK		■			■									
KAHM	■				■									
NTP	■													
AP	■				■									

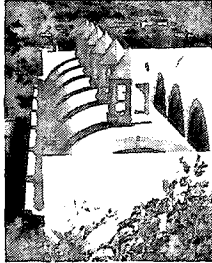

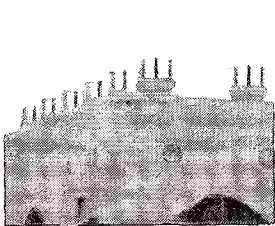

Tablo 55'in devamı

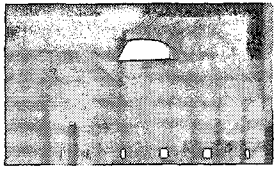
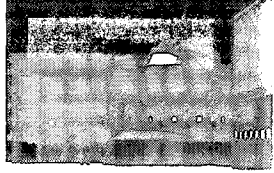
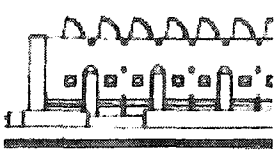
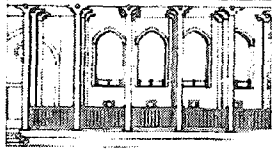
Yapı Türü				İklim			ÜST YÜZEY					YAN YÜZEY			
LEJANT	tek knt.	yerleşme	eğtm	ıslanma kuru	ıslanma	akdeniz tipi	■	■	■	■	■	■	■	■	
	kült. islev	res. islev	diğer				düz çatı	kiremit örtü	kubbe-tonoz	ışık feneri-baca	taş yüzey	ahşap yüzey	betonar. yüzey	cam yüzey	
TTKB				■											
		■							■	■			■		
ŞTL			■		■										
									■				■		
AE	■				■										
									■				■		
DTK		■				■									
									■				■		
AOKO	■			■											
									■				■		

Tablo 55'in devamı

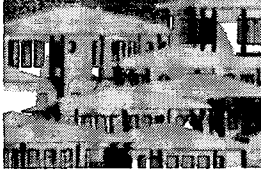
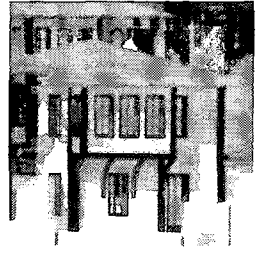
Yapı Türü				İklim			ÜST YÜZEY				YAN YÜZEY			
LEJANT	tek knt.	yerleşme	eğtm	ılıman kuru	ılıman	akdeniz tipi	<input type="checkbox"/>	<input type="checkbox"/>	<input type="checkbox"/>	<input type="checkbox"/>	<input type="checkbox"/>	<input type="checkbox"/>	<input type="checkbox"/>	<input type="checkbox"/>
	kült. islev	res. islev	diğer				düz çatı	kiremit örtü	kubbe-tonoz	ışık feneri-baca	taş yüzey	alışap yüzey	betonar. yüzey	cam yüzey
SAE	<input checked="" type="checkbox"/>					<input checked="" type="checkbox"/>								
BKTM	<input checked="" type="checkbox"/>					<input checked="" type="checkbox"/>								
KC	<input checked="" type="checkbox"/>					<input checked="" type="checkbox"/>								
BKTMP	<input checked="" type="checkbox"/>					<input checked="" type="checkbox"/>								
İBYP			<input checked="" type="checkbox"/>			<input checked="" type="checkbox"/>								

Tablo 55'in devamı

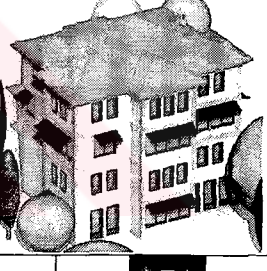
Yapı Türü				İklim			ÜST YÜZEY				YAN YÜZEY			
LEJANT	tek knt.	yerleşme	eğtm	ılıman kuru	ılıman	akdeniz tipi	<input type="checkbox"/>	<input type="checkbox"/>	<input type="checkbox"/>	<input type="checkbox"/>	<input type="checkbox"/>	<input type="checkbox"/>	<input type="checkbox"/>	<input type="checkbox"/>
	kült. islev	res. islev	diğer				düz çatı	kiremit örtül	kubbe-tonoz	ışık feneri-baca	taş yüzey	ahşap yüzey	betonar. yüzey	cam yüzey
SKMP	<input type="checkbox"/>	<input checked="" type="checkbox"/>	<input type="checkbox"/>	<input checked="" type="checkbox"/>	<input type="checkbox"/>	<input type="checkbox"/>	<input checked="" type="checkbox"/>	<input type="checkbox"/>	<input type="checkbox"/>	<input type="checkbox"/>	<input type="checkbox"/>	<input type="checkbox"/>	<input type="checkbox"/>	<input type="checkbox"/>
														
DSET	<input type="checkbox"/>	<input type="checkbox"/>	<input checked="" type="checkbox"/>	<input checked="" type="checkbox"/>	<input type="checkbox"/>	<input type="checkbox"/>	<input checked="" type="checkbox"/>	<input type="checkbox"/>	<input type="checkbox"/>	<input type="checkbox"/>	<input type="checkbox"/>	<input type="checkbox"/>	<input type="checkbox"/>	<input type="checkbox"/>
														
BLKP	<input type="checkbox"/>	<input checked="" type="checkbox"/>	<input type="checkbox"/>	<input checked="" type="checkbox"/>	<input type="checkbox"/>	<input type="checkbox"/>	<input checked="" type="checkbox"/>	<input type="checkbox"/>	<input type="checkbox"/>	<input type="checkbox"/>	<input type="checkbox"/>	<input type="checkbox"/>	<input type="checkbox"/>	<input type="checkbox"/>
														

Cansever projelerinde üst ve yan yüzeylerin biçimlenmesi işlevsel program ve iklime bağlı olarak açıklanabilir mi? Tablo 55'e göre, Cansever'in projelerinde yüzey biçimlenmeleri iklimle açıklanabilir. Örneğin, Akdeniz ikliminde yapılan konut projeleri düz çatılı iken ılıman kuru iklimde yapılan konut projeleri kiremit örtülüdür. İklim ve yapı geleneği ile açıklanabilecek bu tutum cephe organizasyonlarına da etki etmektedir. Şöyle ki, kiremit çatı ile oluşan saçak, Akdeniz iklimindeki projelerde kullanılmamakta ve saçak ılıman-kuru iklimdeki projeler için biçimlenmede etkili mimari bir eleman olarak kullanılmaktadır. Cansever'de yüzeylerin biçimlenişi projelerin işlevsel program türüne

göre de açıklanabilir. Örneğin, Ankara'da ılıman-kuru iklimde yapılan TTK düz çatılı iken bir yerleşme projesi olan BLKP kiremit örtülü çatıdır.

Özetlemek gerekirse, Tablo'ya göre, üst yüzeylerin biçimlenişinde iklim ağırlıklı olarak etkili iken zaman zaman işlevsel program türüne göre de değişiklikler gözlenebilmektedir. Yan yüzeylerde ise iklim ve işlevsel programın üst yüzeyler kadar etkili olmadığı görülür. Örneğin, yan yüzeylerde, aynı iklim bölgesinde yapılan AE'de ahşap kaplama, AP'de sıvasız ytong kullanılmıştır. Farklı işlevsel programa sahip DTK ve SAE'de ise yan yüzeyler taş malzemenin sunduğu imkanlar ölçüsünde ve benzer oranlarda düzenlenmiştir.

Cansever'in yüzey biçimlenmelerini açıklayabilmek için yapı malzemesine vurgu yapmak zorunludur. Onun malzeme hakkındaki görüşleri ve uygulamaları dikkate alınırsa, her malzeme, imkanları nispetinde, her işleve ve her iklime uyarlanabilir.

Cansever'in (1992: 19-30) tezyinilik arayışı yan yüzey biçimlenişine de yansımıştır. Örneğin, taş cepheli olan EE'de taş duvarın biçimsel dokusu taşı göstererek değil, üzerine farklı bir dolgu uygulaması yapılarak ve beyaza boyanarak sağlanmıştır. Yine taş cepheli olan DTK'da ise taş kendi rengi ve dokusuyla bırakılmış ve bazı yapılarda geniş yüzeyli taşlat duvar harcı içerisinde boşlukta durur gibi tezyin edilmiştir.

Yan yüzeylerin biçimlenişi konusunda, Cansever'in ilk dönem projelerine özellikle değinmek gerekir. AKO, TTK, KAHM, NTP projelerinde yan cepheler saf geometrik biçimlerin *modüler koordinasyonu*¹¹ olarak tanımlanabilir. İleri bir yorumla, bu tercihin DTK gibi projelerde de devam ettiği söylenebilir. Bu projeye, sadece, vaziyet planı ve cepheler açısından bakılırsa, eğrisel yüzeylerin kullanılmaması, kare-dikdörtgen gibi geometrik biçimlerin tercih edilmesi, vb. yönlerden bir benzerlik söz konusudur.

2.4.3. İşlev Analizleri

2.4.3.1. Kat Kullanımları

Cansever'in kent içi, kent dışı veya deniz kıyısında konumlanan, düz, az eğimli veya çok eğimli arazilerde inşa edilen/önerilen projelerinin iç-dış mekan birlikteliği arayışına,

¹¹ Bu kavramın açılımı için bkznz. Cordan, 2002.

manzara ve güneşten yararlanmaya bağlı olarak değişiklik gösterip göstermediği; zemin katın, ara katların ve çatı katının işlevsel niteliği sorgulanabilir. Bu amaçla, Cansever projelerinin bu sorular kapsamında değerlendirilebilmesi için, restorasyon, uygulama ve teklif projelerinden oluşan 13 adet proje seçilmiş ve bir görsel özet niteliğinde Tablo 56'da bir araya getirilmiştir.









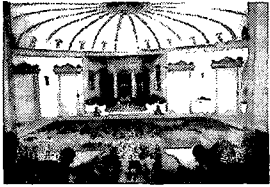

Tablo 56'da toplu olarak bakıldığında, binalar şekillenirken proje arazilerinin konumu ve yapısının dikkate alındığı görülür. Diğer taraftan, arazi yapısını değerlendirme açısından, bazı farklılıklar göze çarpmaktadır. Örneğin, TTK, AOKO, SAE, JSY gibi projelerde bina konumlandırılırken zemin kat araziye göre şekillenirken; AKO, RYE, NE, AE gibi projelerde zemin kat ya kolonlarla yükseltilecek ya da tahkim duvarlarıyla düzleştirilerek sabit plan şemaları uygulanmış; DTK ve BLKP gibi projelerde arazi yapısına uygun plan tipleri seçilmiştir.

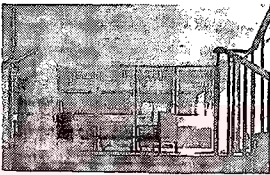
TTK projesi hariç diğer projelerde iç-dış mekan birlikteliğinin arandığı görülebilir. İç mekanın dış mekan ile ilişkilendirilmesi direkt olarak kamusal mekana açılma şeklinde olmamış, AKO, RYE, NE, EE, AE, TTK, SAE, JSY ve BLKP'de görüleceği üzere bir ara mekanla (bahçe) sağlanmıştır. Bu projelerde bahçe iç mekandan çok farklı olarak ele alınmamış, özellikle EE, DTK, SAE ve JSY projelerinde iç mekan, dış mekan aracılığıyla varlık kazanmıştır. Bu projelerin bir özelliği de Akdeniz tipi iklimde yapılmış olmalarıdır. Bu iklim dış mekan kullanımına elverişli olduğundan dolayı iç mekanlar ve taş malzeme ile pencere boşlukları olabildiğince küçük tutulmuştur. Bir bakıma hayat dış mekanda geçmektedir.

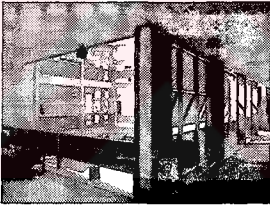
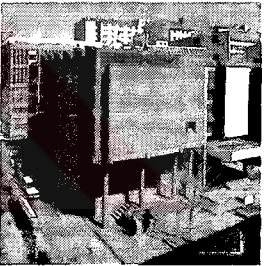
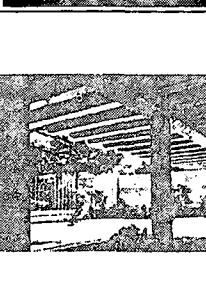
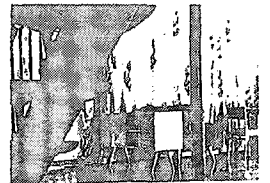
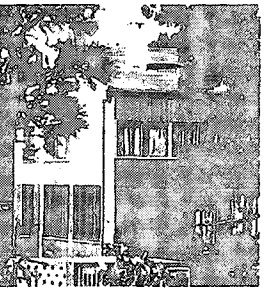

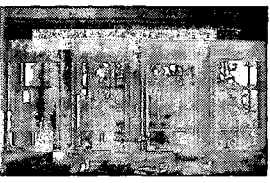





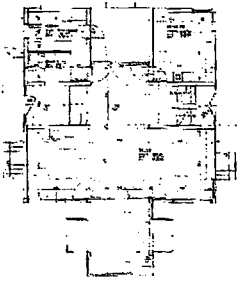

Zemin katlar bahçe ile birlikte düşünülmüş, görsel ve işlevsel açıdan doğaya açılma, doğayı içeri alma gibi nitelikleri ile dikkat çekmektedir. Ara katlar ise plan şemasının netleşmesi bakımından önemlidir ve görsel açıdan dış mekana bağlanmışlardır (özellikle AKO, RYE, NE, AE). Çatı katlarına gelince AKO, DTK ve EE gibi projeler manzarayı değerlendirme açısından son derece başarılıdır. İklimin elverişli olmadığı projelerde çatı işlevsel olarak değerlendirilmemiştir.

Öte yandan, TTK projesi işlevsel kurgusu ve tasarım yaklaşımı bakımından diğer projelerden ayrılmaktadır. Görsel olarak içe kapanan projede, orta mekanın boyutları ve üstten alınan ışık ve geleneksel evlerde kullanılan kafeslerin iç mekanda kullanılışı yardımıyla iç mekanda yapay bir dış mekan oluşturulmaya çalışılmıştır.





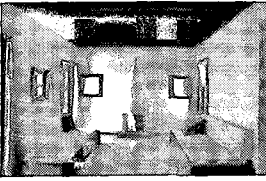
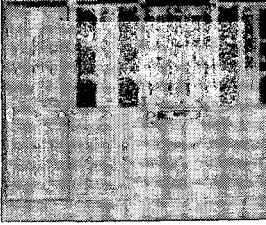
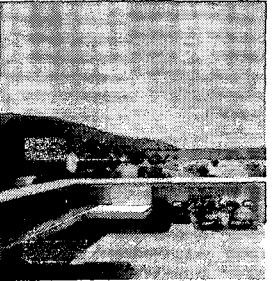

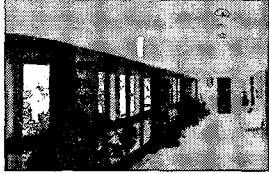
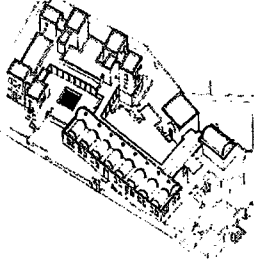
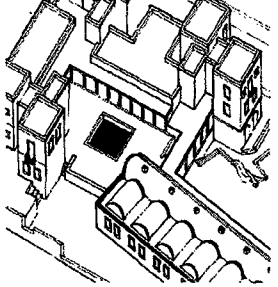
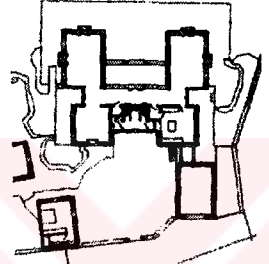
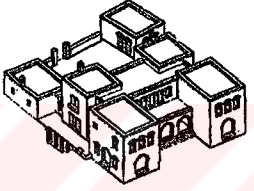
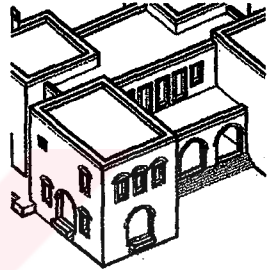

Tablo 56. Kat kullanımları tablosu

Konum/Topografya				ZEMİN KAT	ARA KATLAR	ÇATI KATI
LEJANI	kent içi	kent dışı	kıyı	FOTOĞRAF/ÇİZİM	FOTOĞRAF/ÇİZİM	FOTOĞRAF/ÇİZİM
	düz	Az eğim	çok eğim			
SPYR	■		■			
	■					
AKO		■	■			
	■					
TTK	■					
	■					
RYE		■				
	■					
ÇYR	■		■			
	■					

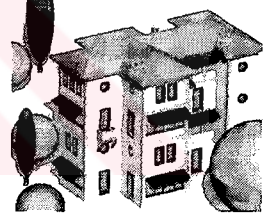
Tablo 56'nın devamı

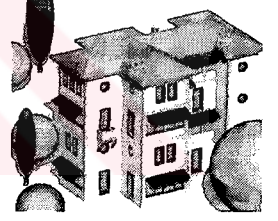
Konum/Topografya			ZEMİN KAT	ARA KATLAR	ÇATI KATI	
LEJANT	kent içi	kent dışı	kıyı	FOTOĞRAF/ÇİZİM	FOTOĞRAF/ÇİZİM	FOTOĞRAF/ÇİZİM
	Düz	az eğim	çok eğim			
NE		■	■			
		■				
EE	■		■			
	■					
AE	■					
		■				
DTK		■	■			
		■				
AOKO	■					
	■					

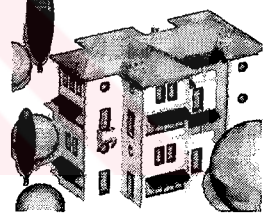
Tablo 56'nın devamı

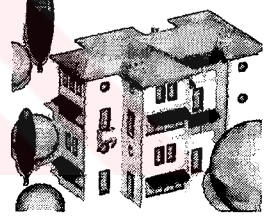
Konum/Topografya			ZEMİN KAT	ARA KATLAR	ÇATI KATI	
LEJANT	kent içi	kent dışı	kryı	FOTOĞRAF/ÇİZİM	FOTOĞRAF/ÇİZİM	FOTOĞRAF/ÇİZİM
	Düz	az eğim	çok eğim			
SAE		■				
		■				
JSY		■				
		■	■			
BLKP		■				
		■	■			

2.4.3.2. Merkez Anlayışı ve Meydan Oluşumu

Turgut Cansever için merkez ve meydan oluşumunda etkili iki önemli nokta vardır. Bunlar *insan ölçüsü ve hareket*. Şehir merkezleri konusunu Batı Avrupa ile İslam arasında bir karşılaştırma yapar. Cansever (1997a: 209-210) şöyle der: “Batı Avrupa meydanı Batı Avrupa mimarisinin mekan telakkisinin dış alanlara yansımadır. Özellikle Rönesans’tan sonrası bizim bugün meydan dediğimiz şehir alanına tekabül ediyor. Esasında İslam inancında mekan ve zaman kategorileri –Allah haricinde- her şeyi taşıyan, birbirine bağlı iki temel kategori. Dolayısıyla hareket de çok önemli bir faktör. Hareket esnasında varlığın fark edilmesi esas. Varlığın, Rönesans’ta olduğu gibi bir noktadan bakıp

o noktadan görülen yüzü ile tamamen anlaşılacağı hususundaki kanaate tam karşıt bir kanaat. Var olan her şeyin hareket eden göz tarafından bütün vecheleriyle görülerek idrak edilebileceği inancı var.”

Cansever, bu düşünceler doğrultusunda meydan konusundaki fikirlerini en açık biçimde dile getirdiği ve uygulamaya çalıştığı projesi olan BMYP’yi açıklarken şu ifadeleri kullanır: “Bir İslam mekanında ilgilenilecek konu, bir Rönesans ya da Barok dönem Hıristiyan mekanı için söz konusu edilen anlamda, o mekanın biçimi değil, o sonsuz mekan içindeki mimari unsurların çeşitli özellikleri, mesafe ve yönleri, bunların içinde ve dışında insanın kendisini nasıl algıladığı, nasıl hareket ettiğidir. Rönesans mekanı, onu tarif eden duvarlarla tamamlanmış, bir anda kavranan tek anlık bir olayken, İslam dünyasında bir “yer”, ancak tarihi bütünlük içinde ve fiziki çevrenin bütünüyle beraber vardır. “Yer” belirleyen yerin çevresinde ve içinde, insan tarafından vücuda getirilmiş yapılar, Rönesans dönemi yapılarında olduğu gibi tek cepheleriyle değil, tüm cepheleriyle, yukarıdan aşağı, aşağıdan yukarı ve içlerinden görülerek anlaşılabilir.



Beyazıt Meydanı, fiziki mekan düzeyinde çevresi ve içindeki yapılarla var olmaktadır. Fiziki açıdan bir inceleme yapmak, çevredeki yapıların içinde ve dışında hareket eden insan açısından hareketle mümkün olabilir. Yürüyen insanın yaşamı, yürüme eylemi boyunca karşılaştığı olaylar dizisinin bir bütünlüğüdür. Bu bütünlük içinde, durduğu noktalar ayrı önem taşır. Meydana varan insanın cami ve diğer yapısal unsurları, bir süre önce yaşadığı anların zemini üzerinde idrak edeceğini düşünerek, incelememizi buna göre yapmamız gerekir” (Proje, 1991a).

Beyazıt Meydanı hakkındaki bu görüşlerden de anlaşılacağı üzere insan ölçüsü (ölçeği) ve hareket Cansever’in temel çıkış noktasıdır. Cansever bu düşüncelerini bütün büyük ölçekli projelerinde dile getirir. Mesela, yerleşme projeleri olan BTKP ve SKM projeleri hakkında şu açıklamaları yapar: BTKP’de, “ev, bahçe, komşular, sokak, meydan ve şehir merkezinden oluşan yaşama çevresinde özel ferdiyet kadar toplumsallık için de gelişme ve var olma imkanı sağlanacaktır” (Mimar, 1983); SKM’de, “yerleşme düzeninin üslubunu belirleyen ana özellik mahalleyi ve yapı gruplarını oluşturan evlerden her birinin bağımsızlığını koruyarak mahalle kolektivitesini oluşturmasıdır” (Ekincioglu, 2001a: 152).

Cansever’de merkezin ve meydanın önemini bu şekilde verdikten sonra, onun çeşitli projelerinin üzerinden merkez ve meydan oluşumları gösterilebilir. Örneğin, büyük ölçekli projelerinden olan meydan düzenlemesinden (BMYP) otele (AKOB), eğitim işlevli yerleşkelerden (İBYYP, UQYP, DSET, ODTÜYP, DKYP) ve konut yerleşmelerine (DTK,

BTKP, SKM, BLKP) bu konu hakkında somut plandaki önerileri görülebilir (Tablo 57). Tablo 57’de Cansever projelerinde sosyal bir merkez oluşturma düşüncesi ve bu merkezlerin yapılarla sınırlanmış somut yansımaları olan meydanlar belirtilmiştir. Bu tablo oluşturulurken merkez ve meydan arasındaki tanımsal farklılıklar bir ölçüye kadar dikkate alınmamış ve bu kavramların benzer nitelikleri göz önünde bulundurulmuştur. Bir başka ifadeyle, bir sosyalleşme mekanı olan ve yerine göre yeşil alanlarla yerine göre yapılarla tanımlanan merkez ile daha çok büyük ölçekli kentsel projelerde ve konut yerleşmelerinde görülen meydan düzenlemeleri aynı tablo içerisinde verilmiştir.

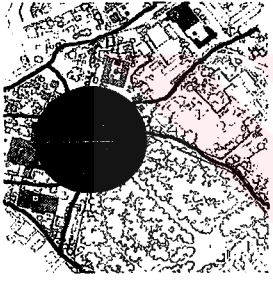
Tablo 57. Merkez ve meydan oluşumları inceleme tablosu

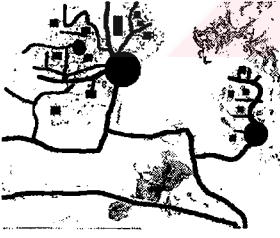
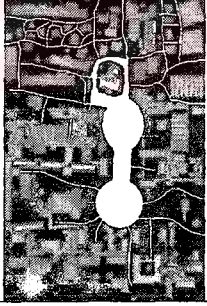
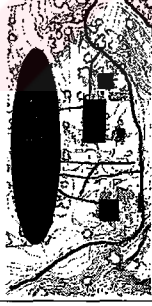
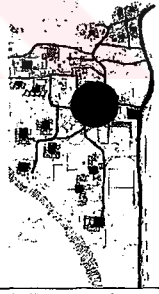
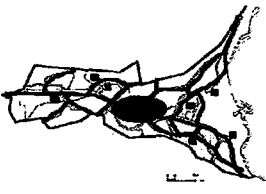
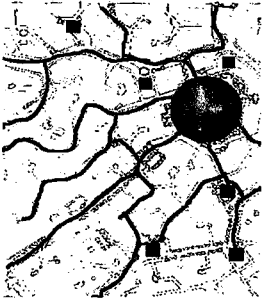
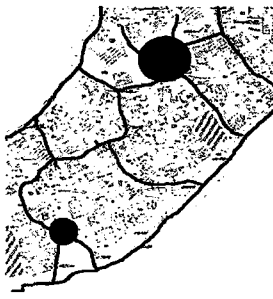
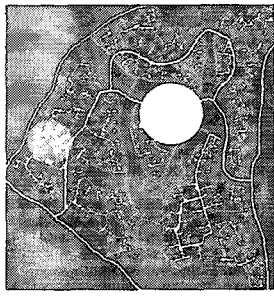
VAZİYET PLANLARI			
BMYP (meydan)	AOKO (otel)	İBYP (eğitim)	
			
UQYP (eğitim)	DSET (eğitim)	ODTÜYP (eğitim)	DKYP (eğitim)
			
DTK (yerleşme)	BTKP (yerleşme)	SKM (yerleşme)	BLKP (yerleşme)
			

Konut yerleşmelerinde (DTK, BTKP, SKM, BLKP) çıkmaz sokak esprisinin yaşatıldığı görülür. Ayrıca, bu espri içe dönük yapı adalarının oluşturulmasıyla desteklenmiştir. Aksoy'a (1963) göre, bu özellikler Türk şehir ve kasabalarının karakteristik özelliğidir. Türk şehir geleneğinde ev ve sokak ölçeğinde bu temalar üzerinden yürüyen yerleşme tasarımları mahalle ve şehir ölçeğine gidildikçe bir toplayıcı mekana yani mahalle/şehir merkezine ihtiyaç duymaktadır. Bu merkez genellikle Cami, medrese gibi anıtsal nitelikteki yapılarca belirlenmektedir. Cansever'in DTK, BTKP ve BLKP projelerinde bu merkez bir Cami ve çeşitli sosyal mekanlarla tanımlanmaktadır. SKM'de ise Cami yerleşmenin kenarı sayılabilecek bir yerde iken, çocuk oyun alanları gibi büyük boşluklar bu işlevi yerine getirmiştir. Benzer şekilde Tanzanya için önerilen DSET'de proje insanların "insan ölçüsündeki" tek katlı binalar arasından geçerek sosyalleşmelerine imkan verecek bir meydan ile bütünleşmektedir. Merkezde üç semavi dinin ibadet mekanlar bulunmaktadır (Düzenli, 2004b).

ODTÜYP, DKYP ve UQYP gibi projelerde de benzer sosyalleşme mekanları oluşturulmuştur. Bu projeler eğitim yerleşkeleridir. Büyük yeşil alanlar içerisinde varlık bulan ve birbirine bağlanan, kendi içlerinde merkezler ve meydancıklarla oluşan tekil yapılar bütünüdür. Bu anlamda, örneğin, DKYP ve ODTÜYP'deki binaların tekil kurguları içerisinde varolan avlu ve meydancıklar gibi sosyalleşme mekanları, binalar arasındaki geniş yeşil alanlar aracılığıyla birbirleriyle ilişkilendirilmiştir. Diğer taraftan İBYP, projenin ihtiyaç programı doğrultusunda hem bir restorasyonu hem de yeni işlevlerin karşılanacağı mekanları kapsamaktadır. Cansever'in buradaki tavrı merkezdeki Ulucami'yi yalnız bırakarak, eğitim tesisleri gibi işlevleri onun anıtsal yapısına zarar vermeyecek bir noktada tasarlamak ve konumlandırmaktır. Bu amaçla, Ulucami ve çevresine fazla müdahale edilmemiş, konaklama yapıları bu merkezin anıtsallığını ve merkezi niteliğini desteklemek amacıyla küçük parçalı birimler halinde uzak bir noktada konumlandırılmışlardır. Cansever (1997b: 67-75), bu yarışmada birinci seçilen projeyi bu özellikleri taşımadığından dolayı eleştirmiştir.

AOKO ise taş içerisine oyularak oluşturulan, nispeten daha küçük ölçekli bir yapıdır. Bu özellikleri ile diğer projelerden farklılaşmaktadır. Fakat, projenin ele alınış tarzı diğer projelerle benzeşmektedir. Proje, yuvarlak bir otel lobisi etrafında, çeşitli uzunluk ve genişliklerdeki koridorlarla ulaşılan kayalara oyularak yapılmış yatak üniteleri ve daha kendine özel çarşı, lokanta gibi mekanlardan oluşmaktadır. Konut yerleşim projelerinin mekansal kurgusu ile örtüştürülürse, lobinin bir merkez veya meydan gibi, yatak

ünitelerine giden koridorların sokak gibi, yatak ünitelerinin de konut gibi ele alındığı görülür.

2.4.4. Yapı Analizleri

2.4.4.1. Yapı Malzemesi ve Önemi

Cansever (1992: 242; 1997a, 181) şöyle der: “Mimaride en önemli husus eğitim, en az önemli husus ise malzemedir. Mimari eser, kültür ve mimarlık eğitimi mevcutsa her türlü malzemeyle yapılabilir.” Bu araştırma metnine bir altlık oluşturması açısından Cansever’in malzeme ve konstrüksiyon konusundaki tanımlama ve görüşlerini uzun bir alıntıyla aktaralım:

“‘Her şeyi doğru yerine koymak’ (adalet), İslam mimarisini tasarlamak için atılması gereken ilk adımdır. Bu da ancak, her şeyi diğer şeylere göre doğru yere koymakla; sadece maddi varlık düzeyinin unsurlarına göre değil, aynı zamanda biyo-sosyal, ve dini hakikatler ve kanunlara göre doğru yere koymakla mümkündür.

Bir örnek vermek istiyorum. Duvar inşasında kullanılan taş, Rönesans’ da taşın sert özelliğini vurgulamak için, aşırı bir şekilde işlenmiştir; oysa herhangi bir teknik zorunluluk da yoktur bunu yapmalarını gerektiren. Halbuki Gotik mimaride taşın tabii, maddi karakteri kaçınılması yahut gizlenmesi gereken bir şey olarak anlaşılmıştır ve bu yüzden, Katolik Kilisesinin tutumunu temsil eden, maddi varlığı günah olarak kabul eden tasarımcının, mimarın isteğine göre ışık ve gölgeyi kullanarak profillerle değiştirilmiştir.

Mies van der Rohe, aynı zamanda Zen Budist mimarisinin tutumunu andıran Louis Kahn’ ın somut için yaptığı gibi iç dokusunu ortaya sererek ve bunun üzerinde ısrarla durarak binaları taşla yapar.

Öte yandan, İslam mimarisi malzemeyi neyse o olarak kullanır; niteliklerini inkar etmeden ve önemlerine aşırı bir vurgu yapmadan. Benzer düşünceler teknolojinin kullanımında da gözlemlenebilir.

İslam mimarisi bundan da ötede, olağanüstü teknolojik bir başarıyı, örneğin, Gotik mimarinin hakim karakterinde yahut 19. yüzyıl ile 20. yüzyılın yapılarında

gösterilebileceği gibi bir yapının büyük bir *span* yada olağan dışı bir aydınlığa kavuşturulması gibi bir şeyi amaç edinmez.

Aksine, teknolojiler sadece, İslam’ da kendi önem hiyerarşilerine göre gerçek ihtiyaçları karşılamak amacıyla kullanılabilirler. Teknolojiler kendi varlık düzeylerinin kanunlarıyla uyum içinde kullanılırken, daha üst düzeylerin kanunlar hiyerarşisine uygun olarak seçilir veya yönlendirilirler.

Bu malzemelerin kullanımında İslam mimarisinin hakim bir özelliği de olan “teknik” e karşı tabii bir tutumu temsil eder. Tahta ile taş yahut maden ile çini gibi farklı malzemelerin bir arada kullanılmasında amaç, basit ve ilkel zıt ifadeleri yaratmak yerine, tabii ve suni olanın, erkek ve kadının tezdalı ama aynı zamanda da birbirine saygılı güzellikleri gibi bireysel güzellikleri vurgulamaktır” (Cansever, 1997b: 27-28).

“Bir binanın konstrüksiyonunu mümkün kılan bilgi ve becerilerin bütünlüğü “İnşaat Teknolojisi” adını alır. Malzeme bilgisindeki ve kullanım tarzlarındaki gelişmeler her biri bir uzmanlık alanına ait olan yeni, karmaşık inşa metotlarının doğmasına yol açar. Sonuç olarak, mimarın temel sorumluluklarından birisi olan inşaatta mühendislik faaliyetlerini koordine etme ihtiyacını duymanın sonucu olarak bina, farklı mühendislik alanlarının uzmanları arasındaki yakın bir işbirliğinin ürünü olur. Mimar, koordinasyon görevini ifa edebilmek için kaçınılmaz olarak kullanıcının ihtiyaçlarını ve tercihlerini anlayacak, halihazırda varolan sınırlılıkları değerlendirerek bunlar arasında bir hiyerarşi tesis edecektir.

Şurası aşikardır ki, bu bağlamda kararlara, esasen, daha üst varlık düzeylerinin alanındaki kullanıcının yahut mimarın ilhamları yol gösterir. Dolayısıyla, malzeme ve teknolojilerin kendi uygun yerlerinde kullanılmaları aynı zamanda, üst düzeylerin kanunlarına göre yapılan değerlendirmelerle tayin edilir” (Cansever, 1997b: 16).

Tablo 58. Cansever'in uygulama projelerinde kullanılan yapı malzemesi ve yapıda kullanıldığı yerler tablosu

MALZEME		AKO	TTK	RYE	KAH M	AP	NE	EE	ŞTL	AE	DTK	SAE	KC		
MALZEMENİN KULLANILDIĞI YER	ANA KURGU	TAŞIYICI	Taş												
			Ahşap												
			Betonarme												
			Prekast beton												
			Tuğla												
	KPL.	Taş													
		Ahşap													
		Sıva													
	DUVAR	Taş													
		Ahşap													
		Tuğla													
		Briket													
		Ytong													
	DÖŞEME	Taş													
		Ahşap													
		Betonarme													
		Prekast beton													
		Toprak													
		Mermer													
		Kauçuk													
	DOĞ RAM A	Ahşap													
Alüminyum															
SÖVE	Ahşap														
	Alüminyum														
	Prekast beton														

Cansever'in malzeme konusundaki bu görüşlerinden sonra, somut plandaki tavrına bakmak gerekir. Bölüm 2.3.3'deki açıklama tabloları, uygulama projeleri üzerinde yapılan yerinde gözlemler ve Cansever'in yapı malzemesi hakkındaki açıklamaları göz önünde bulundurulduğunda, 12 adet uygulama projesinde kullanılan yapı malzemeleri ve yapıda kullanıldığı yerler belirlenebilir (Tablo, 58).

Tablo 58'e göre aşağıdaki bulgular elde edilebilir:

- İlk projeler betonarme ağırlıklı, son projeler ise taş malzeme ağırlıklıdır.
- Yığma taş yapılarda (sövelerde, döşemelerde) betonarme malzemenin kullanılmadığı hiçbir yapı yoktur.
- Çelik malzeme ne ana taşıyıcı olarak ne de duvar, döşeme gibi elemanlarda kullanılmamıştır.

Bu bulgulara varırken, önemli bir noktaya da işaret etme gerekliliği vardır. Bu nokta, ilk ve son dönem projelerinin yapıldıkları bağlamdır. Burada şöyle bir soru sormak, konuyu derinleştirmek ve konu hakkında yanlış bir yargıya varılmaması açısından anlamlıdır: Acaba TTK gibi bir işlevsel programa ve bağlama sahip olan bir proje için Cansever'in "son dönem"inde uygulanma fırsatı bulunsaydı ana kurgu itibarıyla hangi malzemeye ağırlık verilirdi (betonarmeye mi, taşa mı)?

2.4.4.2. Strüktür ve Yapım Sistemi

Mimarlıkta strüktür ve yapım sistemi yapı malzemesinden ayrı düşünülemez. Çünkü, kullanılan malzeme kendi strüktür ve yapım sistemini de büyük bir ölçüde dayatır. Bu anlamda, Cansever'in yukarıda alıntılanan yapı malzemesi hakkındaki düşünceleri strüktür ve yapım sistemi için de geçerlidir. Tablo 59'da Cansever'in uygulama projelerinin strüktür ve yapım sistemi seçimleri özetlenmiştir.

Tablo 59. Cansever'in uygulama projelerindeki strüktür ve yapım sistemi tercihleri tablosu

MALZEME		AKO	TTK	RYE	KAH M	AP	NE	EE	ŞTL	AE	DTK	SAE	KC	JSY	SKM	BLKP
STRÜ KTÜR	Taş							■		■	■	■	■	■		
	Ahşap														■	
	Betonarme	■	■	■	■	■	■	■	■	■	■	■	■	■		■
	Çelik															
YAPIM TEKN.	İskelet	■	■	■	■	■	■	■	■	■	■	■	■	■	■	■
	Yığma			■			■	■		■	■	■	■	■		
	Hazır kalıp	■	■			■			■		■	■				

Yapı malzemesi bölümündeki değerlendirmelere ek olarak, Tablo 59 kısaca değerlendirilecek olursa;

- DTK ve SAE projeleri çelik hariç farklı strüktür ve yapım sistemlerinin birlikte kullanılması bakımından önemlidir.
- EE projesi strüktür ve yapım sistemlerinin farklılaşması bakımından önemli bir dönüm noktasıdır. Ayrıca, aradaki ŞTL projesi betonarme iskelet sistemin tek başına uygulandığı son projelerdendir. Fakat, ŞTL projesinin önemi şuradan gelmektedir: Bu proje biçim analizleri bölümüne bakıldığında, geleneksel

biçimlerin ve yorumlarının modern strüktür ve yapım sistemi ile uygulandığı ilginç, ilginç olduğu kadar da bu bileşimin farklı kuramsal çerçeveler içerisinde değerlendirilebileceği araştırma malzemelerini sunan önemli bir projedir.

Öte yandan, malzeme, strüktür ve yapım sistemi ve mimari söylem ilişkisi çerçevesinde bir noktaya daha işaret edilmelidir. Yapı malzemesi, strüktür ve yapım sistemi tercihleri Cansever'in bu konu hakkındaki düşüncelerinden bağımsız düşünülemez. Bu bağlamda, eğitim ve bilinç olduktan sonra malzeme seçimini mimarlık faaliyetinin en önemsiz tarafı olarak niteleyen Cansever için genel anlamda bu düşünceyi projelerinde yansıttığı söylenebilir. Buradan malzeme seçiminde hiçbir kıstasın olmadığı sonucu çıkarılmamalıdır. Cansever burada malzemenin ila-nihai bir şey olmadığını, onu yönlendirecek ve işleyecek bilincin daha önemli olduğunu söylemektedir. Ancak, projelerine toplu olarak kronolojik sıralamayla bakıldığında, Cansever'in bu düşüncesinin nispeten ilk tasarımlarında daha çok geçerli olduğu söylenebilir. DTK'nın ilk projelerinin betonarme iskelet ve ytong dolgu duvarlardan oluşmuşken (Cansever, 1981: 55-59), yaşadığı bazı deneyimlerden sonra projeyi taş yığma yapım sistemi ile uygulayan Cansever için (Düzenli, 2004b), bundan sonraki projelerinde malzeme ve strüktür seçimi, söylemindeki gibi mimarlık hiyerarşisinin en altında değildir. Cansever'de deneyimlerle belirginleşen malzeme seçimindeki bu olguyla birlikte, yapı malzemesi seçimi konusu bağımsız olarak ele alınırsa, Cansever'in projeleri uluslararası nitelikten yerel bir niteliğe doğru bir evrilme göstermiştir yargısına varılabilir (çünkü bu tezin *anlam analizleri* bölümünde Cansever ve projelerinin salt rejyonalizm kavramıyla değerlendirilemeyeceği konusuna bir vurgu vardır).

2.4.5. Anlam Analizleri

2.4.5.1. Çağdaş Mimarlıkta İslami İçerik Sorunu ve Cansever¹²

İslam dünyasının birbirinden farklılıklar gösteren yapısına vurgu yapan Tanyeli, bu bağlamda Burckhardt (1976), Nasr (1987), Ardalan ve Bahtiyar (1973)'in, modernist İslamcılarının teorik arka planlarına referans vererek bir çerçeve çizmektedir. Cansever'in

¹² Bu inceleme metni Tanyeli'nin (1991; 2001; 2003) Turgut Cansever'le ilgili olarak yaptığı ve mimarlığın İslami içeriğine yönelik sorgulamaları içeren çalışmaların bir özeti ve eleştirisi niteliğindedir.

söylemini bu teorik arka planlarla karşılaştırarak açıklayan Tanyeli, çalışması boyunca Cansever'in projelerini Mısırlı mimar Hasan Fethi ile karşılaştırarak İslam dünyasından çıkan iki mimari tavır çerçevesinde Cansever'i İslam coğrafyası bağlamına oturtmaktadır. Daha sonra, Türkiye'deki ideolojik ve pratik alandaki mimari yönelişlere değinerek Cansever'i Türkiye özelinde değerlendirmektedir. Bu **kavramsal kurgu** doğrultusunda aşağıdaki tespitleri yapmaktadır:

“Pratik yapan bir Türk mimarı tarafından yazılmış olup da hayati nitelikte bir **ontolojik saptama**yla başlayan bir başka yazı yok” (Tanyeli, 2001a: s.13).

“Cansever'in düşünce yaklaşımı **kendi içinde tutarlı bir söylem** oluşturduğundan ötürü, onu başka sistemlere ait ölçüt ve aksiyomlarla yanlılamaya çalışmak boş bir çabadır” (s.13).

“Türk toplumunun ikiyüzyıldır kaçınılmaz olarak yaşadığı **Batılılaşma** genel adı altındaki değişimlerin salt kişisel planda insanın tinsel iç tutarlılığını, bütünselliğini yok ettiği gerçeği üzerinde hemen hemen herkes uzlaşmaktadır. Cansever bu bütünlüğü mimarlığı da içeren bir kapsamlılıkta yeniden kurmayı düşünüyor” (s.14).

“Hiçbir eski İslam mistiği kendi yarattığı kuramsal örüntüde bu kavramı (vahdet-i vücud) inşa edilmiş çevreyi de **varlıklar aleminin bütünlüğünün** bir bileşeni gibi ele alarak yorumlamış değildir” (s.16).

“Cansever kimilerinin –örneğin, Ardalan ve Bahtiyar'ın- yaptığı gibi Tasavvuf'la mimarlık arasındaki bağıntıyı yalın bir simgeler sözlüğüne indirgemez; yani, sayıları, renkleri, geometrik biçimleri belirli **tasavvuf** kavramlarına işaret eden göstergeler gibi düşünmemiştir. Sembolizmin Ortaçağ'a özgü böylesi ilkel kolaylıklarına yönelmeyişi onun mimarlığını basit bir yan anlamlar alıştırması veya 'puzzle'ı olmaktan korur” (s.16).

“Cansever, kendi inandığı dinin belirli bir (ve tek) mimari ifadesi ya da yönelimi olduğunu öne sürmez. Bir '**Yeni İslam Mimarlığı**' da aramaz. Tam aksine, İslam'ın aynı ortak payda altında farklı bakış açılarına olanak verdiğini savlar” (s.17).

“Onun düşündüğü İslami içerikli mimarlık, gerçeğin ve 'doğru'nun zaman-ötesi olduğunu savlayan Hasan Fethi'nin anakronik yaklaşımına benzemez. Cansever '**şeklin**' (mimarlığın üslup sorunlarının) **tarihsel ve yerel** olduğunu, dolayısıyla da değişkenliğini özellikle belirtir” (s.17).

“İthal söylemlerle ‘yerli’ mimarlık yaratılamayacağını 1940’larda ulusalcı, 50’lerde uluslararası ve 1960’larda da yöreselci **ithal söylemlerin** egemenlik dönemlerini yaşadıkdan sonra anlamış olmalıdır” (s.19-20).

Konuyu detaylandırması ve tespitleri netleştirmesi açısından, Tanyeli’nin (2003) Turgut Cansever hakkındaki bir başka çalışmasına da değinmek gerekir. Sorgulayıcı ve tartışmaya yol açan bir perspektif sunduğu çalışmasında, önce, Turgut Cansever’i araçsallaştırmamak gerektiğini, onun bizatihi düşüncesine ve mimarlığının anlam ve içeriğine bakılmasının daha yararlı olacağını, bu nedenlerden dolayı, “Turgut Cansever’in sunduğu fikirler 21. yüzyıl mimarlık ve şehirciliği için yeni bir çıkış oluşturabilir mi?” başlığının kendisi dışında seçilmiş olmasının tam da onu araçsallaştırmak anlamına geldiği için doğru bir bakış açısı olmadığını ileri sürer. Çünkü, Tanyeli’ye göre her düşüncenin geleceğe bir katkısı olacaktır (Düzenli, 2003a).

Cansever’in, İslam şehrinin problemlerine bakarken ki bakış tarzlarından önemli ölçüde ayrılan bir bakış sahibi olduğunu, mesela “şehir” problemini kuramsallaştıran ve bunu işlemiş bir çizgi içinde iki yolu da, (Tanyeli’nin ifade ettiği, birinci yol: kenti işlevlerinden ibaretmiş gibi gören, şehrin gelenekle bağlantısı keserek “tarihsiz bir bugünün şehri”ne bakış yani pozitivist bakış, ikinci yol ise: kentin özerkliğini sorgulayamayan, kente bakınca sadece İslam’ı gören “bugünsüz tarihin şehri”ne bakış) aşarak dile getiren ilk kişi olduğunu öne süren Tanyeli, Turgut Cansever’in yaptığı şeyin “İslam’a ontolojik bakış olduğunu” belirtir. Fakat, bu konuyu yeterince geliştirmemiş olduğunu da ekler.

Tanyeli’ye göre, Turgut Cansever, aynı zamanda bir “ütöplast vizyon”a sahiptir. Onun çabaları bireyseldir, mimarın müdahalesi ve sorumluluğunu gerektirir, soyut bir düzlemedir, dünyanın bir eleştirel okumasıdır, provakatiftir. Bir çok çevreden dışlanmasının sebepleri de bunlar arasında gizlidir. Ayrıca, Tanyeli’nin gözünde Cansever’in “retrospektif ütöplastizmi”, İslam’dan yola çıkılarak üretilebilecek bir modernleşmenin potansiyelini taşımaktadır.

Tablo 60. Tanyeli'nin deęerlendirdiđi projeler tablosu

PROJE ADI	PROJE GRUBU	YER	TARİH
Anadolu Kulübü Otel Binası (AKO)	A. Hancı	Büyükkada-İstanbul, Türkiye	1951-1957
Türk Tarih Kurumu Binası (TTK)	E. Yener	Ankara, Türkiye	1951-1967
ODTÜ Uluslararası Yarışma Projesi (ODTÜYP)		Ankara, Türkiye	1959
Ahmet Erteğün Evi Restorasyonu (EE)		Bodrum-Muğla, Türkiye	1971-1973
Atatürk Kültür Merkezi Ulusal Müze ve Parkı Projesi (AKMYP)	F. D. İnan, L. Atay	Ankara, Türkiye	1980
Demir Tatil Köyü (DTK)	E. ve M. Öğün, F. Cansever	Bodrum-Muğla, Türkiye	1983-

1. AKO, 2. TTK, 3. ODTÜYP, 4. EE (AKA Arşivi), 5. AKMYP, 6. DTK (AKA Arşivi).

Tanyeli (1991: 88; 2001: 20), Cansever'in AKOB, ODTÜYP, TTKB, EE, AKMYP, DTK projelerine deđindiđi makalesinde AKOB projesine büyük bir önem atfeder (Tablo 60). Ona göre, II. Ulusal Mimarlık Dönemi'ni kapatan yapı budur. 1930'lardan sonra yapılmış ilk gerçek modern binadır. Öte taraftan "yerli" bir duyarlılık arayışı da vardır. Tanyeli'nin, bu açıklamaları müteakiben diđer projelerine ilişkin yaptıđı deęerlendirmeler dikkate deđerdir. Modern hareketin en büyük isimlerinden olan Le Corbusier'in etkilerini taşıyan Anadolu Kulübü Oteli Binası ile başlayan "yerli" duyarlılık arayışı, yukarıda verilen sıralama dođrultusunda, "daha yerli"ye dođru ilerlemiştir. "Anlaşılan her yapıda Modernist çizgiden ve söylemden giderek uzaklaşmış, sonunda 80'lerde İslamcı-gelenekselci bir söyleme ulaşılmıştır" (Tanyeli, 2001: 20).

Bu noktada bazı sorular sormak anlamlıdır. Cansever'in 1950-1980 arası dönemini deęerlendiren Tanyeli'ye göre "daha yerli" bir mimarlık ve söyleme dođru ilerleyen

Cansever, 80'lerde İslamcı-gelenekselci bir söyleme ulaşmıştır. Buna ilaveten Tanyeli, “salt İslamcı siyaset odaklarının amaçları açısından bakılırsa, gündem-dışı bir mimari tutum geliştirmeye çalışmaktadır” demektedir. Görülen o ki, Tanyeli “İslamcılık” kavramını siyaset ve mimari söylem bağlamlarında kullanmaktadır. Tanyeli çalışmasında bu ayrım üzerinde durmamış, fakat, “İslamcılık” kavramını her iki bağlamda da kullanmakta bir beis görmemiştir. Diğer taraftan, Cansever’in ulaştığı mimari tavrı yerellik ve İslamcılık olarak nitelendiren Tanyeli’ye göre, “yerlilik” ile “İslamcı-gelenekselcilik” aynı kavramlar mıdır? Acaba, İslamcı-gelenekselci çizgiye ulaşmanın ilk adımını yerlilik arayışı mıdır? Ya da yerlilik zaten İslami bakışın içinde var olan bir gerçeklik midir?

Bu bağlamda, bu tezin sosyal bilimler kaynaklı kavramlarından olan Davutoğlu’nun *güçlü ve esnek medeniyet ben-idraki* kavramından yola çıkılarak yukarıdaki sorulara bazı cevaplar verilebilir. İslam medeniyetinin ben-idrakinin *güçlü* özelliğinden kaynaklı bir üst değerler sistemi önermesi ile *esnek* özelliğinden kaynaklı olan yerel geleneklerle zıtlaşmayan yapısı Cansever’in söylemi ve projelerinde gözlenmektedir. Üstelik, bu kavram Tanyeli’nin yukarıda aktarılan, “Cansever ‘şeklin’ (mimarlığın üslup sorunlarının) tarihsel ve yerel olduğunu, dolayısıyla da değişkenliğini özellikle belirtir” tespitlerini de doğrular. Dolayısıyla, Tanyeli’nin kullandığı yerellik ve İslamcılık kavramlarını çok iyi tanımlanmamış olmakla beraber İslam medeniyetinin ben-idraki çerçevesinde tartışmak çok daha anlamlı olacaktır.

2.4.5.2. Mimaride Yerellik (regionalism) veya Mahallilik ile Evrensellik (universalism) Arasındaki Alternatif Pozisyon ve Cansever¹³

Gürer (1997), 1980’lerde Türkiye’de mimari yerellik (regionalism) kavramı ve akımını irdelediği tezinde alan çalışması (case study) olarak Turgut Cansever’in mimari söylemi (architectural discourse), “ideolojisi” ve bazı binalarına yer vermiştir.

Çalışmada ilk olarak, geç XX. yüzyıldaki toplumsal, politik, ekonomik değişimler ve teknolojiye gelişmeler tanımlanmıştır. Daha sonra, mimarideki modern hareket, uluslar arası üslup (international style) ve evrenselcilik (universalism) kavram ve algılamaları arasında anlamlı bir bütünlük kurulmuştur. Buradan yola çıkılarak iyice netleştirilen

¹³ Bu inceleme metni Gürer’in (1997) Turgut Cansever üzerine yaptığı ve 1980 sonrası Türkiye’deki mimari yönelimleri sorguladığı çalışmanın bir özeti ve kısa bir eleştirisi niteliğindedir.

universalism kavramı ile çalışmanın ana konusunu teşkil eden *regionalism* (yerellik) kavramı arasında kurulan karşıtlık ve bu karşıtlıktan kaynaklı açılımlarla değerlendirmenin altyapısı oluşturulmuştur.

Çalışmanın önermesine bağlı olarak, mimaride yerellik ya da rejyonalizm 1980 sonrası Türkiye mimarlık ortamının önemli kavramlarından bir tanesidir. Çalışmanın kurgusundaki gelişime göre, Batı'daki bu tanım ve uygulamaların Türkiye mimarlık ortamına yansıdığı düşünülmüş ve 1980 sonrası tartışmalar ve süreç bu bağlamda değerlendirilmiştir.

Gürer, bu tür yerel duyarlıklı yaklaşımları anlatırken bazı kavramları ardı ardına kullanılır. Bunlar, biçimsel bölgeselcilik (formal regionalism), yeni-yerel (neo-vernacular) yaklaşım, tarihselci (historicist) yaklaşım, eleştirel bölgeselcilik (regionalism), ve modern bölgeselciliğdir. Gürer'e göre, biçimsel bölgeselcilik bir biçim taklidi olduğu için, yeni-yerel yaklaşım ve tarihselci yaklaşımın ise bağlamı, tarihi ve kültürü dikkate almadan yaptığı biçimsel tercihlerden dolayı Cansever'in rejyonalizmini anlamada bir çerçeve oluşturamaz. Ona göre, Cansever'in söylemi ile örtüşebilecek tanım Frampton tarafından yapılmıştır (Gürer, 1997: 81-82). Frampton'a (1983) göre, eleştirel bölgeselcilik Aydınlanma'nın ilerleme miti ve endüstri öncesi biçimlere dönme iddiası arasına bir mesafe koymalıdır. Bu yapıldığı zaman bölgeselcilik evrensel bir niteliğe de bürünmüş olacaktır. Zaten Cansever'in İslami bakış açısı da bunu önermektedir.

Gürer'in, alan çalışması olarak seçtiği Turgut Cansever yapıları şunlardır: AKO, TTK, KAİM, DKYP, BMYP, ODTÜYP, EE, AKMYP, TTKB, DTK. Gürer'in değerlendirmesi bağlamında, bu yapılara Cansever'in son dönem yapılarından olan SAE ve KC yapıları da eklenebilir (Tablo 61). KC, Tanyeli (2002) tarafından tarihselci bir yapı olarak nitelendirilmiştir.

Tablo 61. Gürer'in değerlendirdiği ve onun değerlendirme bağlamına eklenebilecek projeler tablosu

PROJE ADI	PROJE GRUBU	YER	TARİH
Anadolu Kulübü Otel Binası (AKO)	A. Hancı	Büyükkada-İstanbul, Türkiye	1951-1957
Türk Tarih Kurumu Binası (TTK)	E. Yener	Ankara, Türkiye	1951-1967
Karatepe Açık Hava Müzesi (KAHM)		Kadirli-Adana, Türkiye	1954-1961
Diyarbakır Koleji Yarışma Projesi (DKYP)		Diyarbakır, Türkiye	1958
Beyazıt Meydanı Yayalaştırma ve Düzenleme Projesi (BMYP)		Beyazıt-İstanbul, Türkiye	1958-1961
ODTÜ Uluslararası Yarışma Projesi (ODTÜYP)		Ankara, Türkiye	1959
Ahmet Erteğün Evi Restorasyonu (EE)		Bodrum-Muğla, Türkiye	1971-1973
Atatürk Kültür Merkezi Ulusal Müze ve Parkı Projesi (AKMYP)	F. D. İnan, L. Atay	Ankara, Türkiye	1980
Türk Tarih Kurumu Basımevi (TTKB)	H. Cansever, E. ve M. Ögün	Sincanköy-Ankara, Türkiye	1981-1982
Demir Tatil Köyü (DTK)	E. ve M. Ögün, F. Cansever	Bodrum-Muğla, Türkiye	1983-
Sualtı Arkeoloji Enstitüsü (SAE)	F. Cansever	Bodrum-Muğla, Türkiye	1983-
Karakaş Camisi Projesi (KC)		Antalya, Türkiye	1991-

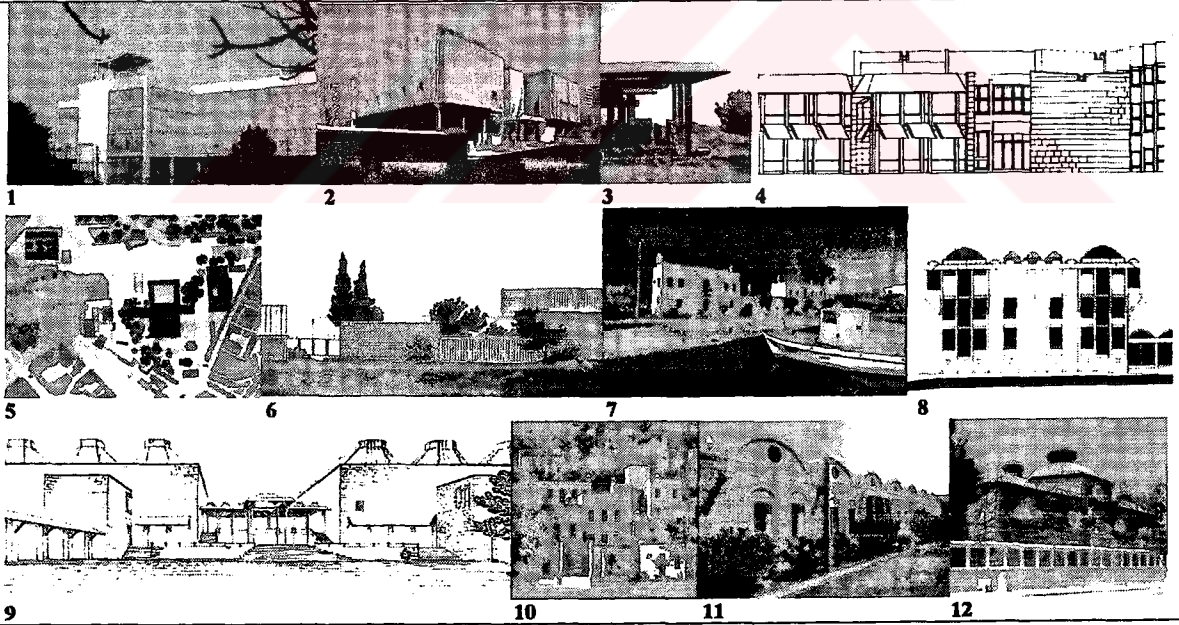

1. AKO, 2. TTK, 3. KAHM, 4. DKYP, 5. BMYP, 6. ODTÜYP, 7. EE (AKA Arşivi), 8. TTKB, 9. AKMYP, 10. DTK (AKA Arşivi) 11. SAE (Uğur Tanyeli), 12. KC (Uğur Tanyeli).

Gürer'e (1997: 50) göre, Cansever'in ideolojisinde, popülist (populist) ve bölgeselci (regionalist) yaklaşımlardan farklı olarak, İslami düşüncesi içerisinde evrensellik (universalism) ve yerellik'in (locality) birlikte varolduğu belirtilir. Cansever Batı'daki bu

yaklaşımlardan (universalism, regionalism) farklı olarak alternatif bir yaklaşım sergilemektedir. Cansever hem bu kavramların içeriği ile ilgili olarak farklı düşünmektedir, hem de birlikteliklerini savunmaktadır. Evrensellik ve yerelliğin bileşimini arayan bir mimarlık faaliyeti içerisindedir.

Gürer'in, evrenselcilik ve bölgeselcilik tanımlarını Batı'daki algılanışı ve Türkiye'deki yansımalarıyla verdikten sonra Cansever'in bu kavramlara bakışını ve ikisini de İslami perspektif içinde yorumladığını belirtmesi son derece önemlidir. Ayrıca, Cansever'in "ideolojisi" ve projelerini bu algılama farklılıklarını belirttikten sonra ikisinin birleşimi olarak yorumlaması son derece yerindedir. Gürer (1997: 82), Cansever'in ilerleme mitine eleştirisi ve geçmişin tekrarına karşı çıkışı nedeniyle İslami mimarlıktan çok eleştirel bölgeselciliğe daha yakın olduğu sonucuna varır. Fakat, bu iki kavram Cansever'in projelerini açıklamakta tek başına yeterli değildir. Gürer'in de belirttiği gibi Cansever mimarlığını İslami düşünceden kaynaklı bir üst çerçeveye içinde açıklamaktadır. Dolayısıyla, ilk önce, böyle bir çerçeveyi tanımlayıcı kavramlardan yola çıkmak daha açıklayıcı ve anlama kolaylığı getiren bir tutum olacaktır. Bu sebepten dolayı, bu tezde, *aidiyet* ve *medeniyet ben-idraki* kavramları ile bir mimar olarak Cansever'in kendi söylemsel bağlamındaki kavramlar üzerinde vurgu yapılmaktadır.

2.4.5.3. Modernleşme, Medeniyet ve Şehircilik Üzerine: Turgut Cansever'in Şehircilik Düşüncesi ve Projeleri¹⁴

Yaşadığımız çağa ait kavramlar olarak *şehircilik*, *şehir/kent planlaması* ve *kentsel tasarımın* mimari çerçevelerini anlamlandırabilmek için, yaşadığımız çağın dinamiklerini de tasvir edebilmek gerekir. Modernleşme gibi tartışma alanları bu dinamiklerin merkezinde yer alır. Şehircilik ve modernleşme konularına sağlıklı açılımlar getirebilmek için, ilk adımda, medeniyetler ve medeniyetlerin dünya görüşü gibi temel dayanak noktalarını/anlamlandırma çerçevelerini tanımlamak gerekir. Bu ilk adım modernleşmeye ve şehirciliğe bakışımızda kendimize ait perspektifi ortaya koyabilmek için bir zorunluluk

¹⁴ Bu inceleme metni ilk olarak K.T.Ü. Mimarlık Bölümü'nde tez semineri olarak sunulmuştur (bkz. Düzenli, 2003c). Bu metnin başlığı ise Türesay'ın (2003) makalesinden esinlenilerek atılmıştır. Tarafımızdan başka bir başlık seçilebilirdi. Fakat, böyle bir başlığın hem Turgut Cansever'in şehircilik anlayışını/projelerini çözümlerken kullandığımız argümanlarla örtüşmesinden, hem de bu makalede değineceğimiz, Cansever'in yaklaşımının Türesay'ın "Ebüzziya Tevfik'in şehircilik yazıları" üzerine yaptığı titiz çalışma ile birlikte/karşılaştırmalı düşünülmesinin ufuk açıcı olacağından dolayı başlığın ilk kısmı aynen alınmıştır.

gibi gözüküyor. Özetle, her biri bir diğeri açıklayıcı ipuçları sunan veya biri tasvir edilmeden diğeri boşlukta kalıcı kavramlar olan medeniyet tasavvuru, modernleşme tecrübesi (ve böylece ortaya çıkan) şehircilik düşüncesi ve pratikteki yansımaları, bu metinde, bu sıralamayla tahlil edilecektir.

Çalışmanın ana amacı, bu günkü mimarlık hareketlerini daha iyi anlama gayretiyle alakalıdır. Bu ana amaç doğrultusunda, bilhassa XX. yüzyıl merkezli, ülkemizdeki mimari gelişmeler masaya yatırılmak istenmiştir. Bunu yaparken mimarlar, onların tasarım kaynakları ve felsefî temellendirmeleri üzerinde durulmuştur. Bu araştırmada, Turgut Cansever'in şehircilik düşüncesini ve pratik mimarisini daha iyi anlamak ise ana amaca ulaşma mesafesini kısaltacak tali bir amaç hüviyetindedir.

Bu metnin yöntemine ilişkin bazı notlar düşmek gerekir. Herhangi bir olay, ilk etapta, onu *tasvir etme* veya *resmetme*, daha sonra, bu resimden bir *açıklama çıkarma*, bu açıklamayı bir *anlama haline* dönüştürme, ve son olarak da, *anlamlandırma* çerçevelerini kurma ve *yönlendirici bir takım işaretlerde* bulunma şemasıyla incelendiğinde sağlıklı ve bilimsel bir yapı kurulmuş olur (Davutoğlu, 2001: 417). Fakat, bu sürecin özellikle son aşamaları ciddi bir araştırma disiplini, muazzam bir bilgi birikimi, tutarlı ve derin bir muhakeme ve mukayese gücü gerektirir.

Konfüçyüs'ün bir konuşmasında bir konu hakkında hüküm vermeden önce tarif ve tasvir etme aşamalarının önemi şöyle vurgulanır: "Vei Hükümdarı sizi bekliyor Efendim," dedi Tzu Lu, "Yönetimini denetlemenizi istiyor, nereden başlamak istiyorsunuz Efendim?" "Yapılması gereken ilk iş," dedi Üstad, "Tariflerin doğrultulup düzeltilmesidir." "Bunu söylemek istediğinizden emin misiniz?" diye müdahale etti Tzu Lu, "Bu düzeltme niye?" "Ne kadar anlayıştan mahrumsun, Yu!" dedi Üstad, "Akıllı bir adam anlamadığı şeyi aklında tutar. Eğer tarifler doğru değilse, bu durumda hükümler gerçeklere uymayacaktır; hükümlerle gerçekler çelişince ise işler doğru dürüst yapılamaz; işler doğru dürüst yapılamazsa düzen ve denge ortaya çıkmayacaktır, böyle olunca da adalet rastgele bir şey olur, halkın eli, ayağı birbirine karışır. Bu halde, akıllı adam verdiği hükmü hep tarif eden ve tarif ettiği şeyi her zaman uygulamaya geçirebilen adamdır; bu yüzden akıllı adam, yaptığı tariflerde hiçbir şeyi eksik bırakmamaya dikkat eden adamdır" (Konfüçyüs, 2002: 116).

Tablo 62. Modernleşme, medeniyet, şehircilik bağlamında değerlendirilen Cansever çalışmaları tablosu

PROJE ADI	PROJE GRUBU	YER	TARİH
Batıkent Yeni Şehir ve Konut Projesi (BTKP)		Batıkent-Ankara, Türkiye	1980-1981
Demir Tatil Köyü (DTK)	E. ve M. Ögün, F. Cansever	Bodrum-Muğla, Türkiye	1983-
Sivas Kaleardı Mahallesi Projesi (SKMP)	E. Ögün	Kaleardı-Sivas, Türkiye	1998-
Ballıkuyumcu Toplu Konut Alanı Projesi (BLKP)	E. ve M. Ögün	Ballıkuyumcu, Ankara, Türkiye	2001-
Yıkıcı Deprenden Etkilenecek İstanbulluların Yeni Şehirlere Yerleştirme Projesi Ön Raporu	İstanbul Deprem Çalışma Grubu		2001
Yıkıcı Deprenden Etkilenecek İstanbulluların Yeni Şehirlere Yerleştirme Amaçlı Proje Önerisi: Pilot Şehir Uygulama Raporu	İstanbul Deprem Çalışma Grubu		2003

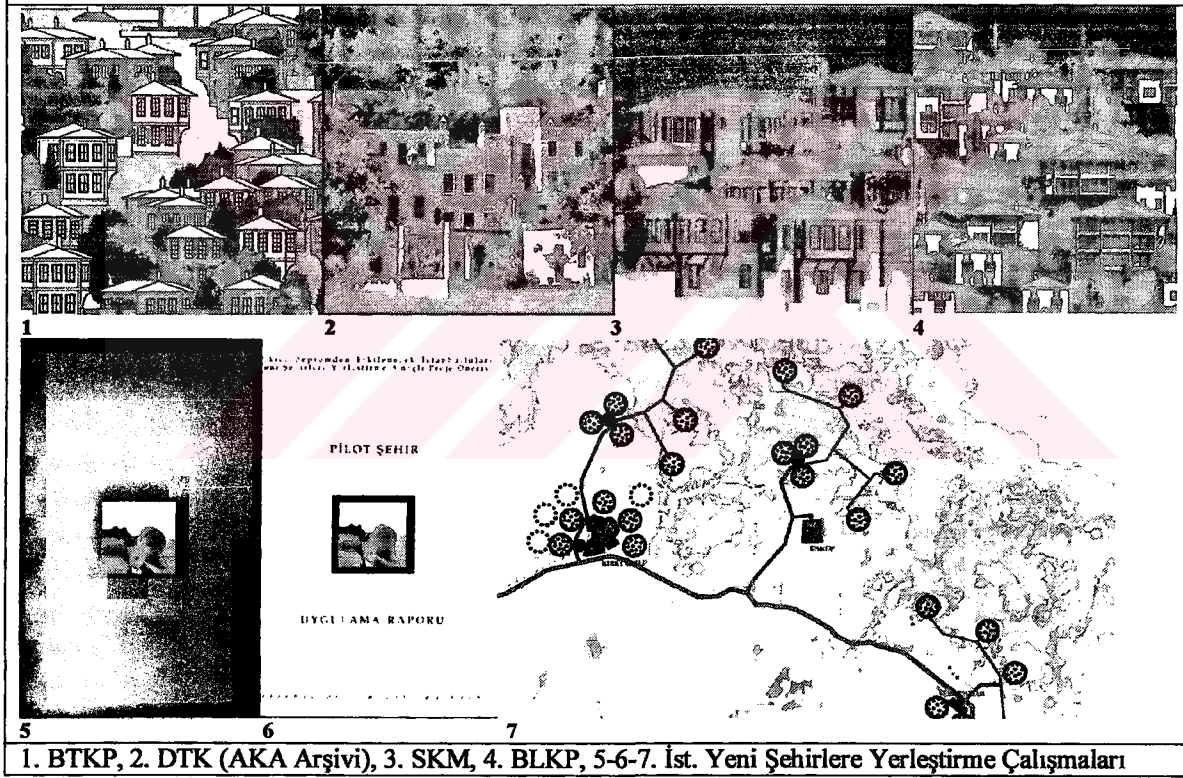

Türkiye’de bir çevre tasarımı olarak mimarlık eğitiminin, akademik bir disiplin olarak mimarlık eleştirisinin ve kurumsal bir faaliyet olarak planlama faaliyetlerinin yeniden, çok fazla miktarda ve bize ait tarifinin yapılması gerekmektedir. Bu noktada, *kavramsal ve sentetik düşünmenin* önemi ortaya çıkar. Çünkü kavramsallaştırma bir zihni süreçtir. Tarif etme aşamasında kavramları sorgulamak, belli şartlar altında şekillenmiş zihnin, zihni

yapıların çözümlenmesine ve bir bilinçlilik haline doğru bir kapı aralar. Ayrıca, detaylara takılıp bütünü kaçırmamak için ise sentetik bir düşünme modeline ihtiyaç vardır. Var olan literatürü takip edebilmek, yorumlayabilmek ve gelecek çalışmaları ona göre yönlendirebilmek hep sentetik düşünmenin sağlayacağı katkılardır.

Bu araştırmada, medeniyet-modernleşme-şehircilik üçgeninde bir kavramsallaştırmaya gidilmiş ve bu kavramların somut izleri Turgut Cansever'in şehircilik düşüncesinde ve çalışmalarında aranmıştır (Tablo 62). Bu arama esnasında görülen, düşünce ile pratik, evrensel olan ile yerel olan, planlama ölçeği ile tek konut ölçeği gibi kutuplaşmalar ve gerilim noktaları üzerinde düşünmek zihin açıcı faaliyetler olarak değerlendirilmiştir. Araştırmada bir zihni süreç yaşadıktan ve belli bir aşama kaydettikten sonra, bütün bu kavramsallaştırmaların, bilimsel bir kalıba dökülmesi de gerekliliklerden biridir. Böylece, araştırmada ikinci aşamaya (birincisi *literatür tarama ve kavramsallaştırma*) geçilmiş olur. O da *muhakeme ve sentez* aşamasıdır.¹⁵ Ülkemizde kendi değer parametrelerini kurmuş ve belirlemiş olan bir mimarlık tarihi, kuramı ve eleştirisinden bahsetmek oldukça güçtür. Bu nedenle, çalışmanın devamından da anlaşılacağı üzere, medeniyet ve modernleşme tartışmalarında mimarlar, mimarlık tarihçileri ve mimari eserlerden çok sosyal bilimcilerin teorik çerçeveleri kullanılmıştır. Böyle yapmakla, hem -mimarlığı kendi içerisinde bağımsız bir özerk yapı olarak görmeyerek- estetik ve toplumsal olaylara bakış açısını genişletmek hem de bilgi temeli derinleştirilmek istenmiştir.

Bu genel çerçeve içerisinde **temel tezimiz**, Turgut Cansever'in şehircilik düşüncesi ve projeleri mimari projelerinden ayrı düşünülemeyeceği, kent planlaması, kentsel tasarım ve mimari projelerin aynı bütünün parçaları olduğu, bu anlamda, Cansever'in büyük ölçekli işlere de varlık, medeniyet ve coğrafya aidiyeti gibi temeller bakımından yaklaştığı ve uzmanlaşma ve iş bölümü gibi modern hayatın zorunlu kıldığı tecrübeleri de ihmal etmediğidir.

Modernleşme tecrübesi açısından 18 ve 19. yüzyılda şehircilik düşüncesi ve Türkiye konusuna değinirken, ilk önce, modernleşmenin ne olduğunu, hangi dinamiklerle kavranabileceğini, "moderrnite projesi"ni kavramak gereklidir. Tekeli (2001: 70-71), modernite projesi ve yarattığı gelişme dinamiğinin dört boyutu ve iki gerilimiyle birlikte kavranabileceğini söyler. Birinci boyut, kapitalist ilişkilerle beslenen ekonomik boyut; ikinci boyut, bilgiye, ahlaka ve estetiğe bu alanların birbirinden bağımsızlığını, doğal ve

¹⁵ Betimleme araştırmalarının mahiyeti için bknz. (Kaptan, 1973: 175-180).

toplumsal olguların nesnel temsilinin olanaklılığını savunan bir evrensel geçerlilik arayışında olan yaklaşımı; üçüncü boyut, kendisini geleneksel toplumsal bağlardan kurtarmış bireyin doğuşu; dördüncü boyut ise çerçevesini ulusal kimlik ve demokratik bir ulus-devletin belirlediği toplumun kurumsal yapısıdır. Gerilimler ise birinci-üçüncü ve ikinci-dördüncü boyutlar arasındaki ilişkilerden kaynaklanmaktadır. Tekeli'ye (2001) göre, modernite projesi Osmanlı toplumu üzerindeki ilk etkileri 18. yüzyıla tarihlenmektedir.

Özellikle 18 ve 19. yüzyıllar şehircilik konusunda ki tercihler ve uygulamalar kendini göstermeye başlamıştır. Örneğin, Tanzimat'ın önemli paşalarından olan Mustafa Reşit Paşa 1830'da şöyle der: "Yolları genişletmeli, çıkmazları ortadan kaldırmalı, anayolları çizmeli, mahalleleri damalı hale getirmeli, taştan yapılara gidilmelidir" (Mantran, 1999: 102). 20. yüzyıl ise bu yönelimlerin toplumsal örgütlenmeyle de örtüştüğü bir dönemi simgeler. Örneğin, mimar Behçet ve Bedrettin (1933: 265), "yüce Türk milleti kıyafette inkılap yaparken fesi asrileştirmeyi düşünmedi, şapkayı kabul etti. Harf inkılabı yaparken birtakım işaretlerle eskiyi yenileştirmeyi düşünmedi. Latin harflerini aldı. Bugünün Türk mimarları da kubbeli, çiçekli ve çinili şekilleri bıraktılar. Yeni ve mantıklı bir yol üzerinde yürüyorlar" demektedir (Bozdoğan, 2002: 71). Bu dönemlerin daha detaylı bir biçimde açıklığa kavuşturulabilmesi için dönemin hükümetinin Fransız, Alman ve İngiliz mühendislerle hazırlattığı planları uygulayan Ahmet Vefik Paşa'nın 19. yüzyıl sonunda Bursa'da yaptığı kent reformları (Saint-Laurent, 1999) ve 20. yüzyılın ilk yarısındaki Ebüzziya Tevfik'in şehircilik yazıları (Türesay, 2003) önemli kaynaklardır.

Cansever'in şehir ve mimariye temel yaklaşımı konut-şehircilik-çevre bütünlüğü ile karakterize edilebilir. Hemen hemen bütün eserlerinde tevhid (birlik) ilkesinin muhtemel açılımları sinmiş olan Cansever, yeri geldiğinde tüm kâinatla bir pencere pervazını birbirinden ayrı düşünmez. Aynı tavır, şehirle ilgili düşüncelerinde de kendini gösterir (Cansever, 1997b: 11-55). Bir başka ifadeyle, müstakil konut bahçesinden mahalleye, mahalleden şehre, oradan ülke sınırlarına kadar olan coğrafi mekan algılaması yukarıda da belirttiğimiz üzere bir varoluş bilinci ile meydana geliyorsa, o takdirde zaten bir ayrılık düşünülemez. Şehirlerdeki yeşil doku ile konut dokusunun tabiata sadece "dokunarak"¹⁶ oluşturduğu Osmanlı şehri ve çevresi Cansever'in şehir ve çevreye bakışında temel çıkış noktasını oluşturur (Cansever, 1997a: 137-148).

¹⁶ Bu kavramın Türkiye'deki mimari eleştiri literatüründeki önemli bir açılımı ve güzel bir kullanımı için bkz. (Gür, 1999).

Herkesçe kabul edilen bir gerçek, yaşadığımız zamanda şehirleşme ve şehircilik faaliyetlerinin çok karmaşık ve girift bir hal almış olmasıdır. Her alanda bir uzmanlaşma gerekmektedir. Planlama da, kendi alt uzmanlık alanları olmakla birlikte, bir uzmanlık alanıdır. Bu uzmanlık alanına şehirlerimizin Osmanlı geçmişinden veya “mahallî değerlerimiz”den yola çıkarak getirebilecek yorumlar, Cansever için bir başka temel noktadır. Bu doğrultuda, ona göre yönlendirici nitelikte uzman grupları, komisyonlar, çalışma grupları girift hale gelmiş modern hayatın zorunluluklarından biridir (Düzenli, 2004b).

Cansever (1995), katılım, süreklilik, adalet üzere olmak ve yapabilir kılmak gibi Habitat II'nin gündemi ve bütün dünyanın gündeminde olan kavramları “mahalli değerlerimizin tam bir devamı olan evrensel tercihler” olarak niteler.

Cansever'de planlamanın anlamı ve şehir planlama çalışmaları. Cansever, planlamanın mümkün olduğu kadar kapsayıcı olmasından ve çalışma alanının geniş tutulmasından yanadır. Bütün ortaya çıktıktan ve gerekli veriler ortaya konduktan sonraki aşama daha küçük ölçeklerdir. Bu konuda şöyle der: “Şehirleri münferit, Belediye sınırları içinde biten bir varlık olarak değil, geniş bir bölgenin bir uzvu olan, onunla beraber yaşayan yerleşme sahaları olarak görmek, şehir planlamasının baş prensibi olarak kabul edilmedikçe sıhhatli bir planlamaya giden yola girilemez. Planlama, şehrin bölgeye, bölgenin şehre müteakbil tesirlerini nazar-ı itibara almalıdır” (Cansever, 1998: 105). Bu yöndeki tartışmalar ve görüşler Türkiye literatürüne 1900'lerin başında Batılı literatürden girmekle beraber, Osmanlı geleneksel şehir dokusunun da bu anlayış doğrultusunda geliştiği Cansever'in bir diğer vurgusudur.

Ayrıca, planlamanın bu ölçeklerinin ve planlama ile pratik arasında sürekli olarak birbirini etkileme esnekliğinin olması gerekliliğini de eklemekten geçemez: “Şehir gelişmekte olan bir uzviyet olarak devamlı bir planlama faaliyetine ihtiyaç gösterir. Plan, bir taraftan icraatı sevkederek, diğer taraftan bazı eğilimler yaratarak şehrin gelişmesini kontrol eder. Planla icraat arasında birbirlerini karşılıklı olarak etkileyen bağlar vardır. Bilhassa devletin icraatının iyi örnek olması, planlama gayesinin tahakkukunu kolaylaştıracak eğilimleri müsbet yola sevkederek” (Cansever, 1998: 90-94).

Cansever'in dilinde İstanbul planlamasının tarihçesi, “19. asır başından beri devam eden ıslahat hareketleri”nin vahim sonuçları olarak özetlenir. Cumhuriyet döneminde ise, 1960'lara kadar olan gelişmeler Lambert, Agache, Helgoetz, M. Wagner, H. Prost, Prof. Högg ve Prof. Piccinato'nun çalışmalarının olumlu ve olumsuz tarafları ile zikredilir.

Wagner'in şehir meselerini *iktisadi ve sosyal yönleri* ile tanımayı hedef tutmasını değerli bulması, Lambert ve Agache'nin *şekilci tekliflerine* soğuk bakışı, Prost'un metod eksikliği ve, Paris örneğindeki gibi, İstanbul'un yapısına aykırı olan *şehri güzelleştirme anlayışına* itirazı ve nihayetinde, Prof. Högg ve Prof. Piccinato'nun dahil olduğu ve devletin resmi kurumları ve politikacılar tarafından kullanılmaya müsait planlama büroları arasındaki *koordinasyon eksikliğine* vurgu yapması Cansever'in (1998: 90-94) planlama hakkındaki düşüncelerini anlayabilmemiz için bazı ipuçlarıdır. Özetleyecek olursak, Cansever'in planlama anlayışı, toplumu bütün yönleriyle inceleme zarureti doğrultusunda iktisadi ve sosyal etüdlere önem veren, sadece şekil ve güzelleştirme planında kalan yaklaşımları benimsemeyen ve kurumlar arası sıkı bir işbirliğinin gerekliliğine inanan bir yaklaşımdır.

Cansever'e (1998: 81) göre, 1950 sonrası planlamasının başlıca yönlendiricileri demografik değişimler ve spekülatif tavrıdır. "Çevre bilinci ve düşünce ve inanç sisteminden yoksun kalmış ülkede yapı faaliyeti"ne hakim olan bu tavrılar işi iyice işinden çıkılmaz bir hale sokmuştur.

Turgut Cansever, yukarıda değindiğimiz, planlama hakkındaki düşüncelerini uygulama sahası olarak üç büyük planlama çalışmasında aktif olarak görev almıştır. Bunlar:

- *Marmara Bölge Planlama Çalışması* (yöneticisi olduğu)
- *İstanbul Metropoliten Planlama Çalışmaları* (başkanı olduğu)
- *Ege Bölgesel Planlama Çalışması* (yöneticisi olduğu)'dır.

Cansever, planlamayla ilgili olarak, Marmara Bölgesi Planlama Teşkilatı Başkanlığı (1959-60), İstanbul Belediyesi Planlama Müdürlüğü (1961), İmar ve İskan Bakanlığı Danışmanlığı (1974), İstanbul Metropol Planlama Dairesi Başkanlığı (1974-75), İstanbul Belediyesi'nde danışmanlık (1975-80), Ankara Belediyesi'nde danışmanlık (1980) görevlerinde bulunmuştur (Armağan, 1998: 8).

Şehir hakkındaki düşüncelerini uygulama imkanını bulduğu kurumlarda bir çok zorlukla karşılaşan Cansever, ülkenin siyasi atmosferine bağlı olarak yönetimlerle aralarında çıkan sorunlardan dolayı projeleri tam olarak ortaya koyma ve uygulama fırsatını bulamamıştır (Ersek, 2003; Düzenli, 2003b).

Yıkıcı depremden etkilenecek İstanbulluları yeni şehirlere yerleştirme amaçlı proje raporu (İst.Dep.Çal.Grb., 2001) ve önerisi (İst.Dep.Çal.Grb., 2003): Pilot Şehir. 17 Ağustos 1999 Marmara ve 12 Kasım 1999 Düzce depremlerinden sonra bütün Türkiye'de şehirlerin çarpık yapılaşmasına, plansız gelişmesine karşı çoğalan tepkiler toplumun çeşitli kesimlerini harekete geçirmiştir. Bu amaçla, İstanbul'da 64 bilim adamı

ve uzman tarafından oluşan bir çalışma grubu teşekkül etmiştir. *İstanbul Deprem Çalışma Grubu* adını alan bu oluşum, gelecek 15 yıl içerisinde İstanbul'da meydana gelecek olası büyük şiddetli depremlere karşı yeni yerleşmeler ve pilot şehirler oluşturma yolunda bazı çalışmalar yapmışlardır (İst.Dep.Çal.Grb., 2001). Grubun yayınladığı ön raporda belirtildiği üzere, 12 alt çalışma grubu oluşturulmuştur. Böylece, *deprem, yapı stoku, hukuk sorunları, bölge planlama, şehir planlama sorunları, yeni şehirlerde mimarlık meseleleri, yeni şehirler için arazi ve arsa politikası, şehir merkezleri-mülkiyet ve artı değer, mimarlık mirası-büyük abideler ve deprem, kurumsallaşma, yeni şehirlerde mühendislik meseleleri, maliyet ve kaynak hesaplama, Trakya ve Güney İç Anadolu alt bölge planlama* gibi konular uzmanların gözüyle tartışılmış ve bazı öneriler sunulmuştur.¹⁷

Bütün bu çalışma, yukarıda da değinildiği gibi, bir ekip tarafından ortaya konulmuştur. Yöneticiliğini Turgut Cansever'in yapması sebebiyle, çalışmanın Turgut Cansever'in planlama ve şehircilik düşüncesini incelemek için kapsamlı bir veri niteliğini taşıdığını söylemek mümkündür. Bizim çalışmamıza girdi oluşturan tarafı, hukuk, kurumsallık, maliyet ve mülkiyetle ilgili genel bakış açısını sunmasının yanında (Şekil 5), planlama, mimarlık mirası ve inşaat faaliyeti gibi mimari yapıyı formel anlamda etkileyecek unsurların açıklanmış olmasındadır. Ayrıca, *yeni şehirler* gibi bir amaca yönlendirilmiş olması çalışmayı bir o kadar daha değerli kılmaktadır.

¹⁷ Oluşturulan çalışma grupları şöyledir: 1. Deprem ve Yapı Stoku Çalışma Grubu, 2. Hukuk Sorunları Çalışma Grubu, 3. Bölge Plancıları Çalışma Grubu, 4. Şehir Planlama Sorunları Çalışma Grubu, 5. Yeni Şehirlerde Mimarlık Meseleleri Çalışma Grubu, 6. Yeni Şehirler İçin Arazi ve Arsa Politikası Çalışma Grubu, 7. Şehir Merkezleri-Mülkiyet ve Artı Değer Çalışma Grubu, 8. Mimarlık Mirası-Büyük Abideler ve Deprem Çalışma Grubu, 9. Kurumsallaşma Çalışma Grubu, 10. Yeni Şehirlerde Mühendislik Meseleleri Çalışma Grubu, 11. Maliyet ve Kaynak Hesaplama Çalışma Grubu, 12. Trakya ve Güney İç Anadolu Alt Bölge Planlama Çalışma Grubu Çalışma Grubu. Çalışma gruplarının raporları için bkz.: İstanbul Deprem Çalışma Grubu, 2001: 49-240.

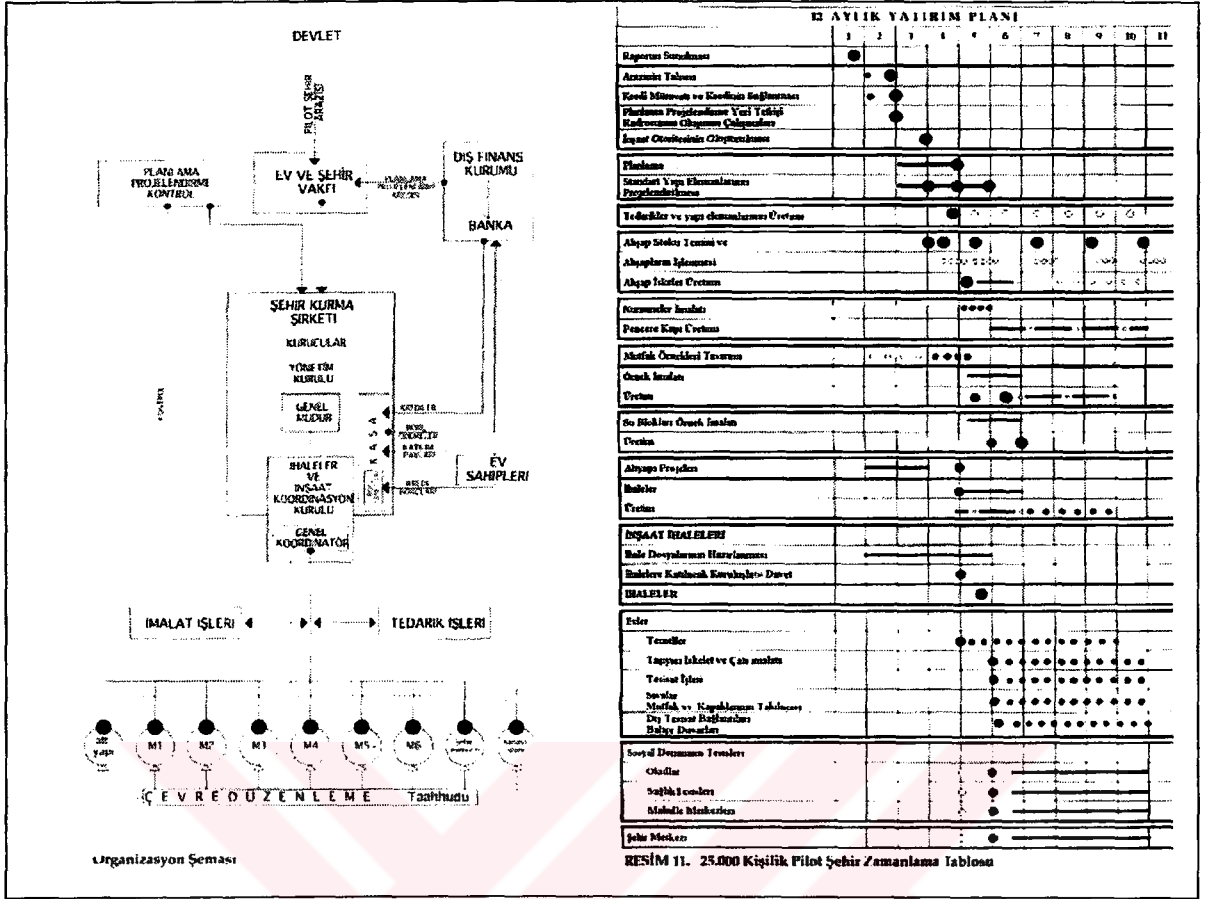

Şekil 5. Yeni şehir organizasyon şeması ve 25 000 kişilik pilot şehir yatırım planı zamanlama tablosu (İst.Dep.Çal.Grb., 2003: 69, 91).

Yeni şehirlerin bütün yönlerden etüd edilip bir ön rapor olarak sunulması, akabinde uygulama projesi olarak bir *pilot şehir* önerisini de beraberinde getirmiştir. Bu çalışma 2003 yılında yayınlanmış ve 43 kişilik bir uzman ekip tarafından hazırlanmıştır (İst.Dep.Çal.Grb., 2003). Yapılan çalışmalarda, *yer seçimi süreci*, *Trakya alt bölgesine ilişkin ön tespitler*, *yeni şehirlerin projelerinin gerçekleştirilme esasları*, ön raporla bağlantılı olarak, detaylı olarak tespit ve tahlil edilmiştir.

Daha sonra tasarım aşamasına geçilmiş ve tasarım süreci için bir model önerilmiştir. *Pilot şehrin ön şeması ve öneri arazi*, *projenin gerçekleştirilmesi için bir model önerisi ve maliyet hesabı* bu planlama çalışmasının son aşamalarıdır (Şekil 5,6,7,8).

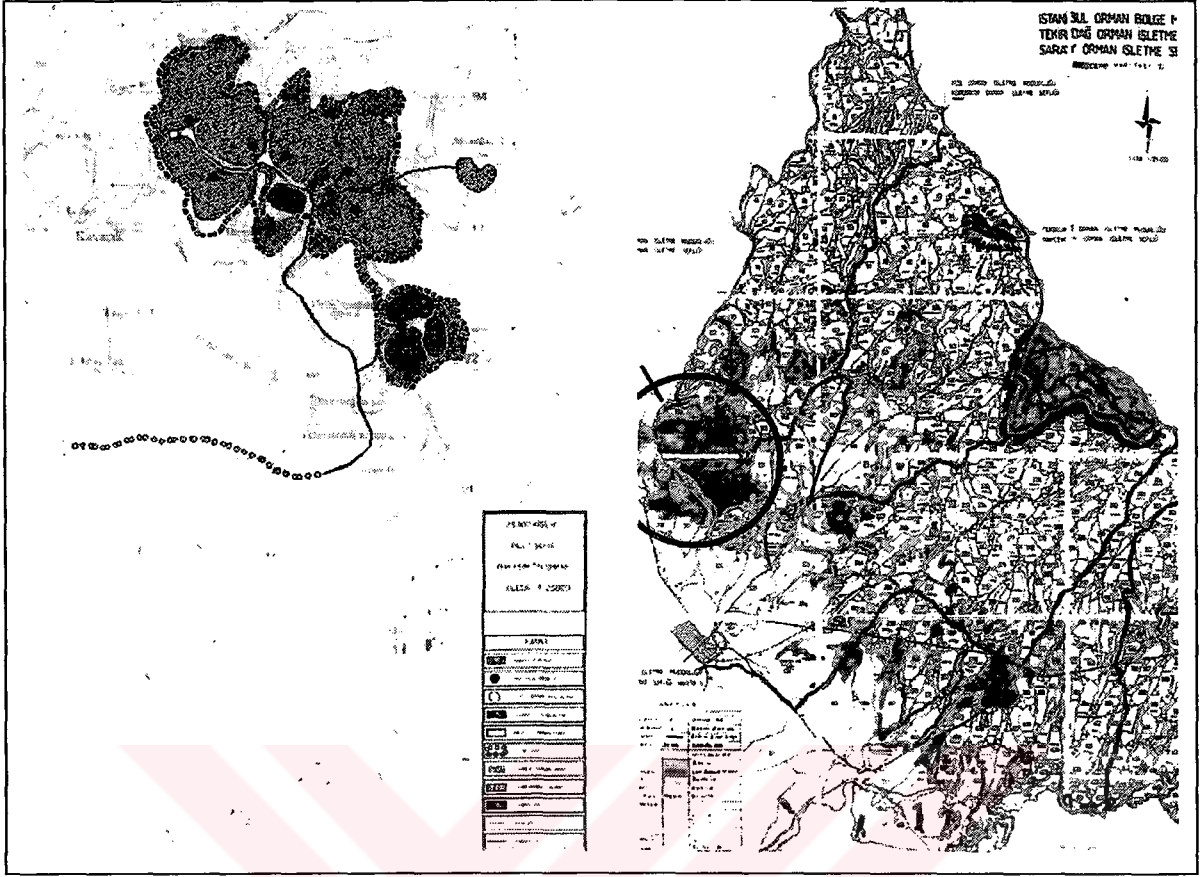

Şekil 6. 25 000 kişilik pilot şehir ön yerleşim şeması yeni şehir için önerilen yörenin orman haritası (İst.Dep.Çal.Grb., 2003: 83-84).

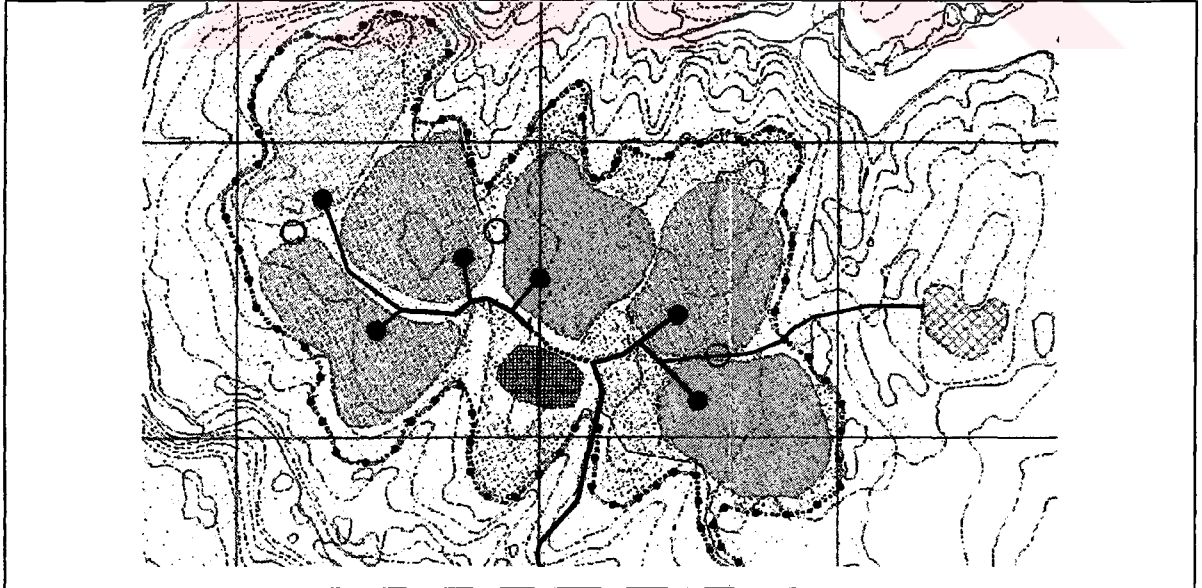

Şekil 7. 25 000 kişilik pilot şehir yerleşim ön şeması (İst.Dep.Çal.Grb., 2003: 85).

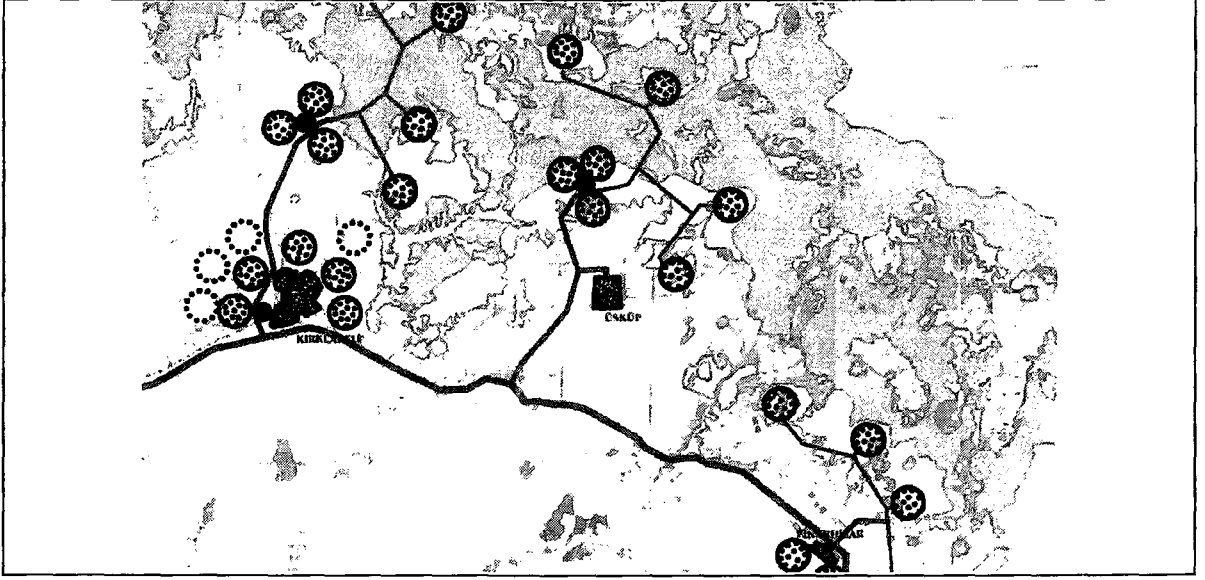

Şekil 8. Kırklareli yöresi yeni şehirler yerleşme projesi taslağı (İst.Dep.Çal.Grb., 2003: 86).

Projenin detaylarına gelince, Turgut Cansever'in planlama hakkındaki düşünceleriyle bağlantılı olarak, projenin uzman ekiplerce ortaklaşa hazırlanması ve ekipler arası koordinasyon, Cansever'in daha önceki planlama faaliyetlerinde büyük eksiklikler olarak gördüğü iki problemi ortadan kaldırmış gözükmektedir. Diğer taraftan, projenin, en ince ayrıntısına kadar düşünülerek tasarım süreci ve projenin gerçekleştirilmesi için getirdiği model önerileri uygulanabilir gözükmektedir. Örneğin, yerleşmedeki evlerin yapımında kullanılacak ahşap stoku temini, ahşapların işlenmesi ve ahşap iskelet üretiminin bir zamanlama tablosu içerisinde belirlenmiş olması projenin bu detaylı düşünülmüş ve uygulanabilir özeliğinin bir göstergesidir (bknz. İst.Dep.Çal.Grb, 2003: 69-70).

Ankara Balıkuyumcu Toplu Konut Alanı (2001-...). Bu proje Cansever'in *pilot şehirde* dile getirilen planlama ve tasarım faaliyetlerinin daha küçük ölçekteki bir uygulaması olarak görülebilir. "Yaklaşık 1 milyon m2 alan üzerinde planlanan yatay yoğun yerleşmede iki katlı çevrelenmiş bahçeli evler yanında iki, üç ve dört katlı tek apartmanlar ile üç veya dört apartmandan oluşan üç ve dört katlı gruplar tasarlanmıştır. Yerleşmede yapı adaları ve yol tasarımı, yapı dağılımı topoğrafya gözetilerek tasarlanmış, farklı yapı yoğunlukları ve kentsel tasarımın yeknesak tekrarlardan oluşmasının önüne geçilerek, bireyin sürekli yenilenen bakış açıları ile zengin bir çevrede yaşaması öngörülmüştür" (Cansever, 2003b).

Ayrıca, daha önceki projeler olan **Batıkent Yeni Şehir ve Konut Projesi (1980-81)** ile **Demir Tatil Köyü (1983-...)** aynı yaklaşımın ürünleridir (Tablo 62). Cansever her üç projesinin açıklamalarını yaparken benzer çerçeveler çizmektedir (Cansever, 1981: 88-90; Cansever, 1992: 167-173; Cansever, 2003b).

Temel ilkeler açısından farklılaşmayan projeler, kullanıcı sayısı, kullanıcı profili ve çevresel veriler (iklim, topografya, malzeme, yerel biçimsel geçmiş) açılarından farklılaşmaktadırlar. Mesela, Osmanlı mahallelerinin ev-bahçe-sokak-mahalle merkezi şeklinde ifade edebileceğimiz temel kurgusu ve akış şeması her üç projede de benzer biçimde ele alınmıştır. Her evin mahremiyet ve komşuluk gibi sosyal mesafelerle planlanması her üç projenin de temel çıkış olarak gözükmektedirler. Diğer taraftan, Bodrum ikliminde yapılan DTK düz çatılı evlerden, Ankara iklimindeki BTKP ve BLKP ise kiremit örtülü evlerden oluşmaktadır. Buna ek olarak, yöredeki taş malzeme kullanılarak yapılan DTK birimlerinde pencere açıklıkları, ikliminde etkisiyle, Ankara'daki projelere göre daha küçüktür.

Cansever'in ve projenin diğer müelliflerinin *Toplu Konut Alanı*'nı kurgularken aşağıdaki ilkeleri göz önünde bulundurduğu söylenebilir.

1. Her ev sahibinin, evinin ve evinin çevresi ile birlikte oluşumuna katılması sağlanmalıdır.
2. Arsa-şehir üretiminde mahallelinin, özellikle mahallelerin vücuda getirilmesi sırasında, mahallenin oluşumuna ve daha sonra mahallenin yönetimine katılması sağlanmalıdır.
3. Mahalleli, bugün gecekondular mahallelerinde cereyan ettiği gibi cami, mektep vs. sosyal donanım tesislerinin gerçekleştirilmesine katılmalıdır.
4. Mahalle, komşuluk ve çevre bilincini oluşturmak üzere 10-50 evlik **ufkî kat mülkiyeti** düzenine dayalı ve parsellere şahsiyet ve yerleşme elastikiyeti sağlayan bir **vaziyet planı tasarım düzeni** geliştirilmelidir.
5. Ufkî kat mülkiyeti düzeninde ve mahallede sokakların temizlenmesi, çöp toplanması, bekçilik, muhtarlık hizmetlerinin ve mahalle sokak ve alt yapılarının bakım tamir ve işletme masrafları, bu işleri yapacak olanların tayin-azil yetkileri mahalleliye ait olmalıdır.
6. Yapılararası sorunların çözümünde mahalle planının öngördüğü yapı hacimleri aşılmamak şartı ile çözüm mahalleli tarafından önerilmelidir.

7. Mahalleyi, köyü veya kasabayı inşa eden mimarlardan birisi, mahallenin danışmanı olarak görevlendirilmeli; bu kişi, oluşabilecek şahsî tasarımı veya mimarlık sorunlarını çözecek yetkiye sahip bulunmalıdır.
8. Gelecek nesillere bırakılacak olan evlerin sosyal donanım tesislerinin sağlıklı, ekonomik ve güzel olması için mahallelinin düşüncesi alınmalı, katılımları sağlanmalıdır (Cansever, 1995: 15-16).

Özetlemek gerekirse, araştırmada, Turgut Cansever'in büyük ölçekli çalışmaları incelenirken *planlama-pilot şehir-toplu konut alanı* sıralaması takip edilmiştir. Bu inceleme şeması kendi içerisinde genelden özele doğru ya da makro ölçekten mikro ölçeğe doğru bir yaklaşımı da yansıtmaktadır. Buradan, pilot şehir ve Ballıkuyumcu projelerine bakarak Cansever'in şehir ve mimariye yaklaşımında bütüncül bir bakışa sahip olduğu sonucu çıkartılabilir.

Cansever, İslam tasavvuf geleneğiyle ilişkilendirdiği tevhid ilkesinin somut çevre üzerindeki akisleri konusunda, Osmanlı mahallesinde olduğu gibi, kendine has bir karakteri olan tek konutun, aynı zamanda, çevresiyle bütünleşme, bir bütün oluşturma karakterinin de bulunduğunu söyler. Benzer şekilde, şehir ve mimariye büyük ölçekli bir bakış (kent planlaması, pilot şehir) ile küçük ölçekli bir bakış (en ince mimari detay) arasındaki temel ortak noktaları bir çok yerde dile getiren Cansever'in şehir ve şehircilik düşüncesinin de aynı temel üzerinde inşa edildiğini söylemek mümkündür.

Bunun yanı sıra, Cansever'in şehir konusundaki genel tavrında varlığını gösteren çeşitli gerilim noktaları vardır. Bunlara çözüme yönelik ipuçlarını barındırıcı çelişki noktaları da diyebiliriz. Bu noktalar şunlardır:

- Uygulama sahası-düşünce sahası,
- Gelenekten gelen-modernleşmeyle gelen,
- Bütüncül yaklaşım-uzmanlaşma,
- Evrensel olan-mahalli olan,
- Büyük ölçek-küçük ölçek.

Bu gerilim noktalarının ortasında, geçmişten beri süregelen değerlerinin *güçlü ve esnek bir medeniyet ben-idrakinden* (bknz. Bölüm 2.1.2.1.1) geldiğinin bilincinde olan ve üzerinde bunun sorumluluğunu taşıyan bir Cansever bulunmaktadır. Çalışmalarında hem "güçlü" olmanın getirdiği bütüncül, kuşatıcı ve kendi **aidiyet** alanına referans verici bir bakış, hem de "esnek" olmanın getirdiği **modern** malzeme, teknoloji ve uzmanlaşmadan yararlanma isteği ortaya çıkmaktadır. Şehircilik ve planlama da bu iki pencere (bir

medeniyete aidiyet ve modernleşme) iyi tanımlandığı sürece daha bir biçimde anlamlandırılacaktır. İleride yapılacak daha detaylı araştırmaların temelini teşkil etme potansiyeline sahip bu nokta son derece hayatidir.

Cansever'in kendi mimari anlayışını kurarken, Davutoğlu'nun da vurguladığı, varlık, medeniyet ve mekan bilincini örgülediği “insanın çevreyle bilinçli ilişkisi”nin transandantal (aşkın) çözümleme ufuklarında dolaşması, onu hayatın uygulama sahasından koparmamıştır. Zira, çalışmamızı kendi sözleriyle bitirirsek, 1960 yılındaki *Türkiye Milli Fiziki Planlama Semineri*'ndeki tartışma konularına paralel olarak, bu kadar “soyut” bir düzlemden planlama gibi “somut” bir düzleme geçişte yaptığı aşağıdaki çözümleme ve vurgular manidardır: “Evlerin cumba ölçüsü veya penceresinin komşudan mesafesini tayin etmeye kalkacak kadar kısıtlayıcı, akılcı olmayan, bilgisiz, emredici teferruatçılık sonunda gerekli miktarda sanayi, işyeri, sosyal donanım sahaları ile bütünleşmiş konut arazisi, yeni yerleşme alanları açılmadığı, bunların ülke ve bölge düzeyine dengeli dağılımı sağlanmadığı için, İstanbul'un büyümesi spekülasyon trendlerin zaruri kıldığı yağ lekesi biçiminde ve spekülasyonun takipçisi ve hizmetkârı durumunda kalmış ve geleceği hazırlayacak bir planlama olmak yerine bir yanlış meşrulaştırma faaliyetine planlama adı verilmiş ve spekülasyon en kirli ekonomik girişim haline dönüştürülmüş, diğer taraftan bu yatırımlar için arsa tedarik edemeyen her boy yatırımcıyı ve kendilerine ev tedarik edemeyen halkı gecekondulara yoluna itmiştir” (Cansever, 1998: 152).

2.4.5.4. Akdeniz'de Mimarlık Teorisi ve Pratik: Akdeniz ve İslam Medeniyetleri Bağlamında Turgut Cansever'in Akdeniz Projeleri¹⁸

Akdeniz, üç kıtanın birleştiği noktada bulunduğu için her zaman istisnai durumunu korur. Afrika'daki Tell dağı, Lübnan dağları veya Anadolu yaylası hep aynı arazi yapısına benzer. Akdeniz'in hemen hemen her tarafında dağlar, sahiller, bağlar, zeytinlikler ve diğer verimli arazi noktaları vardır. Akdeniz medeniyetini oluşturan unsurlar arasında ise *Avrupa, Mağrip, Doğu Akdeniz coğrafyalarını içine alan, Musevilik, Hristiyanlık, İslâm* ile yoğrulmuş bir çeşitlilik görülmektedir. Ayrıca, *Yunan diyalektiği, Roma hukuku, Arap bilimi, Katalan şiiri, Rönesans ve İspanya Akdeniz medeniyetinin diğer unsurlarıdır. Bu anlamda, Atina, Roma, Kudüs, İskenderiye, İstanbul, Venetik,*

¹⁸ Bu metin ilk olarak bir bildiri olarak sunulmuştur (Düzenli ve Aydın, 2004). Daha sonra tezin genel çerçevesi içerisindeki işlevine uygun olarak buraya uyarlanmıştır.

Cenova gibi şehirlerin bir Akdeniz ruhu taşıdıklarına şüphe yoktur. Gérard de Nerval, Guvtave Flaubert ve Andre Gide gibi yazarların kaleminde Akdeniz, uygarlığın dayandığı yüksek kültürün derin kaynağı olarak tespit edilir.

Bu çalışmanın amacı, Akdeniz'e kıyısı olan dört Akdeniz kentindeki (Muğla, Antalya, Mersin, Beyrut) yer kimliği (place identity), mekan kimliğiyle bağlantılı olarak yapı çevredekî İslâmi ve Akdeniz'e ait bileşenler ve modern bir aktör olarak mimarın bu bileşenlerin oluşum sürecine katkısı/katılımı (individual autonomy) gibi üç temel problemi, karşılaştırmalı bir mimari çerçeve analizine tabi tutarak araştırmaktır. Bu analiz, Turgut Cansever'in yukarıdaki kentlerdeki kültür ve ticaret merkezi, tatil köyü, konut yerleşmesi, sualtı arkeoloji enstitüsü gibi uygulama projelerinin yanısıra, ev ve han gibi restorasyon projelerini de kapsamaktadır. Ayrıca, araştırmada, Cansever'in bölgedeki üniversite ve kongre merkezi gibi öneri projelerinden de faydalanılmıştır.

Turgut Cansever'in Anadolu yaylasının Akdeniz kıyılarındaki yerleşim bölgelerinde yaptığı projeler, onun kendi mimarisini tanımlarken kullandığı "İslâm medeniyeti, geleneksel çevre ve yerel şartlar" gibi bir kuramsal altyapının dahilinde, problem edinilmiştir. İşte, bu araştırma, Akdeniz'deki anıtsal İslâm mimarisi ile yerel koşulların/geleneklerin tanımladığı sivil mimarinin, modern dönemin bir aktörü olarak "mimar"ın koordinasyonu nasıl bir araya getirildiğini incelemektedir. Bu analizle, yanıtları teori ile pratik arasında gerilimli bir pozisyonda bulunan bazı soruların cevapları aranmaktadır. Bu araştırmada, yapılmak istenen bir diğer şey, Akdeniz ve İslâm medeniyetlerinin birbirleri arasındaki ilişki sistemini biraz daha iyi anlayabilmeyi sağlamaktır. Meselâ, bu araştırma, bir taraftan İslâm medeniyetinin Akdeniz medeniyeti üzerindeki etkileri ve/veya Akdeniz medeniyetinin İslâm medeniyetine katkıları nasıl araştırılabilir gibi bilimsel araştırma metodolojisine ilişkin bir problemin sınırlarında dolaşırken diğer taraftan da mimarlık alanında teori ve pratiğin birlikteliği-ayrılığı meselesini bu medeniyetler/mimariler bağlamında sorgulamaktadır.

Bu sorgulamanın etrafında döneceği en önemli mihenk taşları medeniyet, İslam medeniyeti ve Akdeniz Medeniyeti kavramlarıdır. Bu tanımlardan sonra mimarının otonomisine ilişkin formel ifadeler ve kavramlar gündeme gelecektir. Bu bağlamda medeniyet ve İslam Medeniyeti kavramlarına daha önce de değinilmişti (Bknz. Bölüm 2.1.2.1.1). Burada, Davutoğlu'nun Medeniyet Ben-idraki kavramı ve İslam Medeniyeti'nin

güçlü ve esnek ben-idraki tanımlanmıştı. Davutoğlu dünyada hüküm sürmüş beş temel medeniyet ben-idraki'nden söz ediyordu.

Akdeniz'de İslam. Braudel ise Akdeniz tarihinin iniş çıkışlarında temelde üç medeniyetin rol oynadığını belirtir (1995b: 100-102). Bunlar; I. Batı (Hristiyanlık veya Romalılık), II. İslam (“Öteki” Akdeniz veya çölün eklenmesiyle uzamış Karşı-Akdeniz), III. Ortodoksluk (Moskova veya Üçüncü Roma). Adanmışlık (particularism) ve üniversalismin garip bir karışımı Akdeniz dünyasında ortama hakim olur (Cipallo, 1993: 62). Braudel'in kavramsallaştırmasında Akdeniz medeniyetinin ana bileşenleri olarak Batı ve İslam'dan söz edilir. Toynbee'de de daha genel bir çerçeveye içine alınarak Batı medeniyeti tüm dünya medeniyetleri içerisinde hakim bir noktaya oturtulur.

Çeşitli yazarların ve araştırmacıların anlatım ve kavramsallaştırmalarında Akdeniz, sosyo-kültürel bir vakıa olarak karşımıza çıkmaktadır (Leroux, 1944; Cipallo, 1993; Braudel, 1990; 1995a; 1995b). Fakat, şu andaki, Akdenizliler'in varoluş telakkileri ve Akdeniz'in coğrafi sınırları tartışmalarında, bir Akdeniz medeniyeti kavramsallaştırmasından ziyade, Davutoğlu'nun Batı ve İslam medeniyetleri hakkında yaptığı tahliller uyarınca (1994; 1996; 1997; 2000), Batı ve İslam'ın Akdeniz'e bakışından söz edilebilir. Bu minval üzere, İslam'ın yerel geleneklerle zıtlaşmayan yapısı (ben-idraki) medeniyetleri bir karşı kutup olarak görmez. Dolayısıyla, İslamî perspektifte, Akdeniz medeniyetinin özellikleri (Cansever'in de vurguladığı “yerel şartlar” anlamında) Akdeniz'de meydana getirilecek mimarinin temel girdilerini oluştururken, bir üst çerçeve olarak İslam medeniyeti ve onun varlık, tarih ve mekan hakkındaki tasavvurları ön plandadır.

Medeniyetler konusundaki bu kuramsal girişten sonra çalışmanın ikinci önemli ve temel ayağı olan mimarinin Akdeniz coğrafyasındaki durumuna ve algılanışına bakmak gerekmektedir.

Akdeniz coğrafyasında mimarinin biçim-işlev-teknoloji ve anlam dünyası. Akdeniz'de mimarinin anlam dünyası oldukça karmaşıktır. Bu dünyayı okumada iki mimari gerçeklikle karşılaşılır. Bunlar, medeniyetlerin sembolik temsilleri olarak dini/anıtsal mimari ve yerel şartların meydana getirdiği sivil mimaridir. Braudel, zaman ve mekan olarak birbiri içine geçerek palimpsestvari¹⁹ bir yapıya bürünen medeniyetleri anlatırken, onların mimari eserlerinden örnekler verir. Ayasofya'ya eklenen minareler ile Kurtuba Ulucamii'nin içindeki Santa Cruz Kilisesi bunlardan bir kaçıdır. Ona göre, bu

¹⁹ Palimpsestin mimarideki bir yorumu için bkz. (Gür, 2002a; 2002b).

“saygısızlıklara” Akdeniz’in rengarenk bir mozaik olması nedeniyle hoşgörü ile bakılabilir (Braudel, 1995b: 111). Diğer taraftan, Osmanlı’nın Eyyübi ve Memlük egemenliğinden sonra Kahire Kalesi’ne yaptırdığı Süleyman Paşa Camisi bir diğer medeniyet sembolü olarak görülebilir (Rabat, 1989: 20-23).

Farklı medeniyet aidiyeti mimari mekanı da farklı algılamayı getirmektedir. Bir başka deyişle, mekan algılamaları *medeniyet ben-idrakine* göre değişir. Örneğin, Batılı bir tarihçi olan Fernand Braudel, Kurtuba Ulucamisi’ne eklenmiş olan Santa Cruz Kilisesi’ni “sevimli, küçük, gotik bir kilise” diye tarif ederken (1995b: 111), Müslüman bir mimar olan Turgut Cansever bu yapıyı “Kurtuba Ulu Camii’nin yüksek değerine bir tecavüz ve kaba saba bir müdahale” olarak tanımlar (Cansever, 1998b: 148-149). Akdeniz’deki bu dini mimari örnekleri medeniyetlerin kendilerine bir yer açma, kendine ait kılma ve bilinçsel bir hakimiyet kurma çabalarının sembolik ifadeleri olarak yorumlanabilir. Diğer taraftan, iklim, topografya ve yaşama kültürü ile şekillenen, nicelik bakımından dini/anıtsal mimariden çok daha fazla yer tutan bir sivil mimari gelenek vardır Akdeniz’de. Braudel bu geleneği ilk başta iklimle ilişkilendirir: “Akdeniz birliği, her şeyden önce iklime dayanır ve bu çok özel iklim, denizin bir ucundan öbür ucuna kadar hep aynı kalır; yaşam tarzlarına ve manzaralara, benzer nitelikler kazandırır. Bu iklim yöresel yer şekillerinden hemen hemen bağımsızdır, çünkü batı komşusu Atlas Okyanusu ve güney komşusu Sahra’nın nefesleri dışardan onu biçimlendirir” (1995b: 16-17).

Araştırma alanımız olan Muğla, Antalya, Mersin ve Beyrut bu çerçevede (sivil mimarlık ve iklim) ele alınabilir.²⁰ Akdeniz iklimine karşı geliştirilecek mimari çözümlerde farklı yörelerde bazı ortaklıklar görülebilir. Mesela, geç ısınıp geç soğuyan kalın duvarlar (genellikle taş ve kerpiç), avlu ve teraslar, düz ve eğimli damlar bunlardan bir kaçıdır. Biçim dünyasına yansıyan bazı mimari ifadeler ise “kübik evler”, küçük dikdörtgen pencereler, balkonlar vb. dir.

²⁰ Muğla’daki geleneksel mimari doku ile yaşam arasında yapılan bir çözümleme için bkz. (Sönmez, vd., 2002). Beyrut’u da içine alan Doğu Akdeniz coğrafyasındaki sanatın (ve mimarinin) bir yorumu için bkz. (GladiB, 2000). Ayrıca, kuramsal bir temel olarak Akdeniz’in tahrîsel ve coğrafi verilerini kullanarak Lefkoşa’da yapılmış bir çalışma için bkz. (Gürdalı, 1996).

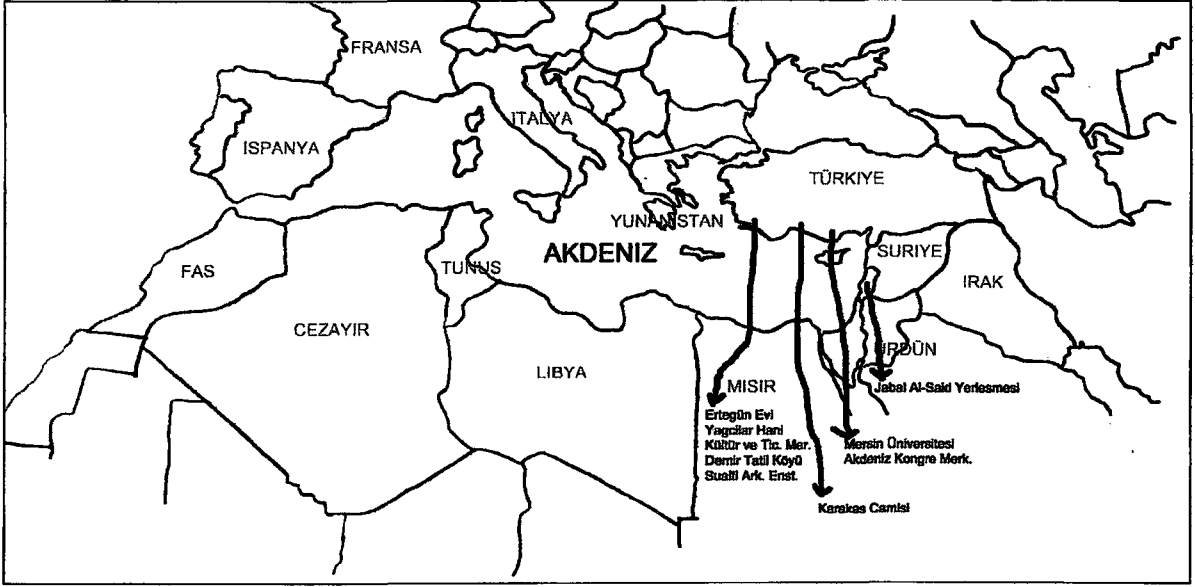

Şekil 9. Akdeniz'e Kıyısı Olan Bazı Ülkeler ve Turgut Cansever Projeleri

Belli bir kültürün ve tabiat şartlarının belli bir mimariyi vücuda getirdiği/getireceği, dünya mimarlık ortamının son yıllarda üzerinde sıkça durduğu bir konudur. Bu anlamda, Akdeniz kültürünün ve tabiat şartlarının Akdeniz mimarisini şekillendirdiği/belirlediği bir gerçektir. Turgut Cansever Akdeniz'de yaptığı projelere bu bilinci yansıtma uğraşısındadır. Ayrıca, İslam-Osmanlı-Türk mimarisi ve anlayışını üst çerçeve olarak benimseyen Cansever, bu çerçeveyi Akdeniz'in yerel şartları gereğince somut plana dökmektedir.

Bu bağlamda, Turgut Cansever ve birlikte çalıştığı insanların, Akdeniz kentleri olan **Muğla** (1971-73 *Erteğün Evi Restorasyonu*, 1980 *Yağcılar Hanı Restorasyonu*, 1987 *Bodrum Kültür ve Ticaret Merkezi*, 1983-... *Demir Tatil Köyü*, 1983-... *Bodrum Sualtı Arkeoloji Enstitüsü*), **Antalya** (1991-... *Karakas Camisi Projesi*), **Mersin** (1994 *Mersin Üniversitesi İçin Teklif Projesi*, 1993 *Akdeniz Kongre Merkezi Projesi*) ve **Beyrut** (1995 *Jabal Al-Said Yerleşmesi*)'ta yaptıkları mimari projeler incelemeye değerdir (Şekil 9, Tablo 63).

Tablo 63. Turgut Cansever'in Akdeniz projeleri tablosu

PROJE ADI	PROJE GRUBU	YER	TARİH
Ertegün Evi Restorasyonu (EE)		Bodrum-Muğla, Türkiye	1971- 1973
Yağcılar Hanı Restorasyonu (YHR)		Muğla, Türkiye	1980
Bodrum Kültür ve Ticaret Merkezi (BKTM)	E. ve M. Ögün, F. Cansever	Bodrum-Muğla, Türkiye	1987
Mersin Üniversitesi İçin Teklif Projesi (MÜP)		Mersin, Türkiye	1994
Akdeniz Kongre Merkezi Projesi (AKMP)	E. ve M. Ögün	Mersin, Türkiye	1993
Jabal Al-Said Yerleşmesi (JSY)	E. Ögün	Sofar-Beyrut, Lübnan	1995
Demir Tatil Köyü (DTK)	E. ve M. Ögün	Bodrum-Muğla, Türkiye	1983-
Sualtı Arkeoloji Enstitüsü (SAE)	F. Cansever	Bodrum-Muğla, Türkiye	1983-
Karakaş Camisi Projesi (KC)		Antalya, Türkiye	1991-

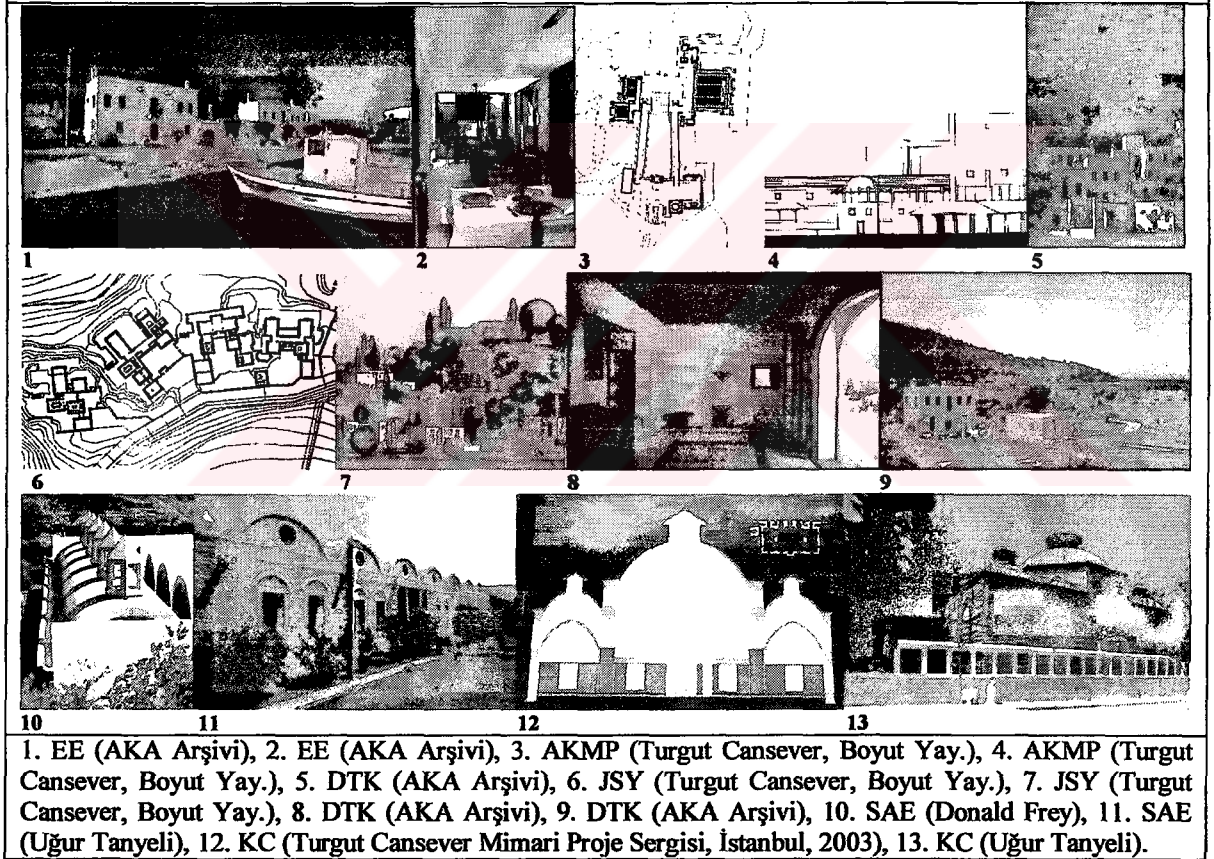

Kullanılan araştırma tekniklerine gelince, bu çalışmada, tek yapı ölçeğinden bütün bir çevreye doğru, projelerin kendi iç ve çevresel ilişki sistemlerini daha net bir şekilde okuyabilmek için *gamma analizi tekniği* kullanılmıştır. Bu teknik, erişebilirlik grafikleri

hazırlanmasına ve bu şekilde yapı-çevre bağlantısının irdelenmesine yardım edecektir (Tablo 64).

Tablo 64. Akdeniz projeleri erişim grafikleri tablosu

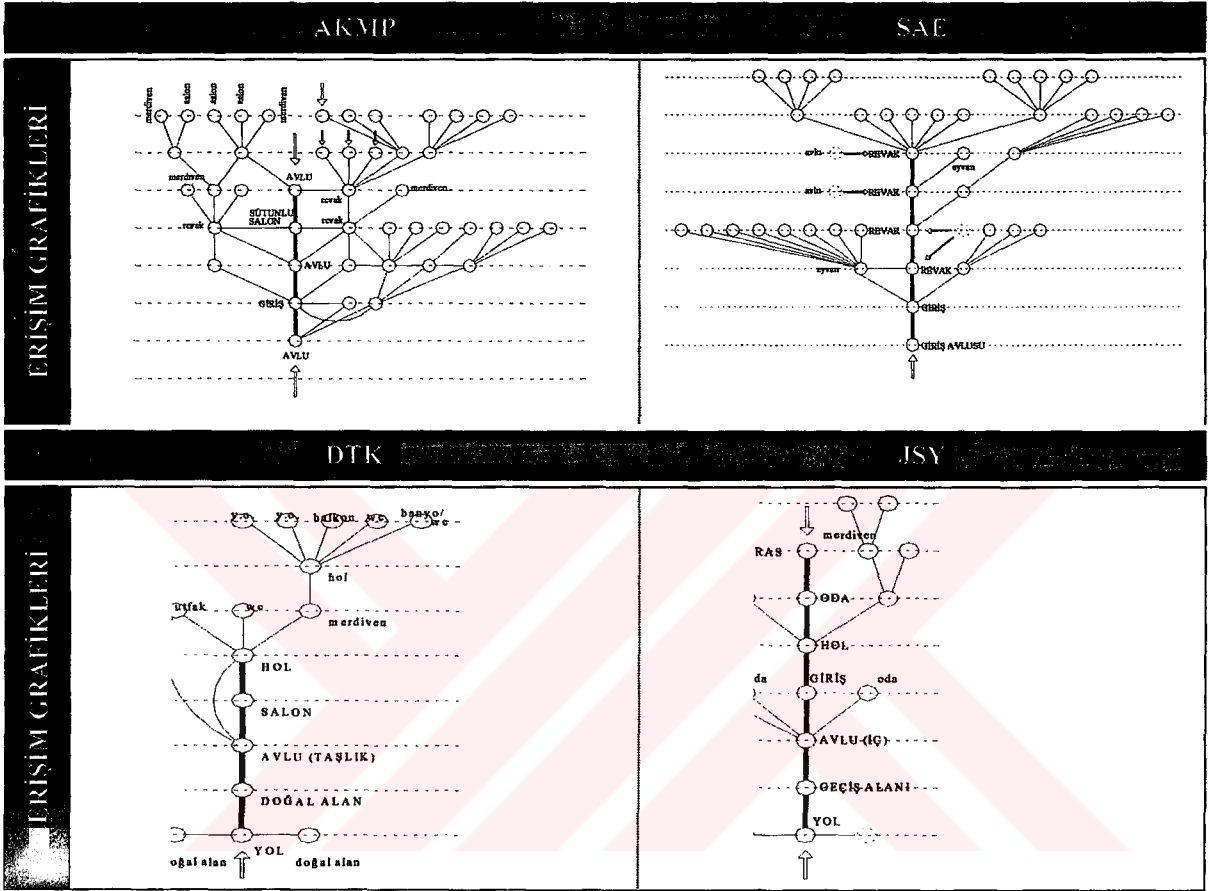

İkinci olarak, projelerin, biçim-işlev-tekni ve anlam yapılarından kaynaklı, mimari karakterlerini okuyabilmek için *sentaktik analiz tekniği* kullanılmıştır (Clarck and Pause, 1996), (Tablo 65). Kullandığımız bir diğer teknik *semantic analiz tekniği*dir. Bu teknik, ilk aşamada, hem gamma analizleri hem de sentaktik analizler üzerinden yapılan bir okumadır (Tablo 66). Bu teknik aracılığıyla, incelenen projelerin bazı iddiaları da, Turgut Cansever'in mimari retorik ile bağlantılı olarak, bir anlam analizine tabi tutulmakta ve sorgulanmaktadır. Kullanılan bu üç teknik örnek projelere ayrı ayrı uygulanmıştır. Daha sonra, bütün analiz sonuçları bir tabloda toplanarak bazı karşılaştırmalar yapılmıştır (*comperative study*).

Tablo 65. Akdeniz projeleri sentaktik çözümlemeler tablosu

	AKMYP	SAE	JSY	DTK
GEOMETRİ				
MEKAN HİYERARŞİSİ				
PARÇA-BÜTÜN İLİŞKİSİ				

Turgut Cansever'in mimarlık ve şehir hakkındaki düşüncelerini açıkladığı yazılı eserlerinde (Cansever,1992; 1994a; 1997a; 1997b; 1998a) bir medeniyet olarak "İslam"a çokça rastlanırken, "Akdeniz"e ise neredeyse hiç rastlanmamaktadır. Akdeniz'de yaptığı projelerin açıklamalarında ise Akdeniz'den sadece mimariye etki eden yerel şartlar bağlamında bahsedilmektedir. Örneğin, Cansever bu kategoriye çok nadir olarak Modern Batı Avrupa mimarisinin kaynaklarının "İslamî, Akdeniz ve primitif kültürler"den kaynaklandığını belirtirken kullanır (Cansever, 1997: 178).

Erişim grafikleri ve sentaktik (dizimsel) analizlerden çıkan sonuca göre: Demir Tatil Köyü ve Beyrut'taki yerleşme komşuluk, mahremiyet gibi kavramlar açısından bir benzerlik arz etmekte, fakat, iklim ve manzara yönünden bölgesel farklılıklar ortaya çıkmaktadır (mesela, Demir Evler bir açık avlu içerisinde, Beyrut yerleşmesindeki evler ise biri iç biri dış olmak üzere iki açık avlu arasında konumlandırılmıştır). Ayrıca, Cansever yapılarında net bir geometri kullanmakta, iç mekanı bir hiyerarşik düzen içerisinde

kurgulamakta ve her parçanın bütün içerisinde kendisi olarak varolabilme ve diğer parçalarla bir bütün oluşturma karakterine sahip olmasına çalışmaktadır.

Semantik (anlamsal) analizler bize şunu göstermektedir ki, Cansever'in mimarlığı soyut ve somut çağrışımlara son derece açık, ikisine de eşit haklar tanıyan bir mimarlıktır. Örneğin, Ertegün Evi'ne yapılan ek yapının tasarımında "Bodrum evleri ve kahvehanelerinin bahçelerinde görülen, sütunların taşıdığı, kuru dallarla örtülü çardaklar"dan esinlenildiği, mimar tarafından belirtilmektedir. Projelerin anlamsal analizlerinde teknik ayrıntıdan çok bazı çağrışım ve soru işaretlerine değinmekte fayda vardır. Mesela, belli işlevsel, iklimsel ve yaşamsal belirleyiciler sonucu ortaya çıkmış olan İpekyolu'nun kervansaray ve hanları ile Osmanlı'da üniversite yapıları olan medreselerin mekan organizasyonları (Usta, 1994), Cansever'in Bodrum ve Mersin'deki projelerinde ana tasarım kararları olarak karşımıza çıkar. Bu yörelerin iklimsel gerekleri ile de birebir örtüşen bu avlulu şema, aynı zamanda, Cansever'in Akdeniz'e bir Osmanlı kimliği kazandırma çabası olarak da görülebilir. Ayrıca, Bodrum Sualtı Arkeoloji Enstitüsü'nde görüldüğü gibi, Topkapı Sarayı'nın topografyaya uyum, parçalılık ve eklenebilirlik gibi Osmanlı klasik döneminin mimari değerlerinin Cansever'in mimari kurgusunda çok önemli bir yer tuttuğu da söylenebilir.

Antalya Karakaş Camisi, kesin olarak bir dönemi işaret etmeyen, fakat, Erken ve Klasik Dönem Osmanlı cami plan tipolojileri içerisinde yer alabilen "enine gelişen yan mekanlı cami" plan tipolojisi üzerine kurulmuştur. Aynı tip plan tipolojisini hem Klasik dönem öncesi Manisa Sultan Camisi'nde (1522) hem de Klasik dönem Edirnekapı Mihrimah Sultan Camii'nde (1562-65) görmek mümkündür.²¹ XX. yüzyılın başlarında, modern mimarinin sıkça dile getirdiği "saf geometrik yüzeyler" Karakaş Camisi'nin kesiti üzerinden okunabilmektedir. Kullanılan taş ve tuğla malzeme ve çiniler iç mekanı Akdeniz'e (Türkiye'ye) ve İslam'a (Osmanlı'ya) ait kılma çabası olarak yorumlanabilir. Çünkü, Cansever güçlü ve sert ben-idrakine sahip bir medeniyetin öznesi olma iddiasındadır.

²¹ Bu tipolojinin Osmanlı cami mimarlığındaki yeri için bkz. (Tuluk, 2000).

Tablo 66. Akdeniz projeleri anlamsal analizleri ve karşılaştırmalar

		AKMP	SAE	JSY	DTK	EER	KC
YEREL ŞARTLAR VE MİMARİ	İklim	Mersin iklimi	- Taş duvarların iklimsel imkanları - Avlular - Hava sirkülasyonu - Gölgeleme mekanlar (revak, avlu vb.)	Beyrut iklimi	Bodrum iklimi	Bodrum iklimi	Antalya iklimi
	Topoğrafya	- Deniz kenarı	- Denize doğru eğim Manzara - Arazi sınırlarını yeşil-yapı dengesine göre kurgulama	- Dağlık bölge	- Deniz kenarı - Eğimli arazi - Ormanlık alan	- Deniz kenarı	- Düz arazi - Hadrian Kapısı ve cami arasındaki ilişki
	Malzeme		- Yerel taş - Ahşap ve kâğır balkonlar - Brüt beton - Prekast beton elemanlar		- Taş ve ahşap - Prekast beton elemanlar	- Taş - Betonarme ve ahşap döşeme - Prekast beton elemanlar	- Taş ve tuğla - Mermer prekast elemanlar - Kubbe kiremiti
	Mekan	-Mekan hiyerarşisi (giriş avlusu-giriş-revak-iç avlu-revak-sütunlu salon-avlusu)	- Kervansaray, han ve medrese mekan organizasyonu - Revaklar - Parçalılık (iki avlu) -Mekan hiyerarşisi (avlusu-revak-hayat-iç mekan)	-Mekan hiyerarşisi (yol-geçiş alanı-iç avlu-iç mekan-dış avlu / teras)	-Mekan hiyerarşisi (yol-doğal arazi-avlusu-iç mekan)	- Mekan hiyerarşisi (deniz-bahçe-hayat-eyvan-içmekan)	- Enine gelişen yan mekanlı cami plan tipolojisi - Mekan hiyerarşisi (avlusu-saçak-revak / son cemaat yeri-iç mekan)
BULGULAR	Biçim	- Avlulu medrese plan şeması - Topkapı mutfak bacaları - Akdeniz-Bodrum pencere tipolojisi - "Bodrum evinin kumbilası"			- Akdeniz-Bodrum pencere tipolojisi - "Kübiik" mimari - Bacalar - Balkonlar	- Hayat ve Eyvan formları - Çardak (Bodrum evleri ve Kahvehane bahçelerinde görülen)	- "Tarihsel planimetri" - Havalandırma-ışıklık fenerleri
CANSEVER VE SÖYLEMİ			- Sonsuz mekan duygusu - Yerel mimarinin teknik, fonksiyonel, ruhsal ve maddi biçim ifadelerini ve üslup özelliklerini yeni bir bilinç ile değerlendirme - Endüstriyel gerilimli ifade (prekast beton çatı elemanları ve sövelerle) - Bodrum mimarisine has standartlar	- Bağımsız şahsiyet - Bütünlük (aynı mimari elemanlar ve eş ölçü düzeni ile) - Topografyaya uyum - Manzaradan faydalanma	- Sükûnet - Hareket - Tevazu - Çekingelik - Tabiiyet - Sadelik & çeşitlilik - Standartlar & farklılaşma - Artizanal katkı - Prefabrikasyon - Geometrik berraklık - Doğa ile uyum - Komşuluk ilişkileri - Ulaşım kolaylığı - Yayaya öncelik	- Bilinçle yaşanan bir cennet (sadelik ve çeşitliliğin yarattığı çok boyutluluk) - Saf güzelliğin yüceliği (heyecan ve etkilemenin yerine) - Bitarafsızlık, asudelik ve az ile yetinme - Hareketlilik (asimetri ve farklılaşma ile) - Manzarayı etkili kullanım - İç-dış mekan bütünlüğü	- Yıkılmış olan karakaş Camisi'ni düzeyli ve yitce bir değere ulaştırma - Çeşitli tarihi dönemlere ait yapılar arasında mimari ve kentsel tasarım ölçeğinde bir bütünlük kurma

Tablo 66'nın devamı

	Anlam ve çağrışımlar	- MEDRESE	- TOPKAPI SARAYI (klasik dönem ruhu, topografyaya uyum, eklenebilirlik) - GELENEKSEL BODRUM MİMARİSİ		- GELENEKSEL BODRUM MİMARİSİ	- GELENEKSEL BODRUM MİMARİSİ	- MANİSA SULTAN CAMİİ PLANI (1522)
--	----------------------	-----------	---	--	------------------------------	------------------------------	------------------------------------

Sonuç olarak, söyleminde yani teoride İslamî üst çerçeveyi kullanan, bu söylemini çoğunlukla Osmanlı'nın mimari eserleriyle muhkemleştiren ve mimarinin Türk karakterine vurgu yapan Turgut Cansever, mimari eserlerinde yani pratikte Akdeniz'i "yerel şartlar" bağlamında bir veri olarak değerlendirmiştir. Mimariye bütüncül yaklaşımın, Davutoğlu'nun terimleriyle, bir varlık tasavvuruyla, bir medeniyete aidiyetle ve bunlara bağlı olarak bir mekan idraki ve sorumluluğuyla gerçekleştirilebileceğinin bilincini taşımaktadır. Özetle, onun Akdeniz projeleriyle yaptığı ya da arayışında olduğu şey, bir taraftan *İslam medeniyeti ben-idrakinin* güçlü özelliğinin XX. yüzyıldaki muhtemel mimari açılımlarını temellendirmek, diğer taraftan da, *esnek ben-idrakinin* gereği olarak Akdeniz'in yerel şartlarını gözden kaçırmamaktır.

2.4.5.5. Geleneksel Çevrenin Yorumlanışındaki Farklar: Cansever ve Ankara'daki "Çağdaş" Yerleşmeler Arasında Karşılaştırmalı Bir Çalışma²²

Bu araştırma *medeniyet, çevre, Ankara, Turgut Cansever* tartışmalarını içeren bir teorik / kavramsal çerçeve önerecektir. Bu konuları netleştirmek için mimarlıkta *kimlik*,²³ *anlam* ve *otonomi* gibi kavramlar irdelenecektir. Daha sonra, Ankara'daki yeni konut alanlarındaki yeni yönelimleri anlamak için son derece önemli bir role sahip olan Batıkent, Ballıkuyumcu ve Bilkent yerleşmelerini içeren bir alan çalışması üzerinde yoğunlaşılacaktır.

²² Bu metin ilk olarak bir bildiri olarak sunulmuştur (Düzenli, 2003d). Daha sonra çevirisi yapılmış ve tezin genel çerçevesi içerisindeki işlevine uygun olarak buraya uyarlanmıştır

²³ Bu metnin içerisinde kullanılan "mekan kimliği" kavramını, Davutoğlu'nun *kimlik ve ben-idraki kavramları* arasında yaptığı karşılaştırmalar çerçevesinde ve onun *ben-idraki kavramsallaştırmasının* *kimlik kavramını* kapsadığı, fakat *kimlik kavramının ben-idrakini* açıklayamadığı yönündeki görüşleri doğrultusunda okumak gerekir (bknz. Bölüm 2.1.2.1.1).

Ayrıca, Türkiye’de son yirmi yılda geleneksel çevrenin taklidi ve gerçeği bakımından, mimarlığın nasıl bir yöne doğru ilerlediği üzerinde yorumlar yapılacaktır.

Bu çalışmanın amacı, yerleşim alanlarındaki yer kimliği (place identity), yapı çevredekî -mekan kimliğiyle bağlantılı olarak- modern ve geleneksel anlam (modern vs. traditional meaning) ve mimari otonomi (architectural autonomy) gibi üç temel problemi, karşılaştırmalı bir mimari çerçeve analizine tabi tutarak, araştırmaktır. Bu doğrultuda, analiz, bir taraftan Turgut Cınsever’in Ankara’daki BTKP ve BLKP adlı iki projesini (Tablo 67), diğeri taraftan Ema İnşaat Şirketi tarafından “geleneksel mimariden izler” taşıdığı vurgusuyla Ankara’da yapılan (Ema Bilkent Konutları, 2003) projeyi de, bir karşılaştırma yapmak amacıyla, kapsamaktadır.

Tablo 67. Turgut Cınsever’in Ankara projeleri tablosu

PROJE ADI	PROJE GRUBU	YER	TARİH
Batıkent Yeni Şehir ve Konut Projesi (BTKP)		Batıkent-Ankara, Türkiye	1980-1981
Ballıkuyumcu Toplu Konut Alanı Projesi (BLKP)	E. ve M. Öğün	Ballıkuyumcu-Ankara, Türkiye	2001-

Bu analiz, aynı zamanda, yanıtları teori ile pratik arasında gerilimli bir pozisyonda bulunan bazı soruların cevaplarını da aramaktadır. Bu amaçla aşağıdaki sorular sorulabilir: Türkiye, mimarlık alanında, 1900’lerden beri tartışılan *taklit* konusundan geleneksel mimarlık çevresinin *gerçeği/gerçekliği* konusuna kadar dalgalanan kimlik meselesi açısından muazzam bir çeşitliliğe veya böyle bir potansiyele sahip midir? Mimarlıkta konut, yerleşme veya kent ölçeklerinden hangisi *gerçek* ile *taklit* arasındaki farkları anlamamıza imkan tanır?

Şüphesiz, bu araştırmada incelenen örnekler aracılığıyla bir genel yargıya varmak (eğer genel bir yargıya varmak mümkün ise) zordur. Bu konuda, daha bir çok araştırmaya ihtiyaç vardır. Fakat, Cınsever ve onun gibi, mimarlık camiasına ismi ve ürünleriyle konu olmuş, mimarların mimari çevreye bütüncül yaklaşımları/mimari anlayışları ile mimarlık camiasına mimarının ismiyle değil de mimarisinin iddialarıyla (geleneksel mimariden izler taşımak, vb.) ve ekonomik niteliğiyle konu olmuş projelerin karşılaştırılması, daha iyi bir çevre arayışımızda ve anlayışımızda, bazı yol gösterici ipuçlarını yakalamamıza olanak sağlayacaktır. Kısaca, böyle bir analiz geleneksel çevrenin gerçekliği nerede olduğu ve taklidinin ne olduğu konusunda bilgi verecektir.

Bu arařtırma ile beraber, mikro alanda, Turgut Cansever'in yaklařımının sürdürülebilir (sustainable) çevre için bir imkan taşıyıp taşımadığını da sınanmış olacaktır. Makro alanda ise mimarinin kimlik (identity), otonomi (autonomy) ve anlam (meaning) gibi bazı temel tartışmalarına farklı açılımlar getirilmiş olacaktır.

Arařtırma için seçilen projelere, *mimari eleřtiri* ve *mimari tasarım* tartışmalarının yoğunlařtığı iki bakış açısıyla yaklařmak, aynı zamanda bu bakış açılarını test etme olanağını da vermiştir. Bu bakış açıları, bütün yan anlamlarından sıyrılmış olarak mimarinin otonom yapısından kaynaklı *biçimsel boyut* ve "Batı" dıřı bir coğrafyanın ahalisi olarak baęlı olunan veya olunabilecek mimari aidiyet dünyasının yansıması olarak Geleneksel Türk Mimari çevresini referans gösteren *anlamsal boyuttur*.

Çalıřmanın amacı doęrultusunda, ilk olarak, MEDENİYET ve MİMARLIK arasındaki baęlar üzerinde durma gereęi vardır. Bu bağlamda, **medeniyet aksları, çevre algılamaları ve çevre ile ilgili çalıřmalara değinmek doęru olur.**

Doęu'nun ve Batı'nın çevreyi algılamalarında derin farklılıklar var mıdır? Deęişik disiplinlerden bazı arařtırmacılar ve bilginler bu tür farklılıkların varlığı kanıtlamaya girişmişlerdir (Armaęan, 2003; Cansever, 1994: 241-312; Davutoęlu, 1994, 1996, 2000; Nasr, 1996: 191-192). Son zamanlarda artık řunu daha iyi biliyoruz ki, iki büyük tanım/algılama/coęrafya olan Doęu ve Batı arasındaki farklılıklardan ziyade birbirine komřu en küçük iki yerleřim arasında da farklılıklar bulunmaktadır (Nalbantoęlu & Thai, 1997). Bu itibarla, Doęu ve Batı gibi son derece geniş ve müphem iki çevrenin ve çevre algılamasının varlıęından söz edilebilir. Neden böyle bir farklılıęın varlıęına inandığımızı daha iyi anlamak için, ilk olarak, bu farklılıkların temelini inmemiz ve daha sonra da bu temel üzerinde yorumlar yapan bazı arařtırmalar üzerinde durmamız gerekmektedir.

Davutoęlu Batı ve İslam hakkında yaptığı kavramsallařtırmasında (1994), ilk olarak, bu iki medeniyeti ontolojik ve epistemolojik açılardan tahlil eder. Ona göre, "ontolojik bilinçlilik İslam ve Batı arasında yapılacak bir karşılařtırmalı çalıřma için en uygun kalkış noktası olabilir". Davutoęlu, daha sonra, bu ontolojik-epistemolojik tahlil ve temellendirme üzerinden konunun politik yansımalarına değinir. Burada, Davutoęlu'nun ana vurgusu medeniyetler veya dünya görüşleri arasındaki farklılıklar ve onların dünyayı farklı okumalarıdır.

Batı'da, bu birbirinden farklı çevre ve dünya algılamalarının temel malzemesi olduęu çeřitli bilimsel disiplinler geliştirilmiş ve tartışmaya açılan kavramlar uygulamalı olarak sınanabilmiştir. Bu disiplinlerin mimarlıkla ilgili olanları tarafından ortaya konan

çalışmalarda konut, yerleşme, şehir, çevre gibi farklı algılama modellerinin yansıdığı mekanlar yorumlanmıştır. Bu mekanlar çevre-davranış (Altman, vd, 1980; 1985), insanlar üzerindeki psikolojik etkileri (Krupat, 1989) bakımından çalışma konusu edinilmiştir. Aynı zamanda çevreye bakışta çeşitli modern-postmodern yaklaşımlar ve kentsel kuramlar da üretilmiştir (Rapoport, 1990). Türkiye'deki çalışmaların büyük bir kısmı ise Batı'daki bu gelişmelerin Türkiye'ye uyarlanması olarak gözükmektedir. Bu tespit Türkiye'deki konut ve yerleşme çalışmalarını anlamak için hayati bir önemdedir. Türkiye'de çevre-davranış ve psikoloji merkezli çalışmaların yanı sıra sosyoloji (Erman, 1998; Kurtuluş, 2003), estetik (Kandil, 1991; 2000) ve tarihsel süreç analizi (Sey, 1998) merkezli çalışmalara da rastlanmaktadır.

Çevre konusundaki bilimsel araştırmaların varolduğu bağlamı daha iyi anlayabilmek için Davutoğlu'na kulak verilebilir. Davutoğlu (1994: 195) çalışmasının sonuç bölümünde, dünyanın bütün coğrafyalarında bir medeniyetsel krizin yaşandığını söyler. Bu genel çerçeve içerisinde, doğal olarak, mimarlık alanındaki bir krizden de söz edilir (Perez-Gomez, 1990; Akbar, 1988). Bu durumda, bu çalışmanın geriye kalan kısmına referans vererek, bu krizin varlığının temel sebebi, ait olunan medeniyetin varlıksal, tarihsel ve mekansal temellerinin çok iyi sorgulanamamasına bağlanabilir. Bu cümleden hareketle konuyu detaylandırmak amacıyla, Şekil 12'de de görüldüğü gibi, bu çalışma, varlıksal, tarihsel, ve mekansal bilinçlilik açısından farklı bir çevre algılamasına sahip olan Türkiye'deki İslami, Osmanlı, Anadolu yerel değerleri ve pratikteki yansımaları çerçevesinde devam edecektir.

Bu araştırmanın kavramsal çerçevesini açıklarken, ikinci olarak, MAHALLE KAVRAMI, ANKARA ve CANSEVER hakkında bazı noktaları açıklamak gerekir.

XX. yüzyıl Türkiye'sinde modern kimlik arayışları ve geleneksel Türk Evi. Cenab Şahabeddin *Tiryaki Sözleri* kitabında, “zamani takip etmeyen er-geç yolunu şaşırır” der. Bu anlamda, Batı mimarlık ortamı, mimarideki modernizmin ana aktörü olarak modernleşmenin getirdiği sorunları da anında tartışmayı bilmiştir. Diğer taraftan, Türkiye'de, XX. Yüzyılın başından bu yana, konut/toplukonut/çevre/yerleşme ve kent planlaması/kentleşme tartışmaları önemli bir yer işgal etmiştir. Fakat, kuramsal alandaki tartışmaların bolluğu ile pratik alandaki verimlilik çoğu zaman doğru orantılı olmamıştır.

Batı için, mimari modernleşmenin pratik ve kuramsal alanındaki tartışmaları ve gelişmeleri içerisinde, Le Corbusier'in *Unité d'habitation* (1945-53)'u bir milat olarak kabul edilebilirse, aynı şekilde *Pruitt Iglo Konutlarının* yıkımı da bir milattır. Batı mimarlığı,

çevresini inşa ederken modern düşüncesini, özellikle mimari düşüncesini, yansıtmak için bir fiziksel kimlik inşa etmeye de çalıştı. Şimdilerin tartışmalarında ise, yaşanabilir (livable), sürdürülebilir (sustainable), ekolojik çevre ve yerleşimler, “kimlik” (modernizmin kimliği) vurgusunun/tartışmalarının çok önündedir.

Türkiye’de ise durum biraz daha farklıdır. Mimar Kemalettin’in *Harikzadegan Apartmanları*yla başlayan ve Ankarada’ki *Vakıf Apartmanları* (Kemalettin Bey, 1928) ile devam eden arayış, daha sonraları yine Ankara’da *Saraçoğlu Lojmanları* (Paul Bonatz, 1947) gibi örnekleri de meydana getirecekti. Seyfi Arkan’ın Zonguldak’ta maden işçileri için yapmış olduğu lojmanlar/yerleşme (1936) de bu sürecin önemli bir noktasıdır (Sey, 1998). Bir başka deyişle, 1900’lerin başında ve Cumhuriyet’in ilk yıllarında, toplukonut gibi modern işlevlerin ülkeye yaygın olarak girmeye başlaması, konunun “milli” sorgulamalarını ve “estetik” analizlerini beraberinde getiriyordu. Yazı alanında (mecmua ve gazetelerde) ve projelerde konu hakkında biçimsel, işlevsel ve anlamsal çerçeveler kuruluyordu. 1940’larda tartışmalar aynı hızıyla devam ediyordu. Fakat, artık gözler, Sedat Hakkı Eldem’in büyük çabalarıyla, geleneksel konut mimarisine dönmüştü. Bu elli yıllık dönem hakkında yapılan son araştırmalarda, dönemin tartışmalarının ana perspektifinin milliyetçi bir karakter taşıdığını söyleyenlerin sayısı hiç de az değildir (Bozdoğan, 2001).

50’ler, 60’lar ve 70’ler şehirciliğin/mimarlığın kurumsallaşmasına ve kendi yerlerini tespitteki zorluklarına tanıklık eder. O yıllarda, gecekondular ve fakirler için konut tartışmalarının yanı sıra “müteahhit modern” bir toplukonut anlayışı görülür. Aynı zamanda, 19. yüzyılın ilk yarısındaki milliyetçilik merkezli kimlik arayışları ve anlam sorgulamaları gevşemiş gibi görünmektedir. 80 ve sonrasında ise “kültürel çeşitlilik”in üzerindeki bir aşırı vurguyla karşı karşıyayız. 50’lerde başlayan arazi spekülasyonları ve mimari modaların fazlaşması 80 sonrasında da ana karakterini kazandırırken bu dönemden itibaren toplumun ekonomik katmanları arasındaki fark giderek büyümeye başlamıştır. Bu dönemde, gelir düzeyi yüksek aileler için yapılan yerleşmelerin yanısıra bireysel çabaların meydana getirdiği son derece iyi çevrelerin varlığını/tartışmalarını görmemiz mümkündür.

60’lar ve 70’lerde Türkiye’nin tartışma gündeminde olan, 80’ler ve 90’ların çoğulcu (pluralist) atmosferinde, geleneksel çevreyle ilgili çeşitli yorumların varlığı görülür. Bu yorumlar içerisinde ister biçimsel, isterse de anlamsal özellikleriyle olsun bir yapılar bütünü ve sosyal bir yapılanma olarak mahalle önemli bir yer tutar. Aynı zamanda, mahalle Türkiye’deki geleneksel çevreyi anlamak için bir ahantar niteliğindedir. Buna ek olarak, geleneksel örgütlenme modelinden modern kurumlara geçiş sürecini yaşayan bir

toplum olan Türk halkı için mahalle kavramı sosyal anlamda hala varlığını hissettirmektedir. Bu ortam içerisinde bazı Türk mimarları da bu kavramı doğrudan bir tasarım girdisi olarak kullanmaktadır. Bu mimarlardan biri olan Cansever'e (1997b: 127-130) göre "mahalle", "yeşil"le birlikte Osmanlı şehirlerinin çekirdeğidir. Kültürel anlamları, yapısal karakteri ve kurumsal işleyişiyle bugünün çözümlmelerine ışık tutacak bir oluşumdur.

Yerleşmeler konusunda Ankara'daki yeni yönelişler. Aktüre (1987: 225), Anadolu kentleri olan Ankara, Tokat ve Afyon'un XIX. yüzyıl sonunda mekansal yapı çözümlemesini yaptığı son derece özenli ve önemli çalışmasında, 19. yüzyıl Anadolu kentlerinin mekansal yapısıyla ilgili şu sonuca varır: "Konumuz açısından Anadolu kentlerinde 19. yüzyıl sonunda ortaya çıkan en önemli olgu Osmanlı İmparatorluğunda özellikle dış etmenlerle değişen sosyo-ekonomik yapı ilişkilerinin bir yansıması olarak kentlerin mekansal yapılarında (merkez işlevlerinde ve konut alanlarında) ortaya çıkan ikili yapıdır. Anadolu'da geleneksel dokuyu oluşturan homojen mahalleler, 19. yüzyıl sonunda hem konut-işyeri ilişkisi açısından, hem de farklı sosyal kesimlerin kent mekanında kutuplaşması yönünde değişim göstermekte, kurumsal yapıda bu süreç 19. yüzyılın sonlarında çıkarılan konu ile ilgili kanun ve nizamnamelerde de açıkça izlenmektedir." Aktüre'ye (1987: XI) göre, bölge (railway) ve kent (horse-cart) ölçeğindeki yeni ulaşım örgütlenmeleri ve kent arazi kullanımının farklılaşmasının da bu ikili yapının oluşumunda payları vardır.

Geç Osmanlı periyodundan itibaren Türkiye'de kentler Batılı kent planlama ve organizasyon paradigmalarına göre organize edilmeye başlanmıştır (Tekeli, 1998). Ankara bu yönelimden en çok etkilenen kentler arasındadır (Tankut, 1993). Bu sürecin toplukonut ve yerleşme açısından söylemsel arkaplanında, konut üretimi konusunda bazı ekonomik ve ideolojik çerçeveler bulunmaktadır. Örneğin, Cengizkan'ın (2000: 84-94) çalışmasında bu çerçeveler kronolojik sırayla şöyle verilir: Yarı müstakil bloklar (semi-detached blocks as part of the 1932 plan), düşük fiyatlı evler (low-cost houses: motto of the 1940's), yüksek fiyatlı modern evler (high-rise legitimized as "modern" during 1950's) ve yayılan apartman blokları (the pervading apartment block). 1950 sonrası Ankara'sında kent mekanının söylemsel ve pratik dönüşümünü anlamak için ise modernleşme ve demokratikleşme anahtar kavramlar olarak görülür (Cengizkan, 2000).

Ankara'nın kentsel serüveni hakkındaki bu kavramsal açıklamalara değindikten sonra, şimdi de Ankara'nın şuan ki kentsel gelişimine bakmakta yarar vardır. Ankara'nın kentsel

gelişimi, Aktüre'nin 19. yüzyıl kentsel gelişimi açıklamasına benzer şekilde, üç adet ana yolun etkisiyle şekillenmektedir. Bu yollar, Eskişehir yolu, İstanbul yolu ve Konya yoludur. Ankara Kalesi ve etrafındaki ticaret bölgesiyle şekillenen eski Ankara kent dokusu önemini kaybetmiş, Cumhuriyet dönemi ile birlikte Ulus-Çankaya aksı önemli bir kentsel belirleyici olmuştur (Kandil, 1987). Eskişehir, İstanbul ve Konya yolları ise kentsel arazi kullanımını belirleyen yeni faktörlerdir (Kaynar, 2000), (Şekil 10).

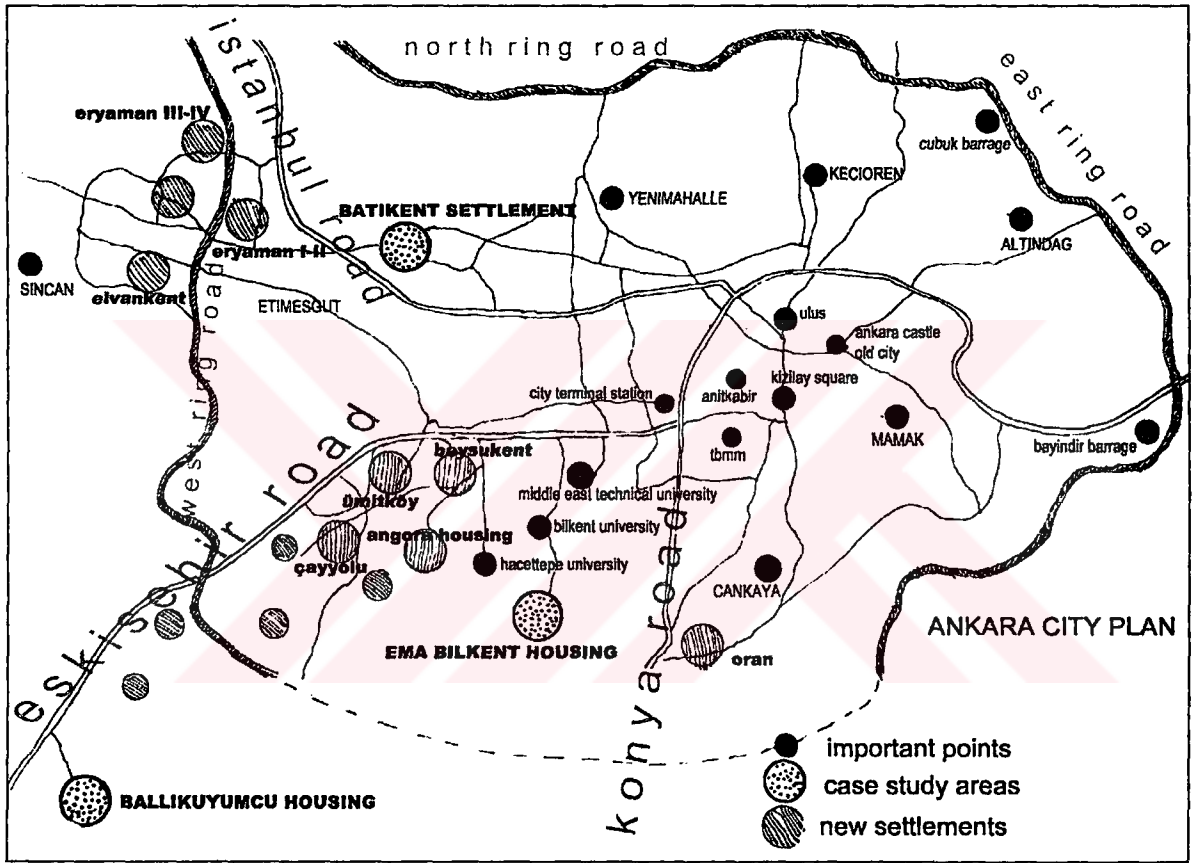

Şekil 10. Ankara kent planı ve yeni yerleşim alanları (Düzenli, 2003d).

1970'lerde başlayan ve 1980'li yılların başında hız kazanan bir süreçte İstanbul yolu üzerinde olan Batıkent, yerleşme alanı olarak seçilmişti. Batıkent'in seçimi, gelişimi ve sundukları hakkında bir çok yayın yapılmıştır (örneğin: Şat, vd, 1985; Eryıldız, 2003). Batıkent projesi heyecanla ele alınmıştır. Daha sonra Konya yolu Or-an yerleşmesi gibi projelerle popüler bir nitelik kazanmıştır. 90'lı yılların ortalarından itibaren 2000'lere doğru gelindiğinde yerel politikaların da etkisiyle, Ankara Nazım Planı'nda öngörüldüğü şekliyle Eskişehir yolu önemli bir yerleşim alanı haline getirilmiş ve çeşitli yerleşimler ve

yüksek gelir grubu için lüks siteler birbiri ardı sıra inşa edilmiştir. Bilkent, Beysukent, Agora, Çayyolu ve Ballıkuyumcu gibi yerler ve projeler bunlardan bazılarıdır (Şekil 10).

Cansever'in Ankara'daki yerleşme projeleri. Turgut Cansever'in felsefi ve mimari tavrı çağdaş ve İslami düşüncenin bir bileşimi olarak yorumlanmıştır (Tanyeli, 2001). Cansever'in Ankara'daki yerleşme projeleri de (BTKP ve BLKP) onun felsefi ve mimari tavrının bir yansıması olarak görülmelidir (Mimar, 1983: 58-61) (Tablo 67-69). BTKP, 1980-81 yıllarında İstanbul yolu üzerinde mevzilenen Batıkent için sunulmuş bir öneri projesidir. BLKP ise 2001 yılında başlanan, işverenin Ankara Büyükşehir Belediyesi olduğu Eskişehir yolu üzerinde Ballıkuyumcu bölgesi için yapılan fakat henüz uygulama şansı bulamayan bir yerleşim projesidir. BLKP, BTKP'ye göre daha ileri aşamalara götürülmüş bir projedir. Mimarlarının kafasındaki yerleşim kurgusunu tam yansıtmamakla birlikte (Düzenli, 2004a), Türkiye'deki planlama faaliyetinin yanlış işleyen yönlerini göstermesinden ve her ne olursa olsun bölgedeki diğer yerleşim projelerinden gözle görülür farklılığından dolayı önemli bir projedir.

Kuramsal çerçeveyi tamamlamak için, üçüncü olarak, bu çalışmanın temel önermelerine bakılmalıdır.

TEMEL ÖNERMELERLE İLGİLİ BAZI KAVRAMLAR. Bilinç, tarih ve mekan kavramları ışığında kimlik ve anlam. Davutoğlu (2003), sorumluluklarını ahlaki ve bilimsel olarak ikiye ayırır. Ona göre, "ahlakî sorumluluk ile bilimsel sorumluluk alanı arasında anlamlı bir bütünlük kuramayan bir araştırmacının, düşünürün ya da akademisyenin kendi içinde kişisel tutarlılık sağlayabilmesi de, sosyal ve kültürel bir aidiyet alanı oluşturabilmesi de, evrensel gerçeklik alanına nüfuz edebilmesi de çok güçtür." O bir düşünür veya bilim adamının belli bir zaman-mekan aidiyetinin olması gerektiğini düşünür. Aidiyet kavramını Davutoğlu'nun ifadeleriyle açıklayacak ve genişletecek olursak: "Bir insan olarak evrensel olana hissedilen aidiyet, bir **varoluş bilincini ve derinliğini**; bir medeniyet öznesi olarak belli bir zaman akışına hissedilen aidiyet, **tarih bilincini ve derinliğini**; bu bilinçlerin yansıdığı düşünülen bir mekana hissedilen aidiyet de bir **strateji bilincini ve derinliğini** gerektirir. Kişisel düzeydeki mikro bilinçten, toplumlar, medeniyetler ve tarih düzeyindeki makro bilince yükseliş ve nüfuz, bir kemal arayışıdır ve her kültür havzası bu arayışı kendi gerçeklik tanımlamaları ile ortaya koyar" (Davutoğlu, 2003: VI-VII).

Yukarıdaki sınıflandırma gibi, mimari eleştiri disiplini dahil olmak üzere diğer disiplinler de anlamlandırma çerçevelerini kurmak için benzer kavramsal çerçevelere ve

sistemlere başvururlar. Mimari eleştiri disiplini ise kendi kavramsal çerçevesini diğer alanlardan faydalanarak kurar (Gür, 2002c). Örneğin, Norberg-Schulz, Perez-Gomez ve Framton gibi fenomenoloji temelli yaklaşımlar; Alexander, Jencks ve Bair gibi 1960 ve 70'lerdeki anlamsal yaklaşımlar; Hillier, Colquhoun, Rowe ve Koetter gibi yapısalcı yaklaşımlar bunlardan sadece birkaçıdır (Öğüt, 1999: 49-50).

Mimari araştırmaların bu yönünden başka, Rapoport (1990: 19), bir başka hayati noktaya vurgu yapar. Ona göre, “ironik olarak insan-çevre araştırmalarının gelişimi, en azından erken zamanlarında, büyük bir ihmal söz konusudur. ‘Bilimsel’ olma teşebbüsleri ile birlikte pozitivistik yaklaşımları uygulamak, **anlam** gibi çevrenin bulanık (fuzzy) ve yumuşak (soft) yönlerini göz ardı etmiştir.” Buna ek olarak, Bazı araştırmacılar yer kimliği (place identity) kavramını anlam ve form ile birlikte düşünmek gerektiğini; üstelik bu kavramları açıklamanın bir zorunluluk olduğunu söylerler. Ayrıca, *mekan olarak mimarlık* ve *dil olarak mimarlık* kavramsallaştırmaları *kimlik olarak mimarlık* kavramsallaştırması karşısında konumlandırılmıştır (Abel, 1997: 145-154). Yani mimarlık alanında mimarlık kendi mekan ve dil gibi kapalı sistemler bağlamında düşünülerek kimlik ve anlam gibi yönler dışarıda bırakılmıştır. Bu arada, Rapoport (1990: 15) yapıyı çevredeki anlamın öneminden bahseder: “Fiziksel elemanlar sadece görünen ve katı kültürel kategorileri göstermezler, onlar aynı zamanda içlerinde anlamı barındırırlar. Yani onlar insanların yaşayışlarıyla eşleştirilirse ancak o zaman çözülebilir ve anlaşılabilirler.”

Anlam ve kimlik kavramları konusunda bu açıklamalara değindikten sonra bu metnin önermeleri verilebilir.

- Ne *yer kimliği* karşısında konumlandırılan *mekan*, ne de *anlamın* karşısında konumlandırılan *form*, birbirlerinden ayrı düşünülemezler.
- Fakat, bu kavramlar ve algılamalar farklı bilinç seviyesi, farklı tarihi arka plana ve farklı coğrafyaya göre değişebilirler.
- Bu çalışmada, Davutoğlu'nun kavramsallaştırmasının bir bilimsel disiplin olarak mimari eleştiri ve Türkiye insanının ait olduğu çevre ile ilgili olarak bir bakış netliği sağlayabileceği savlanmıştır.
- Bu çalışma, ayrıca, yapıyı çevrenin *anlam* ve *kimlik* gibi “soft” yönlerini ihmal etmemek iddiasındadır (Şekil 12).

Mimari otonomi ve kimlik-anlam arasında kurulan ilişki. Bazı eleştirmenler Vitruvius'un üç temel kavramından yola çıkarak bunlara bir de anlamı eklemişlerdir (Gür, 1998b). Çalışmalarında ya bu bütünlüğü birlikte alarak ya da sadece biri üzerinden

ilerleyerek bir tavır geliştirmişlerdir. Daha sonra ise, otonomi kavramı temelinde ve Aydınlanma projesi, modernizm ve postmodernizm kavramsal çerçeveleri içerisinde tavırlarını netleştirmişlerdir (Öğüt, 1999). Otonomi, kimlik ve anlam arasındaki ilişki konusunda bu metnin önermeleri şöyledir:

- Kimlik, anlam ve mimari otonomi kavramları, aidiyet temelleri olarak varlık, tarih ve coğrafya (mekan) bilincinden sonra ele alınmalıdır.
- Bu anlamda *kimlik*; kimlik bilinci, tarih bilinci ve mekan bilincinin bir bileşimi olarak düşünülmelidir. *Anlam*; mimari bilincin anlamı, mimarlık tarihinin anlamı ve mimari mekanın anlamı sorgulanarak yorumlanmalıdır. *Mimari otonomi* ise mimari varlık, mimarlık tarihi ve mimari mekan hesaba katılarak düşünülmelidir (Şekil 11).

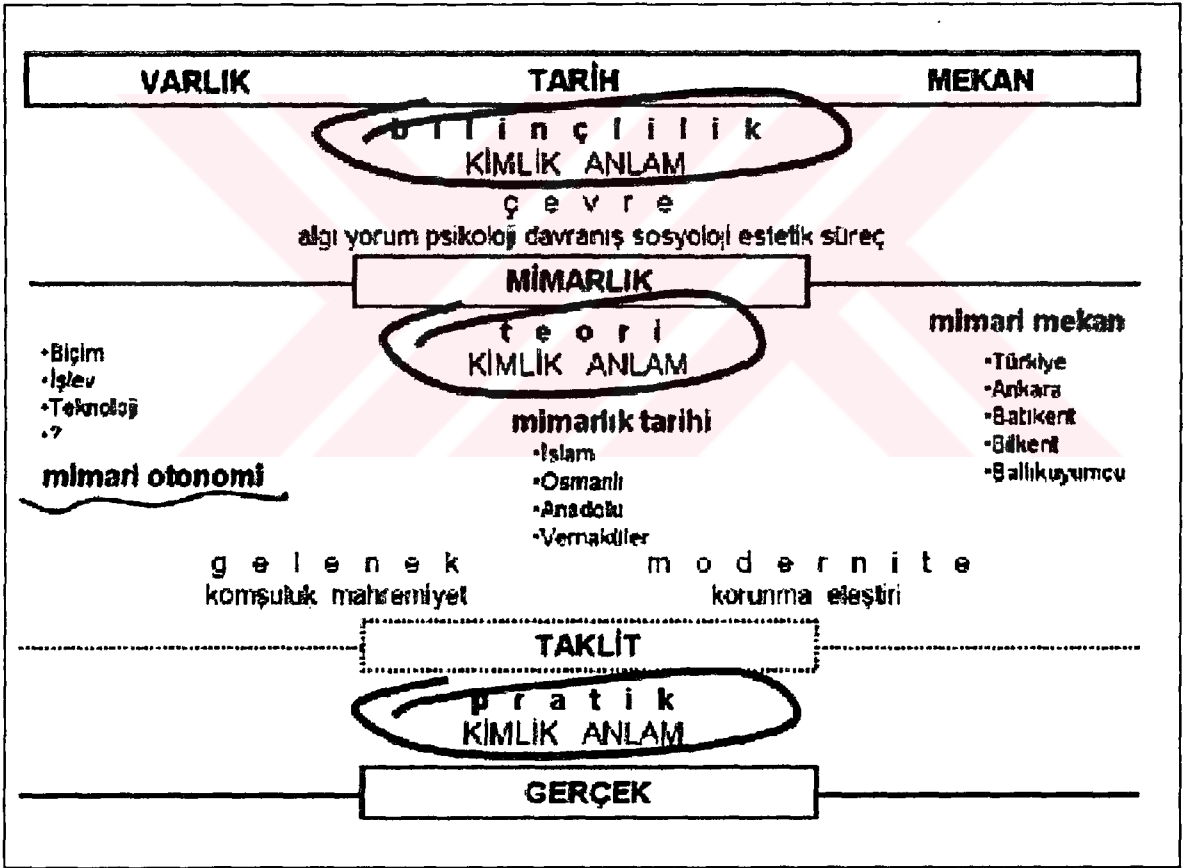



Şekil 11. Ankara projeleri için kavramsal çerçeve

İnşa edenlerin “hayatta” ve inşa edilenin de “yeni” olduğu örnekler üzerinde yapılacak bir çalışma kendi içinde bazı riskleri de beraberinde getirmektedir. Bu riskleri en aza indirmek için, *mimari eleştiri* disiplini, mimarlığın kendi otonomisinden kaynaklı

kuramlarının yanı sıra, bir yönüyle sosyal bilimlerin diğer bir yönüyle de fen bilimlerinin çalışma sahalarında da iş görmek zorundadır. Bu zorunlulukların bilincinde olarak, bu araştırmada seçilen yöntemle amaçlanan şey, konuya olabildiğince bilimsel bir gözle bakabilmektir. Bu çalışmada *Bölüm 2.4.5.4*'de açıklanan *gamma analizi tekniği*, *sentaktik analiz tekniği* ve *semantic analiz tekniği* kullanılmıştır. Karşılaştırma hangi amaç için yapılır? Niçin araştırma yapıyoruz ve niçin çalışmanın amacına ilişkin sorular sorarız? Cevap, çoğu zaman, araştırmanın amacını belirlemek ve uygun teoriyi seçmek olarak verilir. Oxley (2001: 93-98) bilimsel çalışmalara başlamadan önce çalışmalar (özellikle karşılaştırmalı çalışmalar) hakkında yukarıdaki hayati soruların sorulması gerektiğini söyler. Oxley'in karşılaştırmalı çalışmalar hakkında bu soruları sorarak yaptığı sınıflamaya göre, bu çalışmalar en iyiden en kötüye doğru dört sınıfa ayrılabilir. "Bu çalışmaların iyisi benzerlikler ve farklılıkların sebepleri hakkında kanıt-temelli sonuçlara ulaşan çalışmalardır" der. Bu amaçla, farklı ülkelerden örnekler seçilmemekle birlikte, erişim grafikleri, sentaktik analiz ve semantik analiz gibi teknikler aracılığıyla benzerlik ve farklılıklar ortaya konulmaya çalışılmış ve bunların sebepleri üzerinde durulmuştur.



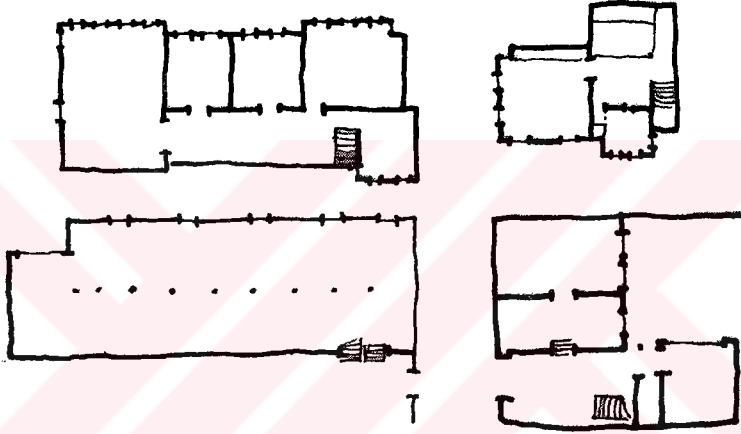
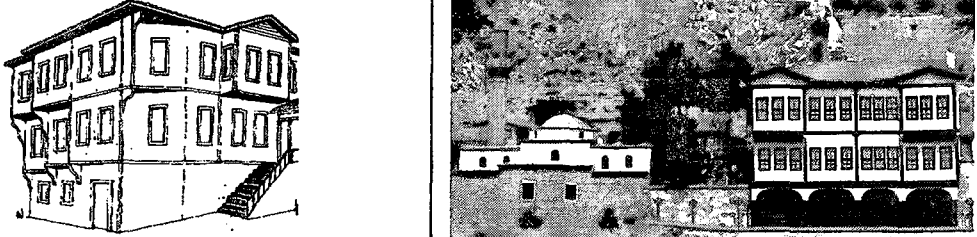



Uygulama. Orhun (1999: 265), Anadolu'daki geleneksel evlerinde bir ortaklıktan bahseder ve bunu "yaşamada tümleşiklik" olarak kavramsallaştırır. Orhun'un bu ortaklık tanımına dayanarak, geleneksel çevreyi tanımlamak ve karşılaştırmaya bir temel oluşturmak için, 19. yüzyıl Ankara ve Trabzon kent dokusunu simgeleyen iki vaziyet planı; Marmara Bölgesi'nden iki geleneksel ev planı; Samsun, Amasya ve Beypazarı'ndan cephe ve siluet örnekleri seçilmiştir (Tablo 68).

Tablo 68. Geleneksel Türk Evi mimari anlatımları

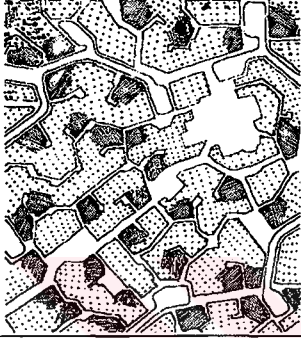
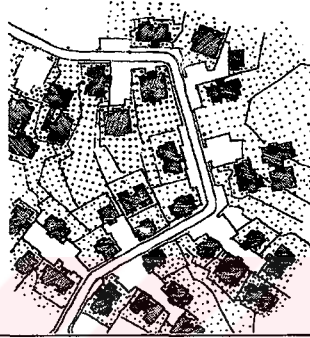
GELENEKSEL TÜRK EVİ	
VAZİYET PLANI	 <p>XIX. Yüzyıl Osmanlı Yerleşmesi, Ankara, Hacı Murat Mahallesi (Aktüre, 1987: 132).</p> <p>XX. Yüzyıl Osmanlı Yerleşmesi, Trabzon, Sarayatık Sokak (Çevik, 1991: 262).</p>
KAT PLANLARI	 <p>XIX. Yüzyıl Geleneksel Evi, Boğaziçi, İstanbul (Orhun, 1999).</p>
CEPHE	
SİLÜET	

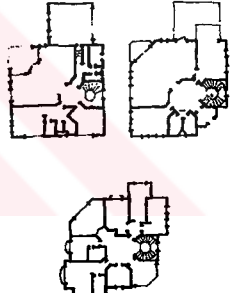
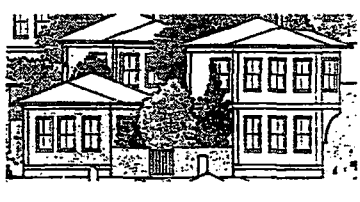
İstanbul yolu üzerindeki Batıkent yerleşmesi ile Eskişehir yolu üzerinde bulunan Ballıkuyumcu ve Bilkent yerleşimleri ise çalışmanın alan çalışmasını oluşturmaktadır. Bu yerleşmelerle ilgili olarak da, vaziyet olanı, kat planları, cepheler ve silüetlerden oluşan görsel verilerle bir tablo hazırlanmıştır (Tablo 69). Daha sonra, bu tablolardaki veriler aracılığıyla yöntem bölümünde değinilen teknikler uygulanmıştır.

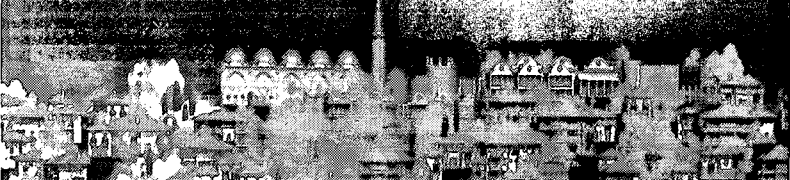
Tablo 69. BLKP ve BTKP mimari anlatımları

	BTKP ve BLKP		BİLKENT EVLERİ
VAZİYET PLANI			
	BTKP, 1981	BLKP, 2001	2002
KAT PLANLARI			
	BLKP, 2001		2002
CEPHE			
SİLÜET			

Tablo 70. Geleneksel ev, BTKP ve BLKP gamma analizleri tablosu (Düzenli, 2003d).

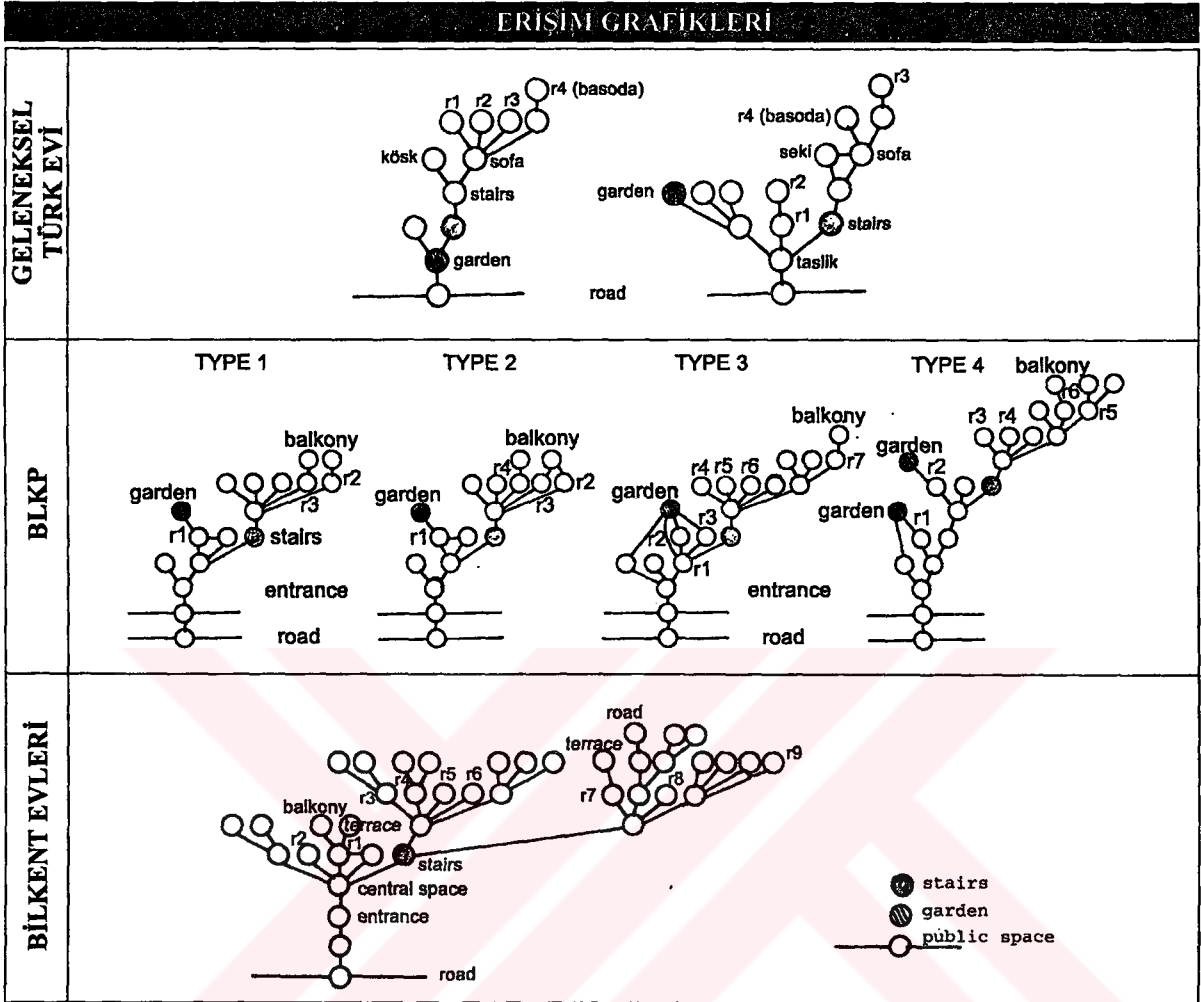

Gamma analizleri ve erişim grafiklerinden (Tablo 70) elde edilen bulgulara göre:











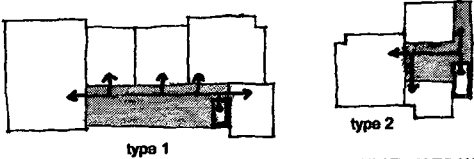

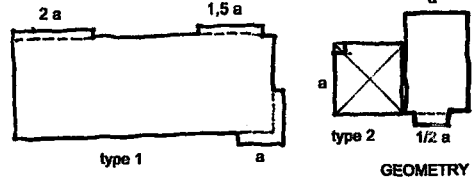

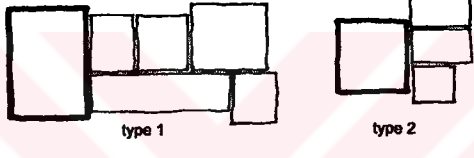
- Taşlık mekanı geleneksel Türk evinin önemli mekanlarından birisidir. Türk evinde bir ara mekan olarak düşünülmüş, diğer mekanlara dağılım fonksiyonuyla tanımlanmış ve bir anlamda iç-dış mekan birlikteliğini sağlamıştır. Ballıkuyumcu evlerinin her tipinde iç mekandan dış mekana geçişte bu tür bir mekan düşünülmemiş, fakat dış mekan olarak düşünülen bahçenin evi kullanana ait kılınmasına önem verilmiştir. Yani, iç ve dış mekan birlikte düşünülmüştür. Bilkent'te ise iç mekana giriş yapılan dış mekan eve ait kılınmamış ve daha kamusal veya evin kullanıcılarına göre tanımsız olarak bırakılmıştır.
- Ballıkuyumcu'da balkonların çokluğu ve erişim grafiklerinin en üst noktalarında oluşu dikkat çekmektedir. Yani en özel mekanların kendilerine ait dışa açılma birimleri vardır. Bahçe evin bütün kullanıcılarına hitap ederken balkonlar her

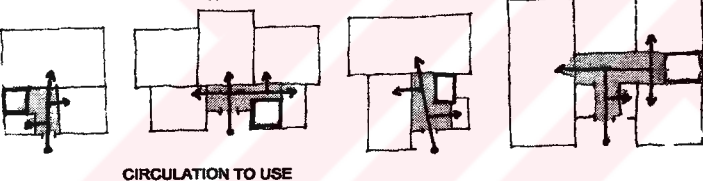
kullanıcı için ayrı ayrı düzenlenmiştir. Bilkent'te ise teras ve balkon olarak ayrılan birimler bütün kullanıcılara hitap etmektedir. Daha özel mekanlarda bu tür birimler kullanılmamıştır. Bu durumdan ise, teras ve balkonların bir nevi bahçe işlevi görmesi öngörüldüğü anlaşılmaktadır.

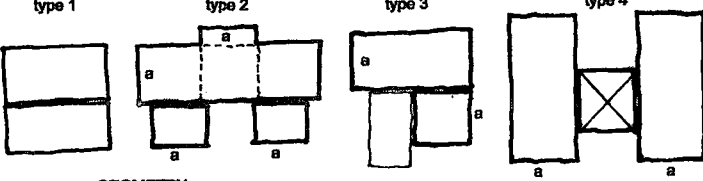
Sentaktik analizlerden (Tablo 68, Tablo 69, Tablo 71) elde edilen bulgulara göre:

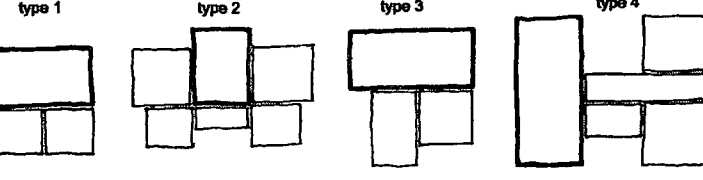
- Türkiye'deki geleneksel yerleşmelerde vaziyet planı her evin katılımıyla zamanla oluşmuştur. Evlerin plan biçimleri, cephe karakteristikleri ve birbirleri olan ilişkileri (mahremiyet, komşuluk, manzara, güneşlenme, vb. açılardan) bu çevrenin oluşumunda eşit derecede önemlidir. Ballıkuyumcu evlerinde farklı plan tipleri ve yüksekliklerde evler öngörülmüş ve birbirlerine göre konumlandırılmışlardır. Vaziyet planı bu şekilde oluşturulmuştur. Bilkent'te ise bir tek plan tipi kullanılmış ve vaziyet planı belli geometrik hatlar üzerinde bu tek birimin tekrarıyla oluşturulmuştur.
- BTKP ve BLKP'de olarak geleneksel Türk evindeki pencere oranları (1/2) kullanılmıştır. Bilkent'te ise bu oranı algılamaya yarayacak tam ½ olmayan dikdörtgen pencereler kullanılmıştır. Ayrıca, BTKP ve BLKP'nin anlatımlarında bu oranların yerleşmenin bütünüyle olan ilişkisi üzerinde durulduğu anlaşılmaktadır. Bilkent'te ise bu arayışın çok önemli olmadığı ve her evin tekil bir varlık olarak düşünüldü söylenebilir.
- Cumba ve saçak bütün projelerde kullanılmış fakat Bilkent'te işlevsel ve biçimsel birliktelikten kaynaklı bir ifade olarak değil sadece biçimsel ifade olarak kullanılmıştır.
- Geleneksel evlerin iç mekan organizasyonlarında sirkülasyon mekanları önemli bir yer tutar. Bu mekanlar yörelere göre değişebilmekte ve bazen merkezi bazen de çizgisel bir oluşum gösterebilmektedir. Hatta, bu mekanlar sadece sirkülasyon amaçlı olmayıp oturma, dinlenme gibi eylemlere de olanak sağlayacak büyüklükte dirler. Ballıkuyumcu ve Bilkent projelerinin ikisinde de bu mekanlar sadece sirkülasyon amaçlı kullanılmışlardır.
- Mekansal geometri bakımından, geleneksel evlerde büyüklük açısından mekanların arasında çok büyük farklılıklar yoktur. Mekanlar arasında yumuşak bir hiyerarşik model vardır. BLKP'de de durum aynıdır. Fakat, Bilkent'te oturma mekanının büyüklüğü diğer mekanlara göre çok fazladır ve hükmedici konumdadır.

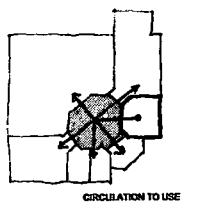
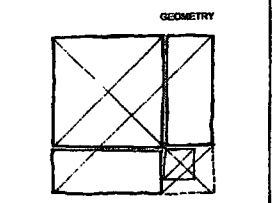
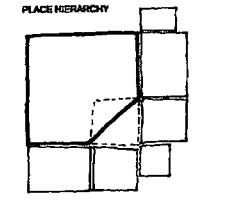
Tablo 71. Geleneksel ev, BTKP ve BLKP sentaktik analizler tablosu (Düzenli, 2003d).

		PLANLAR	GELENEK
GELENEKSEL TÜRK EVİ		 <p>type 1</p> <p>type 2</p> <p>CIRCULATION TO USE</p>	
		 <p>type 1</p> <p>type 2</p> <p>GEOMETRY</p>	
		 <p>type 1</p> <p>type 2</p> <p>SPACE HIERARCHY</p>	
BLKP		 <p>type 1</p> <p>type 2</p> <p>type 3</p> <p>type 4</p> <p>CIRCULATION TO USE</p>	
		 <p>type 1</p> <p>type 2</p> <p>type 3</p> <p>type 4</p> <p>GEOMETRY</p>	
		 <p>type 1</p> <p>type 2</p> <p>type 3</p> <p>type 4</p> <p>PLACE HIERARCHY</p>	
BİLKENTEVLERİ		 <p>CIRCULATION TO USE</p>	
		 <p>GEOMETRY</p>	
		 <p>PLACE HIERARCHY</p>	

Semantik analizlerden elde edilen bulgulara göre:

- Değişen fonksiyon: Geleneksel evlerde zemin kat genelde topografyaya uyumu, üst kat ise geleneksel plan şemasını simgelemektedir (Küçükerman, 1996; Günay, 1999). Başoda, diğer odalar, sofa, seki gibi yaşama, oturma, yatma gibi işlevleri karşılayan mekanlar genellikle üst kattadır. BLKP’de binaların doğaya uyumu zemin katta gerçekleştirmiştir. Fakat doğadan kaynaklı uyum problemleri alt kat planının değiştirilmesi ile değil farklı plan tiplerinin uygulanması ile gerçekleştirilmiştir. Yani her plan tipinde zemin kat aynı kalmıştır. Bu durum Bilkent’te de aynıdır. Fakat plan tipi tek olduğundan, BLKP’deki gibi seçenekler üretilmemiş, arazi plana göre düzenlenmiştir. Diğer taraftan, katlar arasındaki işlevsel dağılıma gelince, BLKP’de yatma işlevi üst kata taşınmış, oturma ve yemek işlevi de alt katta düzenlenmiştir. Bilkent’te işlevler her kata dağıtılmıştır. Bu durum ise geleneksel evlerde üst katta olduğu bilinen plan şemasının zemin kata da uygulanmasına sebep olmuştur.
- Mahremiyet ve savunma kavramları: Geleneksel çevrelerde ki mahremiyet kavramı çoğu araştırmanın konusu olmuştur. Modern zamanlarda ise bu kavram savunma kavramı ile yer değiştirmiştir (Arr. Mim, 2003). Erişim grafiklerinden de görülebileceği gibi, Bilkent evlerinde dış mekana bağlantı bir noktadan olmuş ve iç mekandaki mesafeler olabildiğince artmıştır. İnsanlara önerilen mekana göre, insanlar dış mekandan çekilir ve içlerine daha çok kapanır durumdadırlar. Benzer ifade vaziyet planı düzeyinde de okunabilmektedir. Bu durum, Bilkent’teki insanların sosyal ve ekonomik statüsü ile de ilişkilidir. Geleneksel çevrelerde de mahremiyet kavramı çok önemli bir yer tutar. Fakat, savunma kavramının aksine bu mahremiyet doğadan kopma anlamında değildir. Bu bağlamda BLKP için bir yorumda bulunacak olursak, projede mahremiyet kavramının “savunma” şeklinde algılanmadığı ortak dış mekanlar, dış mekana açılımlar ve balkonlar vasıtasıyla okunur.

Bu noktada, eleştiri metinleri ve yapılı-çevre, çevre bilinci ve yorumların çeşitliliği, Ballıkuyumcu ve Bilkent yerleşimleri ile ilgili olarak geleneksel çevrenin yorumu konusunda gerçek ve taklit karşılaştırmaları yapılabilir.

Eleştiri metinleri ile mimari pratik arasındaki ilişki nedir? Bu soru 1985 yılında *Mimarlık, Eleştiri ve İdeoloji* sempozyumuna gönderilen cevap metni içerisinde Karahan tarafından sorulmuştur (Ockman, 1985: 89). Eleştiri metni tarafından kurulan kavramsal

çerçeve mimarın kavramsal çerçevesine ne kadar yakınsa yapılı-çevre o kadar iyi anlaşılabilir ve anlamlandırılabilir. Fakat, yapısı itibariyle, eleştiri metni yapılı-çevreyle aynı şey değildir. Gerçekte bir metin yaşanan çevreyi bütün yönleriyle ele alabilecek bir nitelikte değildir. O sadece iki boyutlu bir düzlemde varolur. Nihai karar kullanıcıya aittir. Gerçek: Yapılı-çevre. Taklit ve yorum: Metin.

Bu metinde, mimari eleştirinin konumunu ve yapılı-çevreyi anlayabilmek için bir kavramsal çerçeve önerilmiştir (Şekil 11). Bilinçlilik, teori ve pratik ilişkisini inceleyen bu çerçeve aynı coğrafya üzerinde yaşayan insanların mimari uğraşlarını yorumlamak için bir temel değerlendirme çerçevesidir. Yani, kullanıcı, mimar ve eleştirmenin birlikteliğini öneren bir çerçeve. *Bilinç* bu çerçevenin en önemli noktasıdır. Buradan yola çıkılarak, sonuç ürünün hep aynı olması gerektiği sonucuna varmak yanlıştır. Çerçeve farklı *varlıksal, tarihi ve coğrafi aidiyet dünyalarına* göre farklı mimarilerin tezahür edebileceğini savlamaktadır. Bu noktada, çeşitlilik veya çoğulculuk kavramları gündeme gelmektedir. Fakat, çeşitlilik/çoğulculuk kavramı taklit veya temelsiz yaklaşımların veya taklidi meşrulaştırma aracı değildir. Kısaca, gerçek: Çevre bilincini bu tür bir çerçeveye oturtarak varılacak sonuç üründür. Taklit ise çeşitlilik veya çoğulculuk kavramları altında bu tür bir sorgulama yapmadan varılacak şekilciliktir.

Ankara Anadolu coğrafyasının merkezinde konumlanmaktadır. Değişik bölgeleri İslami, Osmanlı, Cumhuriyet ve Anadolu mimari değerlerini barındırmaktadır. Cumhuriyet’le birlikte mimari alanda bir kimlik arayışına sahne olmuş, 60’lardan sonra ise çoğulculuğun iyi ve kötü yönleriyle karşılaşmıştır. Bugün ise, bu metindeki gibi mimari otonomi ve çevresel anlam kavramlarıyla bakıldığında “kimlikli bir yerleşme” arayışlarının varolduğu bir yerdir. “Geleneksel mimariden izler taşıma” iddiasındaki Bilkent konutları ile geleneksel mimarlığı değerler sistemi ve mimari otonomisi ile bir bütün gören Turgut Cansever’in projeleri olan BTKP ve BLKP bunlardan bir kaçıdır. BLKP, Bilkent konutlarına göre “geleneksel çevreden izler taşıma” anlamında daha büyük bir potansiyele sahiptir. Gerçek: Geleneksel çevreyi bir bütün halinde ele alıp yapılacak yorumlar. Taklit: Temelsiz yorumlar.

2.4.5.6. Tarih, Kültür, Günlük Yaşam ve Restorasyon: Cansever ve Restorasyon Projeleri

Restorasyon, Latince bir kökenden gelmekte olup “eski durumuna getirmek” (Ahunbay, 1997b: 1553), “aslımı bozmadan onarma” (Hasol, 1995: 379), “tarihsel belge niteliğindeki kültür ürünlerinin gelecek kuşaklara aktarılabilmesi için yapılan müdahalelerin tümünü kapsayan bir eylem” (Sözen ve Tanyeli, 1986: 202) olarak tarif edilmektedir.

Alan çalışması. Cansever’in belli başlı ev ve yalı restorasyonu projeleri SPYR, ÇYR, EE, TER, ŞER, AER, HYR’dır. Ayrıca, Çizimlerini yaptığı, uygulamasını yapmadığı YHR’da vardır. Bu restorasyon daha sonra Turgut Cansever’in çizimleri belli bir oranda değiştirilerek Oktay Ekinci tarafından yapılmıştır (Düzenli, 2004a; Ekinci ve Ekinci, 1993). Bunların yanı sıra ÇYP, İBYP restorasyon kapsamında değerlendirilebilecek projeleridir (Tablo 72).

Tablo 72. Cansever’in restorasyon projeleri tablosu

PROJE ADI	PROJE GRUBU	YER	TARİH
Sadullah Paşa Yalısı Restorasyonu (SPYR)		Çengelköy-İstanbul, Türkiye	1949
Çürüksulu Yalısı (Muharrem Nuri Birgi Evi) Restorasyonu (ÇYR)	R. Günay	Salacak-Üsküdar-İstanbul, Türkiye	1967-1971
Ahmet Erteğün Evi (EE)		Bodrum-Muğla, Türkiye	1971-1973
Çırağan Sarayını Yeniden İşlevlendirme Projesi (ÇSP)		İstanbul, Türkiye	1972-1973
Yağcılar Hanı Restorasyonu (YHR)		Muğla, Türkiye	1980
Tollu Evi Restorasyonu (TER)	F. Cansever	Süleymaniye-İstanbul, Türkiye	1988
Caner-Zerrin Şaka Evi Restorasyonu (ŞER)	F. Cansever	Rumelihisarı-İstanbul, Türkiye	1988
Güner-Haydar Akın Evi Restorasyon Projesi (AER)	E. Öğün	Vaniköy-İstanbul, Türkiye	1989
Hadi Bey Yalısı Restorasyonu ve Restitüsyonu (HYR)		Kandilli-İstanbul, Türkiye	1993-1999
İmam Buhari Eğitim Kompleksi Davetli Yarışma Projesi (İBYP)	E. ve M. Öğün	Semerkant, Özbekistan	1993-

Restorasyon teknikleri, Cansever'in restorasyon kavramları ve onun restorasyon projelerini birlikte düşünmelidir. Bu, literatür taraması, kavramsal çerçeve analizi (kavramların ilgili metinlerden seçilerek bir araya getirilmesi) ve özet tablolar aracılığıyla yapılabilir. Böylece, restorasyonun uygulama alanıyla ilgili olan teknikler ile düşünsel boyutun araçları olan kavramlar örtüştürülmüş ve somut projeler üzerinde değerlendirilmiş olacaktır.

Kuramsal çerçeve. Restorasyon tarih boyunca varolmuş, fakat her dönemde farklı anlamlar yüklenmiş ya da varolan anlamlar geliştirilmiştir. Önceleri "tamir" niteliğinde iken 20.yüzyılda önemli gelişmelere tanık olmuş bir alandır. "Restorasyonun amacı yapının tarihsel kimliğini ve belge değerini korumaktır. Yapıya yeni bir işlev verilmesi restorasyonun amacı değil, aracıdır. Ancak, restorasyon, tarihsel yapı ve tarihsel çevre kavramları ve nitelikleri görecelidir" (Sözen ve Tanyeli, 1986: 202). Ahunbay'a (1997b: 1553) göre, "restorasyon uygulamaları, beğenilere, yere, zamana ve kültür düzeyine göre tarih boyunca değişik davranışlarla gerçekleştirilmiştir."

Ahunbay (1997a: 1371-1372), **anıt restorasyonu**yla ilgili olarak yedi adet anıt koruma tekniğinden ve anıtın durumuna göre bu tekniklerden biri ya da birkaçının birlikte kullanılabilirdiğinden söz eder. **Anıt koruma teknikleri** şunlardır:

1. Sağlamlaştırma,
2. Bütünleme (reintegrasyon),
3. Yenileme (renovasyon, rehabilitasyon),
4. Temizleme,
5. Yeniden yapım (rekonstrüksiyon),
6. Taşıma,
7. Anastylosis.

Restorasyon tekniklerine değindikten sonra, bu araştırmanın diğer ayağı olan **restorasyon kavramlarına** değinilecektir. Yukarıda kısmen değinildiği gibi, bu kavramlar her restoratör tarafından kendi beğenisine, yapının yerine, zamana ve kültür düzeyine göre belirlenebilmektedir. Bu anlamda, **Turgut Cansever'in kullandığı/öncelediği kavramlar** belirlenecektir.

Cansever, restorasyon hakkındaki görüşlerini ve kullandığı restorasyon kavramlarını çeşitli yerlerde dile getirmiştir. Onun bu konu hakkındaki görüşlerini yansıtan yazılı metinlerini üç kısımda inceleyebiliriz:

1. Restorasyon hakkındaki genel düşünceleri: *Mimarlık mirasımız ve kültürümüzün geleceği* (Cansever, 1997b: 189-194; 1992: 31-39), *Büyük tarihi anıtların ve sitlerin korunması, restorasyonu hakkında not* (Cansever, 1998a: 261-267).
2. Restorasyon eleştirileri: *Sultanahmet Camii kalem işleri restorasyonu hakkında* (Cansever, 1994a: 73-76; 1998a: 57-59), *Çukurçeşme Hanı restorasyon projesi vesilesiyle* (Cansever, 1998a: 67-70), *İmam Buhârî Türbesi restorasyonu çevresinde düşünceler* (Cansever, 1997b: 67-75).
3. Kendi restorasyon projeleri ile ilgili açıklamalar: *Sadullah Paşa Yalısı Restorasyon* (Mimar, 1983: 7), *Salacak'ta Çürüksulu ya da Birgi Yalısı* (Cansever, 1994a: 67-72; 1998a: 61-65), *Tarih-bugün-gelecek: Erteğün Evi* (Cansever, 1992: 175-178), *Çırağan Sarayı* (Mimar, 1983: 46), *The Yağcılar Hanı Restoration Project* (Cansever, 1981: 92-93), *Topkapı projesi hakkında* (Cansever, 1998a: 39-44).

Turgut Cansever'in çalışma arkadaşlarından biri olan kızı Emine Ögün onun restorasyon tavrı hakkında şunları söylüyor: "Babamın restorasyonda tavrı, mevcut malzemeyi sonuna kadar değerlendirmek ve en ekonomik sonuca ulaşmak. Muharrem Nuri Birgi evinin restorasyonu 1971'de 950 bin liraya tamamlandı. Muharrem Bey çok sempatik bir adamdı, 'babanız bir sihirbaz, bir sihirbaz' demişti bu maliyet karşısında" (Onay, 1991: 97).

Turgut Cansever'in yazılarından çıkan kavramları ve kullandıkları bağlamları aşağıdaki şekilde sıralamak mümkündür:

BİLİNÇ: "Yönlendirici ve asli bir sanat görüşünden hareket", "güzel yapıların korunması", "kültürel bir tahribatı önlemek vazifesi", "taklitçilikten ve gösterişten kaçan bir davranış", "sanat eserini tahripten kurtararak yüksek bir kültür ve yaşama düzeninin nasıl yaratılabileceğini göstermek".

VARLIK: "Varlığın bütünlüğü", "Rahman ve Rahim olan Allah'ın himâyesine mahzar olmanın inancı ile erişilen canlı, sakin, parlak, aydınlık, âsûde, mütevâzi, ciddî, yüce tavır", "Allah, yaratılış, mekan-zaman, parça-bütün, fert-Allah ilişkisinin, oluşum ve kalıcılık, hareketin niteliği, geçmiş-hal-gelecek telâkkîlerimiz sanat eserine üslup özelliğini kazandıran temel üsluplar olduğunu biliyoruz".

TARİH: "Tarih bilinci", "tarihi muhteva ile tutarlılık".

MEKAN: “Yapının mekan kullanım düzenini devam ettirecek ve yeni ihtiyaçları karşılayacak çözümler”, “çok yönlü bir çevre zenginliği”, “mahalli şartlar”.

GEÇMİŞ: “Geçmişin anlaşılması”, “geçmişteki sınırlamalar ile günümüzün sınırlamaları arasında ahenkli bir bağlantı kurmak”.

BUGÜN: “Günümüz konfor talepleri”, “restorasyonun yapıldığı günün yönelişleri”, “geçmiş ile bugünün ihtiyaçlarının kaynaştırılması mümkündür”.

GELECEK: “Gelecekteki amacın belirlenmesi”.

ESER: “Eserin gizli-açık tarihinin izleri”, “bugünün insanı olarak eseri nasıl gördüğümüz”, “yapılar arasındaki ahenk”.

SÜREÇ: “Restorasyon süreci boyunca yavaş yavaş keşfedilecek olan unsurlar”.

HAREKET: “Yaşanan sanat”, “zamanla yaşayan ve değişen, farklı ihtiyaçlara göre şekillenebilen...”.

SÜSLEME, TEZYİNAT: “Zerafet ile yüceliğin, dünyevi güzellik aşkı ile ciddiyetin, hareket ile düzenin bir araya getirildiği tezyinat”, “süslemenin zerafeti ile dış cephenin vakur, dramatik sadeliği, pencere dizilerinin tezyini niteliği”.

MALZEME: “Mevcut malzemeyi sonuna kadar değerlendirmek”, geleneksel ve modern malzemeyi kullanmak.







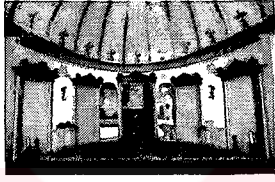

EKONOMİ: “Güzel bir mimarinin çok pahalı malzemeleri veya makine hassasiyetini gerektirmediği”.

İkinci olarak, Cansever’in restorasyon projelerine anıt koruma teknikleriyle iç-dış mekan ve yapı (malzeme, strüktür) kavramlarını ilişkiye sokacak olursak aşağıdaki bulgulara ulaşırız (Tablo 73).

- Projelerin uygulamasında *sağlamlaştırma, bütünleme, yenileme, temizleme ve yeniden yapım* tekniklerinin hepsinin birlikte kullanıldığı, *taşım* ve *anastylosis* tekniklerinin kullanılmadığı görülür. Örneğin ÇYR’de ilk önce harap halde olan yapı sağlamlaştırılmış, eskisinin yerine yapıya eklenen ıslak mekanlar yeniden yapılmış ve yapı ile bütünleştirilmiş, cephelerdeki bazı ahşap kabartmalar yenilenmiş ve tavanlar temizlenmiştir (bknz. Açıklama tablosu). Bu yaklaşım diğer projelerinde de görülebilir.
- Restorasyon projeleri, doğal olarak, eski yapılarla alakalıdır. Cansever, yapıların yakın dönemli kullanılışlarından veya kullanılmayışlarından dolayı bakımsız hale gelmiş dış mekanlar üzerinde de büyük bir ilgiyle durur. Onun yerleşme projelerinde gördüğümüz konut ve bahçe arasındaki ilişki restorasyon projelerinin

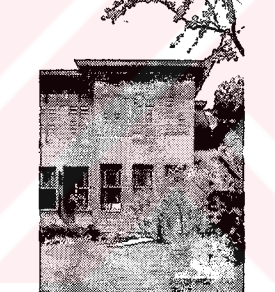
de temel noktaları arasındadır. Cansever dış mekanı da restorasyona dahil eder. Adeta iç mekanı dış mekanla evliliğe hazırlar. Örneğin, SPYR, ÇYR, EE ve AER projelerinde bu yaklaşım rahatlıkla okunabilir (Açıklama tabloları).

Tablo 73. Cansever'in restorasyon kavramları, teknikleri ve projeleri

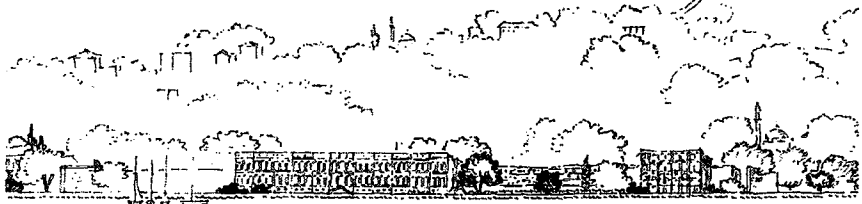
		İÇ MEKAN	DIŞ MEKAN	YAPI
LEJANT	TEKNİKLER / KAVRAMLAR	FOTOĞRAF	FOTOĞRAF	FOTOĞRAF
SPYR	Sağlamlaştırma Bütünleme Yenileme Temizleme Yeniden yapım Taşma Anastylosis Biliç Varlık Tarih Mekan Geçmiş Bugün Gelecek Eser Süreç Hareket Süsleme Malzeme Ekonomi			
ÇYR				
EE				
ÇSP				

Yeri gelmişken, EE projesi hakkında bir noktayı da açıklığa kavuşturmak gerekmektedir. Bize göre Erteğün Evi projesini bir restorasyon çalışması kapsamında değerlendirmek çok güçtür. Zaten bu projenin isimlendirilmesi (restorasyon mu, değil mi?) konusu tartışmalıdır. Mehmet Öğün bunun restorasyon projesi olarak isimlendirilmemesi kanaatindedir (Düzenli, 2004a). Hem bu tartışmaya ve Cansever'in restorasyon ve mimarlığı ayrı şeyler olarak görmediği gerçeğine katkısı, hem de bulgularımızı desteklemesi açısından Erteğün Evi ile ilgili 1980 tarihli Ağa Han Mimarlık Ödülü Büyük Jüri Kararı çok anlamlıdır. Karar şöyledir:

“Yüzyıl kadar eski, deniz kenarındaki iki evin muhayyileli bir şekilde bir araya getirilip, eski yapıların fonksiyonel olduğu kadar güzel bir çevre yaratacak şekilde ve sathi bir taklidçiliğe düşmeden yeniden kullanılmasının mümkün olduğunun isbat edilmesi için mevcut mimari ile ahenkli bir şekilde arka cephede iki bloğu birleştiren çizgisel (lineer) yeni ilave yapının farklı dili, yeninin eski ile nasıl başarı ile bütünleşebileceğini göstermektedir.

Bu proje aynı zamanda önemli bir ananevi ev tipinin kaybolmakta olduğu bodrum bölgesinde koruma yönünde bir temayülün güçlendirilmesi bakımından da anlamlıdır.

Eski ev, eski şehirde, eski Halikarnas'da deniz ile bir meyve bahçesi arasında bir dizi odadan oluşmaktadır. İki kardeş için inşa edilmiş olan evin harem ve selamlık kısımları arasında bunları birbirinden ayıran esas girişin yer aldığı tek katlı bir kısım mevcuttu.

Evin sol kanadında, şimdi üst katta ev sahiplerinin banyo ve çalışma odaları ile beş yatak odası, alt katta geniş bir oturma odası, sağ kanadında ise zeminde yemek odası, mutfak, çalışma ve yatak odaları ile üst katta yine yatak odaları ve banyolar ihtiva edecek şekilde düzenlenmiştir.

Tek katlı uzunlamasına çizgisel bir strüktür eski yapıya olduğu gibi bırakmak üzere bahçe cihetine eklenecek iki yapı kolunu birbirine bağlamakta ve eski yapıların zemin mekanını genişletmektedir.

Eskiye taklit etmekten uzak bu strüktür yeni fakat eski ile bağdaşan bir mimari dil (vokabüler) getirmektedir.

Eski yapı kalın taşıyıcı taş duvardan yığma duvar ve ayaklardan, küçük açıklıklardan oluşurken, yenisi yuvarlak kolonlar arasında ahşap dolgular

(kapaklar) ile vücuda getirilmiştir. Merkezdeki bu dört sütun bu yerde mevcut eski kolonların temelleri üzerinde inşa edilmiştir.”

Sonuç olarak, Cansever'in restorasyon hakkındaki görüşlerini anlamak onun genel mimari tavrını anlamak demektir. Çünkü, Cansever'in genel mimari tavrı yoğunluklu olarak geçmiş-bugün-gelecek arasında kurulacak anlamlı bir bağ sorunsalı üzerinde gelişmektedir (Cansever, 1992: 175-178; 1992: 31-39; 1994a, 293-312; 1997a: 43-61; 1997a: 399-404; 1997b: 189-194; vb.). Buna ilaveten, kamuoyumca pek bilinmeyen projelerinin yanı sıra en önemli ve “medyatik” projeleri de, az veya çok, daima bir restorasyon çalışmasını içerir. Mesela, bu metne konu olan Tablo 73'deki örneklerin dışında, onun BMYP, BE, KC, SKMP gibi projeleri bu ifadeyi doğrulayabilecek örneklerdir. Ayrıca öğrencilik veya erken mimarlık yıllarında yaptığı BBBP, İASYP, İÜYP gibi çalışmaları ya tarihi çevrede olmaları ya da çalışma alanında varolan tarihi binalara ilişkin öneriler getirmeleri dolayısıyla bir yanıyla restorasyon çalışmalarını içeren projeler olarak görülebilirler. Özetleyecek olursak, zihin dünyasının ufuklarını geçmiş-bugün-gelecek bağlantısını arayarak geçiren, ilk yaptığı projelerle konuya pratik alanda da ciddi bir giriş yapan, nispeten daha yakın dönemli projelerinde de daima bir restorasyon faaliyetinin içinde olan ve fikirlerini sınama ve geliştirme imkanı bulan Cansever için restorasyon projelerinin veya uğraşısının mimarlık faaliyetinin odak noktasını oluşturduğu söylenebilir. Restorasyon ve mimarlık, ayrılığından söz edilemeyecek, bir bütünlüktür.

2.4.5.7. Türkiye Dışında Türk Mimarları ve Turgut Cansever

Günümüzde Türk mimarları dünyanın çeşitli yerlerinde uluslararası projeler kazanmakta ve mimari uygulamalar yapmaktadırlar. Özellikle, çeşitli İslam ülkelerinde (Mimarlık, 1988) ve Türki cumhuriyetlerde (Akcan, 2001) yapılan projeler Türkiye mimarlık ortamında dikkatle takip edilmektedir. Türkiye'nin bir yandan Batılı laik bir sisteme sahip olması, bir yandan da bir İslam ülkesi olması ve Türki cumhuriyetlerle kan bağının bulunması bu ilginin önemli nedenlerinden birisidir. Konunun Türkiye'nin kendi içerisindeki laiklik, İslamlık ve Türklük bağlamında bir mimari meydana getirme tartışmalarının girift yapısıyla da alakası vardır.

Mimarlık dergisinin 1988/3 sayısında, İslam ülkelerinde mimari projeler yapmış olan Cengiz Bektaş, Turgut Cansever, Behruz Çinici, Vedat Dalokay, Doruk Pamir, İlhami Ural ve Şevki Vanlı'nın projelerine yer verilir ve bazı mimarlarla yapılan söyleşi de eklenir.

Derginin bu sayısında, Vanlı'nın ifadeleri yukarıda belirtilen girift yapı çerçevesinde çok önemli bir noktaya dikkat çekmektedir. Vanlı şöyle der: "...Fas şehrine gittik. Orada düşünmeye başladık. 'Biz niye her şeyi reddediyoruz? Kemer'de evrenseldir, kubbe de evrenseldir', zaten kemer de kubbe de hem doğuda hem batıda var. Niye bunlar İslam mimarisidir diye reddediliyor! Ve 'bu kadar fark olmasının alemi yok' dedim geldim, kendi evimi ve ikiz evleri çizdim. Yani ben Cezayirliler'e yaranmak için bir şey yapmadım. Elbette beğenilmeyi istedim. Ama asıl neden, onları yavaş yavaş sevmeye başladım, yerel mimariye inanmaya başladım" (Mimarlık, 1988: 66).

Vedat Dalokay Pakistan'da yaptığı proje için şunları söyler: "Ben Pakistan'da ne yaptım? Gerek kendi kültürümden, gerekse oradaki mevcut kültürden yapıya neler taşıdım? Sorusunu kendi kendime hiç sormadım" (Mimarlık, 1988: 66).

Suudi Arabistan'da Medine Kenti Konut Projesi'ni (Ural, 1988: 49-51) yapmış olan İlhami Ural ise yurtdışında takınılması gereken mimari tavrı kendine göre şöyle özetler: "Yapının içinde ben yaşayacaksam, mimarın bana saygılı olmasını beklerim. Ben de benzer bir durumda nlara saygılı olmaya çalışırım. Oradaki karaktere uymak isterim" (Mimarlık, 1988: 66).

Bütün bu yorumlardan anlaşılıyor ki, yurtdışında mimarlık yapmak önemli soruları da birlikte getiriyor ve mimarın yurt içinde takındığı tavrın evrensel niteliklerini de sorgulamaya açıyor.

Türk mimarlarının yurt dışı projeleri konusunda önemli bir çalışma da Şevki Vanlı'nın Cezayir projeleri bağlamında Bozdoğan (2001b) tarafından yapılmıştır. Bozdoğan'ın (2001b: 47), Cezayir projelerinde "Cezayir'de milli uygarlığı simgeleyecek bir proje" arayışında olan Vanlı'nın bu arayışı ile ilgili sorduğu sorular anlamlıdır:

- "Cezayirli" olmanın, ne "Müslüman" olmaya, ne de "Fransız" olmaya indirgenemeyecek –ama her ikisini de içinde barındıran- karmaşıklığı ve zenginliği üzerinde daha çok düşünür, Cezayir ile Fransa arasındaki karmaşık sevgi-nefret ilişkilerinin mimarlık için neler ima edebileceğini sorardım.
- Bir mimari projeye bir binalar ve peyzaj silsilesi ile Cezayir gibi bir ülkenin "ulusal kimliği" ifade edilebilir mi?
- Hangi "ulus"tan ve hangi "kimlik"ten, hangi Cezayir'den söz ediyoruz? Bağımsızlık mücadelesi verdikten sonra giderek katılaştıran bir rejimin kültüründen mi? Bu rejime İslam bayrağı ile karşı çıkıp giderek vahşileşen "öteki Cezayir"den mi? Arap kültüründen mi? Fransız kültüründen mi? Yoksa rai müziğinin melezi

melodilerini Paris'ten dünyanın bütün metropollerine yayan Cheb Khaled ve diğerlerinin Cezayir'inden mi?

- Bu farklı “Cezayir”lerin ortak bir mimari ifadesi olabilir mi?
- Küreselleşen dünyada ulusal kimlik arayışından ve bunun bir aracı olarak mimarlıktan söz edebilir miyiz?

Bozdoğan incelemesinde Vanlı'nın projeleri ile ilgili olarak bazı tespitlerde bulunur. Bu tespitler şunlardır:

- “Postkolonyal bir bağlamda çalışmak onu kültürel ve mimari kimlik konusunu bir hayli batılılaşmış ve laikleşmiş Türkiye’de olduğundan çok daha fazla önemle ele almaya yöneltmiş olmalıdır” (s.47).
- “...mimarlık eğitimini Batı’da almış bir mimarın henüz İslami yaşam ve kozmoloji üzerine daha derin bir duyarlılığa hazır olmaksızın çağdaş bir İslami mimarlık üretmek yolunda bir fırsatı değerlendirerek karşı karşıya geldiği ikilem...” (s.48).
- “Aldığı yeni işin heyecanı ve pragmatik nedenlerle Vanlı İslam ve modernite arasındaki çelişkileri eleştirel bir biçimde sorgulamaktansa kolonyal mimari esprisinde çalışmayı seçer” (s.49).
- “Vanlı'nın çok sevdiği Topkapı Sarayı ya da Elhamra'daki mekanlarda (Versailles örneğinin tersine) insan ölçeği ve mahremiyette ifadesini bulan İslam'da alçakgönüllülük ve tevazu kavramları düşünüldüğünde, yapıyı anıtsallaştırmanın bir yolu olarak baskın bir kubbe ve mükemmel bir biçime yönelinmesi anlaşılması zor ve şaşırtıcı bir karardır. Sonuç müşterinin egosunu okşayan etkileyici bir prestij yapısıdır ancak başlangıçta mimara esin kaynağı olan İslam yaşamının ince niteliklerini, karmaşık ilişkilerini ve alçakgönüllü ölçeğini yakalayamamıştır. Yapının kesiti daha yakından incelendiğinde, Allah'ın büyüklüğüne adanmış camiler dışında İslam mimarisinin kaçındığı, tam anlamıyla Batı tarzı bir anıtsallık anlayışı ortaya çıkmaktadır” (s.50).
- “Bu yapı sonuç olarak, nasıl algılanacağı ve yaşanacağı konusunda derinlemesine bir sorgulama yerine, biçimsel düzeyde (simetri, kubbe ve altıgen geometri vb. yoluyla) bir Arap-İslam kimliği araştırmasını ifade etmektedir” (s.50).

Bozdoğan Vanlı'nın Cezayir'deki tavrını böyle verdikten sonra, mimari projelerinin kurgusu ile ilgili bazı sonuçlara varır. Ona göre:

- “İslam'da mekânın ikonografik olmayan, yaşanan (deneyime dayalı) nitelikleri yerine, projeyi ‘İslamileştirmek’ amacıyla planda kareler, altıgen ve sekizgenlerin geometrik ilişkisine dayanan bir tasarıma yönelinmiştir. Cepheler çok sayıda alternatif çalışması sonucunda ortaya çıkarılmış dış kabuğu oluşturmaktadırlar. Bu cephelerde açıklıkların yerleri, biçimleri ve boyutları Beaux-Arts uygulamalarını anımsatır biçimde çeşitlilik göstermektedir. Bunun yanı sıra projenin ilişkin parametreleri Grabar'ın sözünü ettiği İslami yaşam tarzı ile herhangi bir anlamlı ilişki kurmaktan uzaktır” (s.50).
- “Anıtlar peyzaj düzenlemesi yapılmış bir parkın içinde tek başlarına duran geometrik nesnelere haline gelmiştir; iç mekân/dış mekân, kamusal mekân/özel mekân, anıt/doku arasındaki diyalektik ilişkiler kaybolmuştur” (s.51).

Tablo 74. Cansever'in yurt dışındaki projeleri tablosu

PROJE ADI	PROJE GRUBU	YER	TARİH
İslam Kalkınma Bankası Genel Merkezi Davetli Proje Yarışması (İKBYP)	E. ve M. Ögün	Cidde, S. Arabistan	1983
Um Al-Quarra Üniversitesi Kampusu Davetli Yarışma Projesi (UQYP)	E. ve M. Ögün, H. Cansever, F. Cansever	Mekke, S. Arabistan	1985
İmam Buhari Eğitim Kompleksi Davetli Yarışma Projesi (İBYP)	E. ve M. Ögün	Semerkant, Özbekistan	1993
Jabal Al-Said Yerleşmesi (JSY)	E. Ögün	Sofar-Beyrut, Lübnan	1995
Dar Es Salaam Eğitim Tesisleri (DSET)		Zanzibar, Tanzanya	2000

1. İKBYP, 2. UQYP, 3. İBYP, 4. JSY, 5. JSY, 6. DSET, 7. DSET.

Turgut Cansever'in yurt dışında ulaşabildiğimiz kadarıyla beş adet projesi vardır. Bunların ikisi Suudi Arabistan'da, biri Özbekistan'da, biri Lübnan'da bir diğeri de Tanzanya'dadır. İKBYP, UQYP, İBYP davetli yarışma projesidir. JSY ve DSET diğer iki projedir (Tablo, 74).

Bu noktada, Cansever'in yurt dışı projeleri ile yurt içi projelerine yaklaşımında bir farklılık olup olmadığını incelemek için onun yurt dışı projeleri hakkındaki açıklamalarına değinmek gerekir.

İslam Kalkınma Bankası Genel Merkezi Davetli Proje Yarışması (İKBYP):

“1983 yılında ilgili kurumun daveti üzerine hazırlanan yarışma projesi, **bölge mimarisinin yeniden yorumu** içinde çağdaş gereksinimleri de karşılayacak bir mimari dil oluşturmayı amaçlıyordu. Projede birbirinden farklı genel merkez fonksiyonlarını bağımsız yapı birimleri olarak ele alınan ve bir hiyerarşi içinde bütünlüğü kuran bir yaklaşım benimsendi. Yapılar genel olarak **Cidde' nin sıcak ve kuru ikliminin etkilerinden sağır dış duvarlarla korunurken, iç mekanların duvarlarda yer alan kafeslerle örtülü açıklıkların oluşturduğu ışık bacalarından kontrollü bir biçimde dış dünya ile ilişki kurmaları veya serin, sessiz ve gölgelik bir merkezi iç avluya açılmaları** önerildi. Koruyucu bir mücevher kutusunu andıran 12 katlı merkez bloğu vaziyet planının hakim unsurunu oluştururken, bir dış açık avlu (bahçe) etrafında İslam Araştırma Enstitüsü, konferans merkezi, lojmanlar ve spor merkezi yatay yapılar olarak yer aldı” (Ekincioglu, 2001a: 94).

Um Al-Quarra Üniversitesi Kampusu Davetli Yarışma Projesi (UQYP):

“Toplumsal, müessesesevi yapıların kalıcı ve monümantal (anıtsal) karakteri ile insani ölçek, vakur bir ifade ile sadelik ve **zarafet** bir araya getirildi. Ev grupları ise **mütevazi, değişmeye açık, narin yapılar** olarak tasarlandı. Saf, sonsuz çöl mekanı içine her yapı, her mimari eleman doyumsuz bir varlık, tektonikler olarak insanın içinde yaşayacağı çevreyi süsleyen, güzelleştiren, tezyini bir eleman olarak, tezyini bir düzen oluşturacak şekilde tasarlandı.

Hızla değişen modern bilimin ve tekniğin gerektirdiği ihtiyaçları karşılamak üzere bu alanlarda hizmet verecek bütün yapılara iç mekan elastikiyeti iç değişme imkanı verilmesi yanında bu yapılar, üzerlerine ilaveler olabilecek açık bütünlükler olarak düzenlendi.

İnsana varlığın değişmez kurallarının bilgisini öğreten, araştıran Din-Davranış bilimlerine hizmet veren yapılar ise, kalıcı ve değişmez mimari çerçeveler olarak tasarlandılar.

Bütün yerleşme **İslami Cennet Tasavvuru**'nun ve inanç sisteminin bir yarışması olacak şekilde, sonsuz mekanın devamlılığı, sınırsızlığı ile oluşan, zemin üzerinde yer alan tektoniklerin tezyini düzeni içinde, **asude, vakur, sade bir çevre** oluşturacak şekilde planlandı" (Cansever, 1988: 74).

İmam Buhari Eğitim Kompleksi Davetli Yarışma Projesi (İBYP):

"... temel tercih, Türbenin 10 asır evvel inşa edildiği ve İmam Buhari Hazretlerine saygının en açık ifadesi olan abidevi ölçüleriyle restore edilmesi, çevrenin artan ziyaretçi sayısını barındırırken Türbeyi **huşu ve vakar ile ziyaret etmeye** imkan sağlaması, ziyaretçilerin vasıtalarından indikten sonra ziyaret fiillerinin manevi yüceliğini idrak ederek, bahçeler ile çevrili uzun bir yolu "yürüyerek" ona ulaşmaları, ziyaret sonrası tarihi mescide 2 rekat namaz kıldıktan sonra yöreden ayrılımlarının düzenlenmesi bizim projemizin amacı olmuştur" (Cansever, 1997b: 71-72).

Jabal Al-Said Yerleşmesi (JSY):

"Topoğrafyaya uyum, etkileyici manzaradan yararlanmak gibi öncelikli mimari tercihler, yerel taş kullanılarak inşa edilmeleri öngörülen tek ve iki katlı binaların konumlanmasında etkili oldular.

Bağımsız şahsiyete sahip her ev kullanıcının istekleri doğrultusunda diğerlerinden farklılaşacak şekilde tasarlanırken, aynı mimari elemanların eş ve ölçü düzeninin tutarlı bir şekilde kullanılması ile bu aile yerleşmesinin bütünlüğünün kurulması ön görüldü" (Ekincioglu, 2001a: 130).

Dar Es Salaam Eğitim Tesisleri (DSET):

"Düz arazide vücuda getirilecek tesislerin barındırdığı konferans, sergi, sağlık, ibadet ve spor fonksiyonlarının, öğrenciler dışında şehirlilerin de yararlanmasına sunulacak olması, mimari eğitim ve hizmet birimlerinin kendi özel yaşam alanlarına sahip olacak şekilde ortak bir mekan etrafında geliştirilmesini zaruri kıldı. **Yağmura, güneşe ve sıcağa karşı koruyucu** sağır duvarlar, saçaklar, doğal havalanmayı sağlayacak delikli cepheler, mimarinin maddi, teknik ve mevcut çevre şartlarının idrakinden doğan biçimlenmesini sağlaması tasarıma yön veren maddi varlık alanı etkileri oldular. Tasarıma hakim olan **bağımsız tektoniklerin** sonsuz

mekan içinde yer alışları ile oluşan açık aditif bütünlüğün oluşmasına ve vurgulanmasına imkan verecek şekilde, ağaç kümelerinin ve yeşilin mülkiyet sınırının iç ve dışında devam ettirilmesi öngörüldü” (Ekincioğlu, 2001a: 158).

Sonuç olarak, her projede, İslami cennet tasavvuru gibi üst düzey yaklaşım; asudelik, vakar ve sadelik gibi davranış tercihleri; iklim, topoğrafya, yerel malzeme dikkate alınarak oluşturulan mimari esaslar; prekast betonarme elemanlar gibi “çağdaş” malzeme kullanımı; biçimsel ifade ve doğal etmenlerin kontrolü açısından kullanılan tepe ışık elemanları Turgut Cansever’in yurt dışı projelerine hakim olan tasarım unsurlarıdır. Dikkat edilecek olursa bu unsurlar aynı zamanda Cansever’in Türkiye’deki projelerinin de temel belirleyicileridir. Dolayısıyla, buradan Cansever’in yurtdışı projelerini sadece biçim arayışı olarak ele almadığı, projenin yapıldığı ülkenin “hoşuna gider” işlerin arayışında olmadığı, kısacası, kolonyalist bağlamın basitliğine kapılmadığı görülür. Onun yurtdışı projeleri yurt içinde yapmaya çalıştığı mimarlıktan ve kurmaya çalıştığı İslami üst çerçeveden farklı değildir. Büyük bir titizlikle ele alınan *parçanın* tasarım ve uygulama kalitesini bir düşünce sistemi ve mimari üst çerçevesinden oluşan anlamlı bir *bütünlük* içerisine yerleştirmiştir.

3. BULGULAR

3.1. Mimarın Kavramsal Çerçevesine Göre

Bir akademisyen, kültür adamı ve mimar olarak Cansever'in ilgisi geniş bir alana yayılmıştır. Cansever'in akademik çalışmaları olan 1949'da Selçuklu ve Osmanlı üslup değişimleri hakkında yaptığı sanat tarihi doktorası, 1960 yılında modern mimari ile ilgili yaptığı doçentlik tezi mimari arayışlarının ipucunu vermektedir. Ayrıca, söyleminde daha sonraki yıllarında İslami tavrın hakimiyeti görülmektedir. Söylemini aktardığı yazılı eserleri de daha çok ikinci dönemine aittir. Bu anlamda, Cansever projeleri bu söylemsel altyapıyla son derece yakın bir seyir izlemiştir.

Turgut Cansever'in yazılı eserlerine, kendisiyle yapılan söyleşilere ve hakkında yapılan yorumlara toplu olarak bakıldığında, İslam düşünce geleneğinin temel kaynakları olan *Kuran-ı Kerim* ayetlerinin (Örneğin, Cansever, 1997a: 33, 36, 91, 99, 112, 141, vd.) ve *Hz. Peygamber*'in hadislerinin (Örneğin, Cansever, 1997a: 16, 25, 34, 76, 102, 137, 171, vd.) önemli bir yer tuttuğu görülür. Cansever'in yoğun olarak kullandığı bir diğer kaynak da İslam tasavvufunun en önemli ismi olan İbn Arabî'nin *Füsûs ül-Hikem* adlı eseridir (Muhyiddin-i Arabî, 1992). İbn Arabî'ye dayandırılan, Cansever'in mimarisini temellendirdiği Tevhid inancını, *Vahdet-i Vücut* fikrinin de temelindeki isim İbn Arabî'dir (Addas, 2003).

Diğer taraftan, felsefede Nikolai Hartmann'ın temsil ettiği *Yeni Ontoloji* ekolü ve sanat tarihinde Ernst Diez tarafından İslam sanatına uyarlanan *Genetik Estetik* düşüncesi, ve psikolojik estetik Cansever'in kavramsal çerçevesini belirleyen diğer kaynaklardır. Bu yazarların 1940'lı yıllarda *Felsefe Arkivi* ve *Ars Islamica* gibi dergilerde çıkan makaleleri Cansever'in ilgi odaklarıdır. "Genetik estetiğe göre, sanatçı sanat eserini vücuda getirirken kendi varlık telakkisi, kozmolojik yapıya dair kavrayışı ve bu yapıya ait güçlerin hiyerarşisi" etkilidir (Cansever, 1997b: 60). Psikolojik estetik, kabaca, insanın psikolojik hallerinin esere yansıdığını öne sürer.

Yeni Ontoloji 19. yüzyılın son çeyreğinde Emile Boutroux ve daha sonra ondan etkilenen Hartmann'ın klasik Batı felsefesi ve ontoloji eleştirisidir (Bolay, 1999: 487). Hartmann'ın ontolojisinde temel nokta varlık tabakalarını ayrıştırmasıdır. Ona göre, gerçek varlık ve ideal varlık olmak üzere iki varlık tabakası vardır. Gerçek varlık tabakası üçe ayrılır: 1. Fizikin ilgilendiği, cansız maddelerin yer aldığı inorganik tabaka, 2. Biyolojinin

ilgilendiği, canlı varlıkların bulunduğu organik tabaka, 3. Psikolojinin ilgilendiği bilinçli varlıklar onların ürünlerinin yer aldığı ruhî tabaka. İdeal varlık tabakası ise tinsel tabakadır ve insan ve değerleri tarafından belirlenir. Hartmann'a göre, tabakalar ne kopuk ne de hepten iç içe geçmiştir. Üst tabakalar alt tabakaya bir şeyler ilave ederek varolur (Cevizci, 2000: 428-429). Cansever bu varlık tabakalarını mimariye uyarlayarak, mimarisini açıklarken *maddi, bio-sosyal, psikolojik* ve *ruhi-akli varlık tabakaları* kategorilerini oluşturmuştur. Bunun yanı sıra, "süreç felsefecisi" olarak bilinen, hareket kavramını vurgulayan ve düalist (ikili yapıdaki) statik varlık yerine dinamik bir varlık görüşünü benimseyen Alfred North Whitehead'ın fikirleri de (Cevizci, 2000: 990) Cansever'i etkilemiştir.

Yazılı eserlerden, insanlarla görüşmelerden elde edilen bu birikim, mimarlık tarihindeki yapılar ve fiziki çevreler üzerinde yapılan gözlemler ve karşılaştırmalarla sınanmış ve onlara deliller getirilmiştir. Bu gözlemler yapılırken bir ayırım yapılmadan insanlığın bütün birikimi dikkate alınmıştır (Düzenli, 2003a). Özetle, Cansever'in kavramsal çerçevesinin ayetler, hadisler, Füsüs ile yeni ontoloji, genetik estetik ve yapılı çevre olarak mimarlık tarihinin örtüştürülmesi sonucunda oluştuğu söylenebilir.

3.2. Biçim Analizlerine Göre; Modern Biçim Algısı, Tarihsel Biçim Repertuarı ve Malzemenin Estetiği

Cansever'in biçimsel serüveni dört dönemle açıklanmıştı. Bunlar:

- 1951-1959 arası dönem: Modern estetik ile geleneksel kodların çakıştırılması,
- 1964-1976 arası dönem: Geçiş dönemi,
- 1980-1983 arası dönem: Geleneksel biçime doğrudan yönelme,
- 1985-2001 arası dönem: Yeniden sistemleştirme arayışlarıdır.

Türkiye mimarlık ortamında üzerinde en çok tartışılan dönem ilk dönemdir. Burada şu kadarına değinmek gerekirse, bütün bu dönemler aynı zamanda üzerinde yoğunlaşılacak konuların ve derinleştirilen araştırma alanının içeriğini de gösterir.

Bu bölümün sonuçları üç Türk mimarı üzerine yapılan üç monografik inceleme ile (Güncü, 1997; Demirbaş 1997; Özkan, 1997), mimarların tasarım kaynakları açısından, karşılaştırmalı olarak irdelenebilir. Burada "tasarım kaynakları", mimarın biçimsel kararlarını etkileyen unsurlar olarak ele alınmaktadır. Söz konusu üç Türk mimarı Şevki Vanlı, Tuncay Çavdar ve Merih Karaarslan'dır. Bu üç çalışmada, mimarlardan Şevki

Vanlı'nın 1954-1996 yılları arasındaki projeleri, Tuncay Çavdar'ın 1970-1991 yılları arasındaki ve Merih Karaarslan'ın 19974-1995 yılları arasındaki projeleri incelenmiştir. Çalışmalar mimarın tasarım kaynakları ve tasarım tekniklerini açıklamaya yöneliktirler ve daha çok mimari biçime odaklanmışlardır. Üç mimarın tasarım kaynakları bu doğrultuda belirlenmiştir (Tablo 75).

Tablo 75. Vanlı, Çavdar ve Karaarslan'ın tasarım kaynakları tablosu

TASARIM KAYNAKLARI						
MİMARLAR	ŞEVKİ VANLI	Modern Mimari		Rasyonel Anlayış		
				Yeni Brütalizm		
				İrrasyonel Anlayış		
	TUNCA Y ÇAVDAR	Post-modern		Sentezci Anlayış		
		Manierizm		Biçimsel Deneme		
				Otobiyografik Etki		
	MERİH KARAARSLAN	Tarihsel Kaynaklar	Mimarlık Alanı	Anadolu Mimarlık Tarihi	Bizans, Selçuklu, Beylikler ve Osmanlı Dönemleri	
				Dünya Mimarlık Tarihi	Cumhuriyet Dönemi Mimarlığı	
			Mimarlık Dışı Alan		Sivil Mimari Örnekleri	
					İlkçağ (Antik/Klasik), Ortaçağ, Rönesans ve İslami Devir	
		Kültürel Kaynaklar	Mimarlık Alanı	Günümüz Mimari Kültürü	Mitolojik Kaynaklar	
					Post-modernizm Anlayışı	
Mimarlık Dışı Alanlar			Anadolu Kültürü ve Ortadoğu	Uluslararası Düzeydeki Anlayışlar ve Akımlar		
				Masallar		
			Günümüz Kültürleri	Minyatür ve Halk Resim Sanatı		
				Post-modern Kültürü		
Doğal Oluşumlar			Dekonstrüktivizm Kültürü			
ANADOLU KAYNAKLI YAKLAŞIMLAR	Anadolu Mimarlık Tarihinden Mimari Biçimler	Anadolu Mekan Kültürleri	Kütlesel Etki			
			Mekan Modelleri	Bina Ölçeği		
		Anadolu Genel Kültürleri		Kentsel Ölçek		
	Kapadokya Etkileri		Doğal Oluşum			
			Mimari Oluşum			
	ULUSLARARASI KAYNAKLI YAKLAŞIMLAR	Kavramsal				
		Biçimsel	Mimarlık Alanı			
Mimarlık Dışı Alan						

Bu tez kapsamı ve amacı dorultusunda, aşağıdaki tablo oluşturulurken (Tablo, 76) tezin araştırma stratejisinde açıklanan bağlam ve bu bağlamlar içerisindeki kavramlarla düşünmek bir zorunluluktur. Ayrıca, yukarıda yapılan biçim analizlerinde oluşturulan analiz tabloları da Tablo 76'ya girdi sağlayan ikinci ayaktır. Bu noktada yukarıdaki analizler doğrultusunda, Cansever'in 20. yüzyıl modern estetiğine ve biçim algısına (Şekil 12); kubbe, tonoz, baca, ışık feneri, saçak, cumba, ahşap kafesler gibi tarihsel biçim repertuarına (Şekil 13); kullandığı her türden malzemenin doğasından kaynaklı biçim önerilerine ve özelde doluluk-boşluk oranlarına özel bir vurgu yapılmalıdır (Şekil 14).

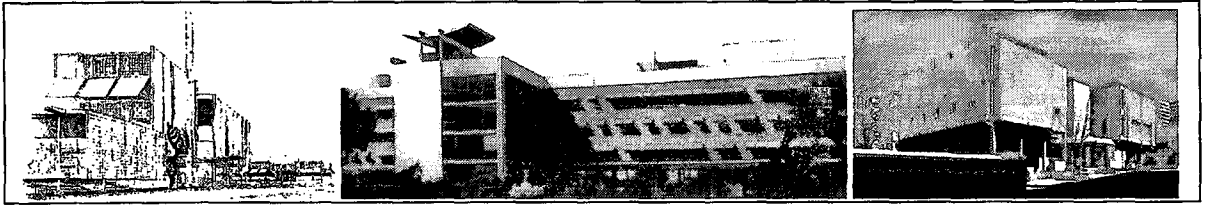

Şekil 12. Cansever'de modern biçim algısı

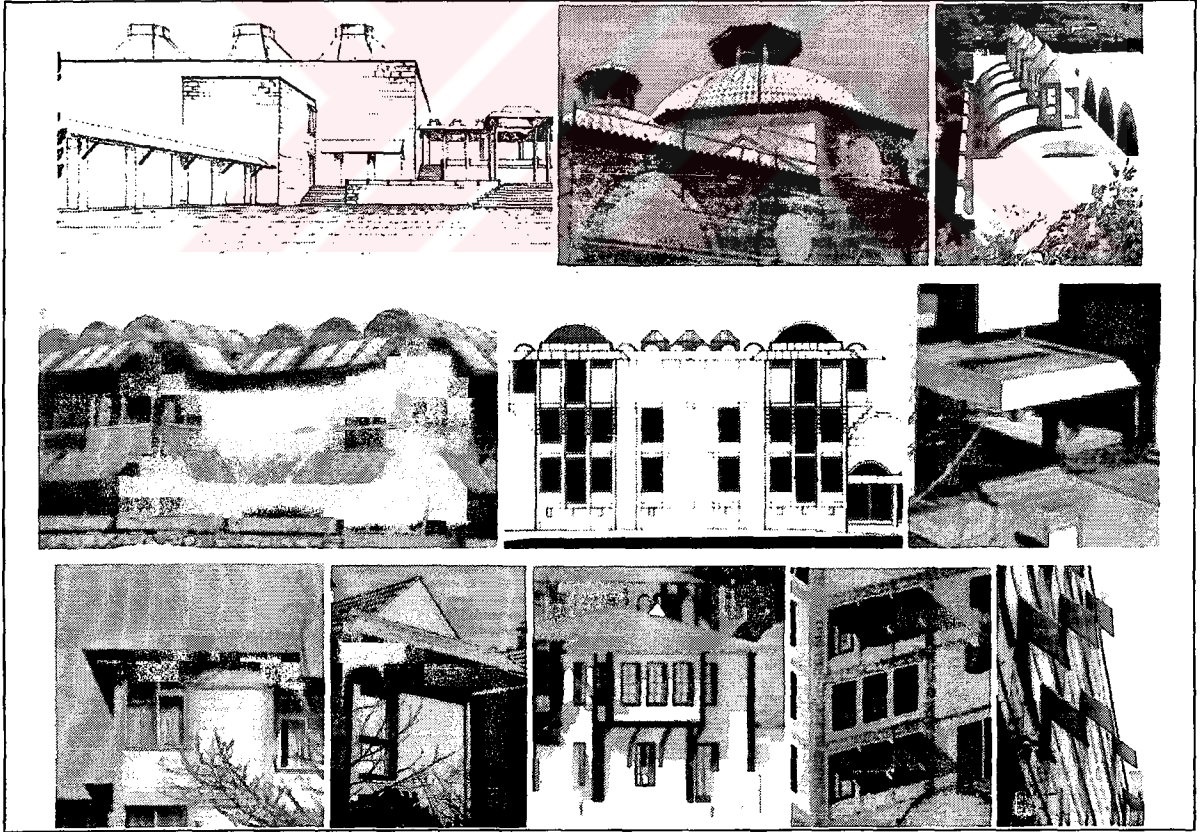

Şekil 13. Cansever'de tarihsel biçim repertuarı

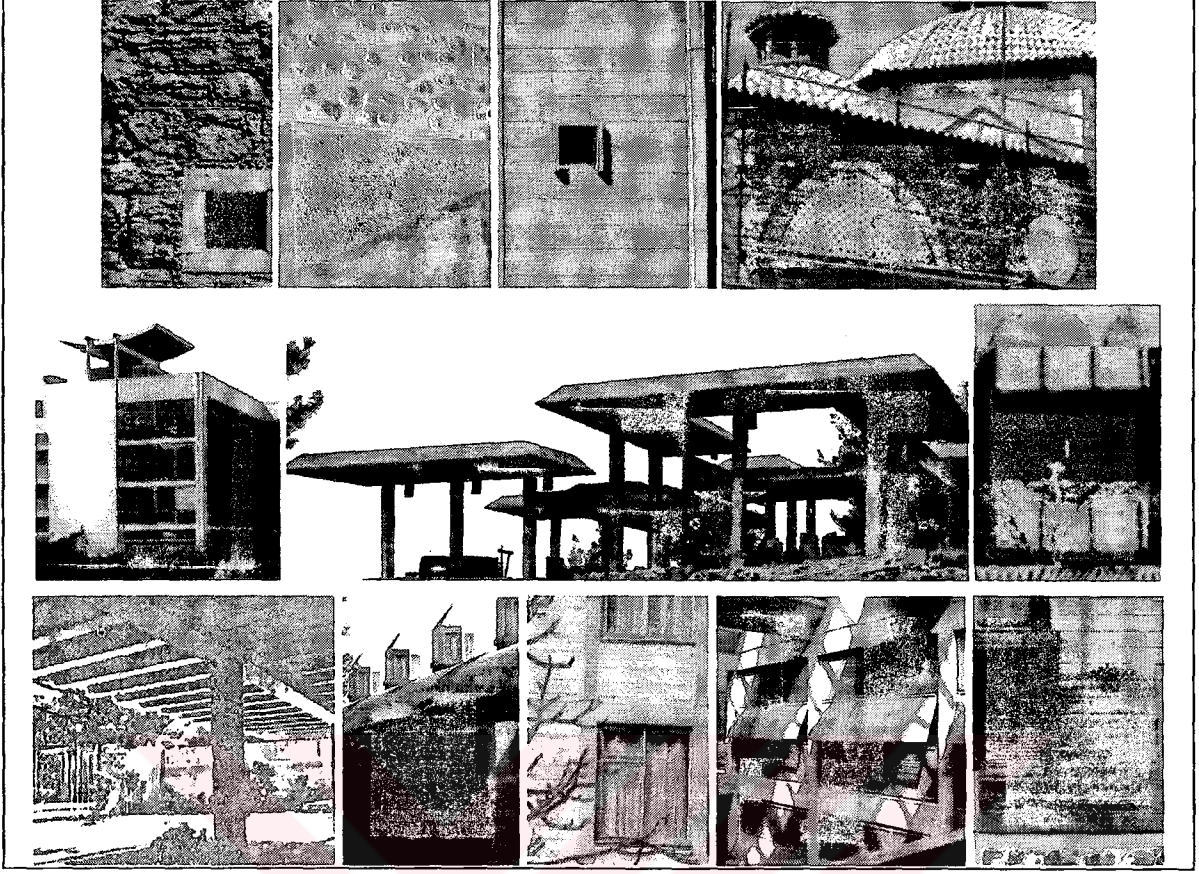

Şekil 14. Cansever'de malzemenin estetiği

Turgut Cansever'in tasarım kaynaklarını özetlemek için yukarıdaki tablolar doğrultusunda benzer bir tablo oluşturulabilir (Tablo, 76).

Tablo 76. Cansever'in tasarım kaynakları tablosu

TASARIM KAYNAKLARI				
M İ M A R İ TURGUT CANSEVER	Kavramlarla Gelen Tercihler	Varlıksal Aidiyet	İnsani Temel	Üst Düzey Yaklaşım
			İslam İnancı	Bilinç
				Sorumluluk
		Vahdaniyet, Tevhid		
		Tarihi Aidiyet	İslami Davranış Tercihleri, Tasavvufi Haller, İnsani Duygular, Tavırlar	Teslimiyet
				Adalet
				İslam Kültürü ve Medeniyeti
		Coğrafi Aidiyet	Osmanlı Kültürü ve Medeniyeti	Türk Kültürü ve Medeniyeti
				Modern ve sonrası Mimari
	Evrensellik			
	Doğrudan Biçime Yansıyan Tercihler	Selçuklu, Osmanlı Anıtsal Mimarisi	Osmanlı Sivil Mimari Geleneği	Modern Estetik
				Genetik Estetik
				Mies van der Rohe
				Le Corbusier
				F. L. Wright
Saf Biçimler				
Osmanlı Sivil Mimari Geleneği		Osmanlı Sivil Mimari Geleneği	İşlevsel Program	
			Brütalizm	
			Rejyonelizm	
			Mekan Organizasyonu (bahçe, avlu, eyvan, hücreler)	
			Kubbe, Tonoz	
			Baca, Işık Feneri	
Osmanlı Sivil Mimari Geleneği	Osmanlı Sivil Mimari Geleneği	Osmanlı Sivil Mimari Geleneği	Mekan Hiyerarşisi (ev-bahçe-sokak-mahalle-şehir)	
			Mekan Kullanımları (eyvan, çatı, vb.)	
			Malzeme	
			Boşluk oranları	
			Hayat	
			Eyvan	
Osmanlı Sivil Mimari Geleneği	Osmanlı Sivil Mimari Geleneği	Osmanlı Sivil Mimari Geleneği	Cumba	
			Söve	
			Saçak	

3.3. İşlev Analizlerine Göre; İç-Dış Mekan Birlikteliği, İnsan Ölçeği ve Hareket Halindeki Hayatın Hareketin Mimarisine Dönüşümü

İşlev analizleri bölümünde, oluşturulan inceleme tablolarından elde edilen bulgular kısmen verilmiştir (bkz. bölüm 2.4.3.1. *Kat Kullanımları* ve bölüm 2.4.3.2. *Merkez Anlayışı ve Meydan Oluşumu*). Bu analizlerden elde edilen bulgular özetlenecek olursa Turgut Cansever projelerinin, kat kullanımları ve merkez anlayışı bakımından, işlevsel oluşumlarının aşağıdaki başlıklar altında özetlenebileceği görülür. Bunlar;

- İç-dış mekan birlikteği aranmış, Osmanlı konut geleneğinde varolan insanın tabiatla olan ilişkisinin sürdürülmesi amaçlanmış; bu ilişki güneşe yönelme ve manzaraya açılma gibi tavırlarla desteklenmiş; buna imkan olmayan farklı proje bağlamları içerisinde farklı bireysel tavır alışlar sergilenmiştir.
- İnsan ölçeği, daha çok yükseklik ve sosyalleşme/toplanma mekanları oluşturma gibi somut yansımalarda aranmıştır.
- Hareket kavramı, varlığın zihni ve biyolojik olarak her an hareket halinde olduğu tespitinden yola çıkılarak, insanın belli bir mekanda geçen her anının o mekan tarafından yatay olarak yönlendirilmeden, mekanın insana dikey boyut ifadesi olarak bir derinlik kazandırması araştırılmıştır. Bu amaçla, insana mekan içerisindeki konumunu ve yönünü kendisinin belirlediği, her adımda farklı vistalar oluşturma şansının verildiği meydan, konut, vb. projeler vücuda getirilmiştir.

3.4. Yapı Analizlerine Göre; Geleneksel-Çağdaş Malzeme ve Yapı Üretim Teknolojilerinin Birlikteliği

Malzeme, strüktür ve yapı üretim teknolojileri bağlamında kullanılan bazı kavramların, “geleneksel” ve “çağdaş” kavramlarının üzerinde düşünmek gereklidir.

Geleneksel malzeme denildiğinde akla ilk gelen malzemeler ahşap, taş, kerpiç gibi yapının yapıldığı coğrafyada kolayca bulunan ve bir endüstriyel işlem gerektirmeden elde edilen malzemeler olmaktadır. Çağdaş malzeme ise ham maddesi yine doğada bulunan, fakat, endüstrileşmenin sunduğu imkanlarla oluşturulan/geliştirilen ve uluslararası dolaşıma girebilecek malzemeler anlamında kullanılmaktadır.

Diğer taraftan, günümüz teknolojisi ile taş malzeme de çeşitli endüstriyel işlemlerden geçebilmekte yeni bir malzeme niteliğine bürünebilmektedir. Örneğin, doğal taş kaplama malzemeleri gibi benzer şekilde, basit işlemler sonucunda kullanılacak nitelikleriyle doğada varolan bir malzeme olan mermer ve ahşap değişik coğrafyalardan elde edilerek ve belli endüstriyel işlemlerden geçirilerek dolaşıma girebilmektedir. Örneğin, Cansever’in AER projesinde yalının karadan girişindeki zemin İtalya’dan ithal edilen özel bir mermerle kaplanmıştır, TTK’daki ahşap malzeme ise Anakara dışından getirilmiş, fakat, malzemenin Ankara iklimine alışması açısından projenin uygulanmasından yaklaşık bir yıl kadar önce

Ankara'ya getirilmiştir. Öte yandan, yörede varolan Ankara taşı da cephe kaplaması olarak kullanılmıştır.

Bu araştırmada, “geleneksel” ve “çağdaş” yapı malzemesi ve yapı üretim teknolojisi tanımları/kavramları bu girift yapılarıyla ele alınmıştır. Bir başka açıdan, bu çağda kullanılan bir malzemenin “geleneksel” veya “çağdaş” ibareleriyle tanımlanması bize çok doğru gözükmemektedir. Çünkü kullanılan her malzeme bu çağda kullanılmış ve bu çağa aittir.

Özet olarak, Cansever'in projelerinde yapının yapıldığı coğrafyada varolan ve yapı ustası tarafından üretilip işlenen taş ile başka bir coğrafyadan getirilip belli endüstriyel işlemlerden geçirilen “geleneksel” malzemeler kullanılmıştır. Bunun yanı sıra, yerinde döküm betonarme ile endüstriyel bir ürün olan hazır-yapım betonarme elemanları gibi “çağdaş” malzeme ve teknolojiler de kullanılmıştır. Diğer taraftan, bir diğer “çağdaş” malzeme ve teknoloji olan çelik ise nereyse hiç kullanılmamıştır. Bu anlamda, Turgut Cansever “geleneksel” ve “çağdaş” malzeme ile yapı üretim teknolojilerini birlikte kullanmış ve bunlar arasındaki “gerilimli ifadeyi” de mimari biçimlendirmeye/tasarıma estetik açısından bir girdi olarak kullanma yönünde bir tavır geliştirmiştir. Bu tespit Cansever'in malzeme ile ilgili görüşlerini uyguladığı anlamına da gelebilir. Cansever (1992: 242; 1997a, 181) şöyle der: “Mimaride en önemli husus eğitim, en az önemli husus ise malzemedir. Mimari eser, kültür ve mimarlık eğitimi mevcutsa her türlü malzemeyle yapılabilir.”

3.5. Anlam Analizlerine Göre; İslam-Osmanlı-Türk Medeniyet Ben-idraki ve Cansever

Bölüm 2.4.5.1. ve 2.4.5.2.'de detaylıca değinilen çalışmalar ve benzerleri, Türkiye'deki mimarlık faaliyetini ve söylemsel arayışları uluslararası bir çerçeveye oturtma ve karşılaştırma yapma iddiasındadırlar. Bu yaklaşım ilk bakışta doğru gibi durmaktadır. Fakat, detaylara inildiğinde usul/yöntem açısından sorunların varlığı dikkati çekmektedir. Sözgelimi, karşılaştırmalı çalışma iki değer sistemi arasında yapılabilir. Bu amaçla, kendi varlık-tarih-coğrafya kökenlerine referans veren iyi tanımlanmış çerçevelerin kurulması ve bu çerçeveler arasında karşılaştırmalara gidilmesi gerekmektedir.

Turgut Cansever'le ilgili çalışmalar, Turgut Cansever'in söylemini ve projelerini parçasal olarak; dünya ölçeğinde hakim olan yaklaşımların Türkiye versiyonu olarak;

onlara bir öykünme niteliğinde değerlendirmektedirler. Yani, değerlendirmede kullanılan kavramsal çerçeveler yine dünyadaki hakim değerlendirme kriterleri doğrultusunda seçilmektedir. Dolayısıyla, bu çalışmaların tek taraflı bir bakış açısına sahip olduğu söylenebilir. Bu anlamda, karşılaştırmalı çalışmadan çok belli bir şekilde tanımlanmış (Türkiye dışında) kavramsal çerçevelerin uygulaması olarak iş görmektedirler. Örneğin, İslami içerik (Islamic context), bölgeselcilik/yerellik/yöreselcilik (regionalism), evrensellik (universalism), tarihselcilik (historicism), gelenekselcilik (traditionalism), modernleşme (modernisation) ve postmodernizm gibi kavramlar “İslami”, “yerli”, “evrensel” vb. bakış açıları olmayıp hep dışarıdan tanımlanan kavramlar olmuşlardır. Bunlar, Türk toplumunun varlıksal, tarihi ve coğrafi aidiyet dünyasından kaynaklanan kavramlar değildir.

Varlıksal, tarihi ve coğrafi aidiyet dünyasına göre tanımlanan İslam ve Batı *medeniyet ben-idraki* kavramları ise böyle bir karşılaştırmaya imkan tanımakta ve yukarıda değinilen metodolojik sorunları aşmaktadır.

Bu bağlamda, Cansever’in söyleminin ve mimari projelerinin anlam dünyası İslam medeniyeti ben-idrakini oluşturucu aidiyet kavramları ve bu kavramların alt kavramları niteliğinde olan bu tezin anlam analizlerinde değinilen kavramlar üzerinden okunabilir. Buna göre;

- **Varlıksal aidiyet dünyası:** İslam inancı, İslami davranış tercihleri,
- **Tarihi aidiyet dünyası:** Medeniyet, İslam medeniyeti, Osmanlı medeniyeti, Akdeniz medeniyeti,
- **Mekansal (coğrafi) aidiyet dünyası:** Geleneksel çevre, şehir, sokak, mahalle, konut,
- **Geçmişle gelecek arasında kurulan köprüler:** Tarih, kültür, günlük yaşam,
- **Uzmanlaşma ve koordinasyon:** Politikalar, sosyal veriler, ekonomi, kent planlama, kentsel tasarım, mimarlık, yapı ustalığı,
- **Kavramların somutlaştığı 20. yüzyıl şehirleri:** İstanbul, Ankara, Akdeniz şehirleri ve buralarda üretilen projeler, Turgut Cansever’in anlam dünyasına ilişkin referanslardır.

İslam medeniyeti ben-idraki güçlü ve yerel niteliklere sahiptir. Cansever’in söylemi ve projeleri bu özellikleri yansıtmaktadır. Cansever’in projeleri güçlü medeniyet ben-idrakinin yansımalarıdır. Çünkü, kavramsal çerçeve ve uygulamadaki bütünlük açısından iyi temellendirilmiş ve evrensel olma niteliğindedirler. Cansever’in projeleri esnek medeniyet ben-idrakinin yansımalarıdır. Çünkü, Türkiye’nin sürekli temas halinde olduğu

farklı varlıksal-tarihi-coğrafi aidiyet değerlerine göre tanımlanmış medeniyetlere ait örneğin modern estetiğin ve postmodern sorgulamaların sunduğu imkanlardan yararlanmayı bilmişlerdir.

Cansever'in "Türk-İslam-Osmanlı kültür çağı", "Türk-Osmanlı kültür değerleri", "Osmanlı-İslam kültür muhtevası" gibi tanımlamaları doğrultusunda varılacak yargı, onun İslam, Osmanlı ve Türk kavramları arasında bir ayırmadan çok birbirini belirleme ve tamamlama ilişkisine dayalı bir bütünlüğü kurguladığıdır. Bu anlamda, İslam medeniyeti ben-idraki kavramı daha özele indirgenerek, Cansever'in söylemi ve mimari projelerinin anlam dünyasının İslam-Osmanlı-Türk medeniyet ben-idraki doğrultusunda şekillendiği söylenebilir.



4. TARTIŞMA

Tartışma birbirini takip eden üç ana konu etrafında şekillendirilebilir. Buna göre;

- Cansever'in söylemi ve mimarisi hakkında literatürde varolan görüşlerin tasnifi yapılabilir,
- Bu görüşlerin dayandığı üst kavramsal çerçevelerle (ideolojik, bilimsel, mimari vb. söylemler) ilgili bazı yorumlarda bulunulabilir ve bu bağlamda tezin kavramsal çerçevesi tartışmaya açılabilir,
- Bu tezin akademik literatürdeki yerini belirlemek için literatürdeki benzer araştırmaların bir eleştirisi ve tezin onlardan ayrıldığı noktalar belirlenebilir.

Cansever'in söylemi ve mimarisi hakkındaki görüşler genel anlamıyla üçe ayrılır. Birincisi, Sadece söylemine bakan ve onu yücelten görüştür. Bu görüş doğrultusundaki metinler daha çok tanıtım yazısı ve hayat öyküsü niteliğindedir. Mimari projelerine çok fazla değinmez. İkincisi, söylemini eleştiren, mimari projelerini beğenen görüştür. Üçüncüsü ise söylemi hakkında tarafsız kalan, mimari projelerini beğenen görüştür.

Bu görüşler, görüş sahibinin ideolojik referansları ve dünya görüşüne göre biçimlenmiştir. Görüş sahibi yukarıdaki sınıflamadaki yerini Cansever'in söylemine duyduğu yakınlık derecesine bağlı olarak belirleyebildiği gibi; bu yer Balamir'in (1996) "mimarlığın disipliner buhranı"nın kaynağı olarak gördüğü estetik, ahlaki ve bilimsel yargı alanlarının sadece bir tanesine ağırlık veren yaklaşımlardan da kaynaklı olarak belirlenebilmektedir. Bu noktada değerlendirmeler yapılırken kullanılan mimari eleştiri kriterleri sorunu gündeme gelmektedir. Bu tez ise Cansever'in söylemini kendi bağlamı içerisinde değerlendiren, "anlama"nın sıhhati açısından bu değerlendirmeyi yaparken Cansever'in bağlamına olabildiğince yaklaşabilecek bir üst çerçeve oluşturan; mimari projelerini mimarlığın evrensel değerleri ve olmazsa olmazları açısından değerlendiren; söylem ve mimari projeleri iki ayrı olgu olarak görmeyen bir çalışmadır. Bir başka ifadeyle, literatürdeki dördüncü görüş olma iddiasındadır.

Cansever'in konu edildiği akademik tezler taraflı bir "görüş" niteliğinden ziyade sınırlı kavramsal çerçeveler üzerinde oluşmuş inceleme metinleri niteliğindedir. Bu tezin akademik literatürdeki yerini belirlemek amacıyla bazı çalışmalara (Akcan, 1992; Gürer, 1997; Kurtkan, 1998; Özcan, 2001; Cordan, 2002) değinmek ve onlardan farklılaşan taraflarını vurgulamak gerekir.

Akcan, Gürer, Kurtkan ve Özcan, Turgut Cansever’i evrensellik-yerellik kutuplaşması çerçevesinde değerlendirmektedirler. Bu çalışmalarda kullanılan kavramlar evrensellik, tarihselcilik, rejyonalizm, bölgeselcilik, yerellik, yöreselcilik gibi kavramlardır. İngilizce *universalism*, *regionalism* ve *historicism* gibi kavramlardan yola çıkan Türkçe literatürün bu kavramların Türkçesi konusunda ortak bir kullanım belirlemedikleri ilk bakışta görülür. Bunun da ötesinde, dile yerleşmeyen kavramların düşünceye de yerleşmeyeceği tespiti gibi uzun bir tartışma konusunu saklı tutarak, çalışmaların “modern” ve “postmodern” yönelişlere oldukça fazla referansları olduğu söylenebilir. Bu yaklaşım tarzı Türkiye mimarlığını anlamada ve anlamlandırmada bazı metodolojik sıkıntıları barındırmaktadır. Örneğin, Özcan (2001) Turgut Cansever’in “postmodern” bir mimar olduğu tespitini yapmakta ve bu tespiti de “kendine has bir dil oluşturma”, “çoğulcu yaklaşımlar”, “evrensel-yerel ikilemini çözümü çabası”, “yeni bir toplum felsefesi oluşturma”, “modernizme tepkisel karşı duruş” gibi postmodern kavramlar olarak nitelendirilen kavramlarla desteklemektedir. Çoğulculuk veya evrensellik-yerellik gibi farklı tarihi tecrübeler ve dünya görüşüne ait olabilecek kavramları sadece postmodern dönemin belirleyicileri olarak görmek doğru görünmemektedir. Dahası, “evrensellik-yerellik” gibi kavramları sadece postmodern yaklaşımlar içerisinde görmek farklı tarihsel süreçleri de görmemezlikten gelmek olacaktır. Bir başka çalışmada, Cordan (2002), “kavram üretme” konusuna değinirken bu tür metodolojik zorunluluklara bir parça değinmiş, fakat, kullandığı kavramlar benzer bir yöne doğru gelişme göstermiştir.

Bu tezdeki bulguların bir bileşimine gidilecek olursa, mimari otonomiden kaynaklı biçim-işlev-yapı kavramları anlam kategorisiyle açılmak zorundadır. Anlam kategorisinin içeriğini oluşturabilmek için ise üst kavramsal çerçevelere ihtiyaç vardır. Medeniyet ben-idraki ve onu belirleyici varlıksal, tarihi, coğrafi aidiyet kavramları bu üst çerçeveyi oluşturmada metodolojik ve kuramsal zaafiyetleri en az olan kavramlardandır. Konu, daha da detaylandırıldığında, *güçlü-esnek medeniyet ben-idraki* ve *İslami varlıksal aidiyet*, *İslam-Osmanlı-Türk medeniyeti aidiyeti* ve *Türkiye coğrafyası* Turgut Cansever’i tasvir etmede, açıklamada, anlamada ve anlamlandırmada en uygun kavramsal çerçevedir. Özetle, Turgut Cansever, mimari otonomi kavramları ile ben-idraki ve aidiyet kavramları arasındaki mesafede yapılacak metodolojik, kavramsal ve pratik dokumalarla anlaşılabilir.

Öte yandan, yapılan her değerlendirme az veya çok bir öznellik barındırmaktadır. Araştırmacı ve mimar, bilinç-birikim-ustalık sahası genişledikçe ve derinleştikçe çok daha başarılı işler üretebilir. Bu gerçekler göz önünde bulundurularak, mimarlıkta asli olgunun

ortaya çıkan somut üründe yani projelerde ve kullanıcıların memnuniyetinde aranması gerektiği hatırlanmalıdır. Biçimsel ifadeler, işlevsel uygunluk ve yapısal karakter açılarından yetkin bir proje kullanıcının aidiyet dünyasına da referans veriyorsa hak ettiği övgüyü alacaktır.



5. SONUÇLAR

Tezin amacı ve yöntemi doğrultusunda yapılan çalışmalara ve bulgulara göre, mimari otonomi ve medeniyet ben-idraki kavramları bağlamında Turgut Cansever'in söylemi ve yapılarının analizlerinden çıkan sonuçlar dört başlık altında toplanmıştır (bu sonuçlar bulgular bölümünde değerlendirilmiştir). Bu başlıklar;

- Biçim analizlerinden çıkan sonuçlar,
- İşlev analizlerinden çıkan sonuçlar,
- Yapı analizlerinden çıkan sonuçlar,
- Anlam analizlerinden çıkan sonuçlardır.

Tezin amaçları doğrultusunda yapılan önermeler, yapılan çalışmalar ve bulgular ile desteklenmiştir. Tezin sonunda görülmüştür ki, bulgular önermeleri açıklamaktadır (en azından tartışmaya açmakta). Ayrıca, ilk başta belirtilen amaçlar mimarlık araştırmaları için en önemli sorun alanlarıdır. Bu bağlamda, aşağıda tezin birinci amacı birinci önermesiyle, ikinci amacı ikinci önermesiyle, üçüncü amacı üçüncü önermesiyle eşleştirilmiş ve çalışmadan çıkan sonuçlarla açıklanmaya çalışılmıştır. Buna göre;

I. AMAÇ: Mimari eleştiri, mimarlık tarihi ve mimarlık teorisi ile eleştirmen, mimar ve mimari üründen ayrı düşünülemez kabulünden yola çıkarak, tarih-teori-eleştiri ve eleştirmen-mimar-mimari ürün birlikteliğini sağlayacak bir araştırma stratejisi ve yöntemi belirlemektir.

I. ÖNERME: Sosyal bilimler, mimari eleştiri, eleştirmen, mimar ve eser birlikteliğini kurmak için *bağlamlar-arası ilişkilendirme* uygun strateji ve farklı teknikler aracılığıyla kurulan eleştiri yöntemi de uygun yöntemdir.

I. SONUÇ: Cansever'in söylemine ve projelerine bakılırken seçilen yöntemler ve yöntemlerin seçim kriterleri belli sıkıntıları barındırmaktadır. Bu sıkıntılar genellikle metodolojik yetersizliklerden kaynaklanmaktadır. Örneğin, mimari araştırma literatüründeki gamma analizi tekniği yalnızca binaya ait erişim grafiklerini vermekte ve sınırlı yorumları barındırmaktadır. Bu teknik sentaktik ve semantik analiz teklikleri ile birlikte kurgulandığında ise hem mimarının otonomisine yönelik hem de söyleme yönelik yorumlar daha net hale gelmektedir. Öte yandan bunların da yetersiz kaldığı noktalar vardır. Örneğin, yazılı metinleri incelemede mimarlık literatüründe görselleştirilmiş olan bu tür teknikler malzemeyi ortaya çıkarmak açısından yetersizdir.

İndeks analizi tekniğiyle malzeme ortaya çıkarılıp semantik analiz tekniğinin iki boyutlu metinler üzerinde kullanılan sosyal bilimler versiyonuyla inceleme süreci daha başarılı bir hal alacaktır. Teknikler tek kullanıldığında yetersiz bir değerlendirmeye kapı aralanacaktır. Bir diğer ifadeyle, her yöntem veya teknik kendi bakış açısını dayatacak, yöntem araç olmaktan çıkıp ana belirleyici konumuna gelecektir. Bu doğrultuda, bu tezde sosyal bilimler ve mimari eleştiri bağlamları arasında anlamlı ilişkiler kurulmuş ve bir tek teknik kullanılmayarak, farklı teknikler kullanılarak farklı bakış açıları üretilmiştir.

II. AMAÇ: Mimarlık alanında kullanılan kavramsal çerçeveleri genişletebilecek; Türkiye'nin özel konumunu, konu edilen mimarı ve mimari eserleri tasvir etmeye, açıklamaya, anlamaya ve anlamlandırmaya yarayacak; salt estetik, salt etik veya salt bilimsel yargılarla değil, üçünün birlikteliğiyle hareket eden; uluslar arası düzeyde karşılaştırmalı çalışmalara imkan tanıyan bir kavramsal çerçeve kurmaktır.

II. ÖNERME: Aidiyet ve medeniyet ben-idraki kavramları ile biçim, işlev, yapı ve anlam kavramlarından oluşacak bir kavramsal çerçeve, genelde Türkiye'deki mimarlık ortamı, özelde Türkiye mimarları hakkında yapılacak değerlendirmeler açısından uygun bir kavramsal çerçevedir.

II. SONUÇ: Cansever'in söylemine ve projelerine bakılırken kurulan üst çerçeveler yetersiz/eksik kalmaktadır. Örneğin, modernism, postmodernism, regionalism, universalism, historicim, traditionalism, Islamic context vb. gibi. Medeniyet ben-idraki ve aidiyet kavramları bu çerçevelerin eksiklerini belirlemede ve metodolojik yanlışlarını düzeltmede kullanılabilir ve bu tezde kullanılmıştır.

III. AMAÇ: İncelenen mimarın söylemindeki kavramları mimari değerlendirme literatürüne bir katkı olarak kabul etmek; mimari eserlerin Türkiye ve dünya mimarlığında oturduğu bağlamı doğru olarak belirlemek amacıyla söylem ve mimari eserleri bir bütün olarak ele almak.

III ÖNERME: Turgut Cansever'in kullandığı kavramlar ve projelerinin otonom özellikleri birlikte ve kronolojik olarak düşünüldüğünde bir tutarlılık söz konusudur.

III. SONUÇ: Cansever'in söylemine ve projelerine bakılırken bir ayırım yapılmakta ve bu ayırım sonucunda yanlış kanaatlere varılmaktadır. Örneğin, Cansever'in tasavvufi haller dediği kavramlar tasavvufi literatürün farkında olunmayarak yorumlanmakta, bu kavramların mimari tezahürleri konusunda aceleci ve keskin yorumlarda bulunmaktadır. Diğer taraftan, söylem ve projeler bütün olarak incelendiğinde

görülmüştür ki, 1943'den 2001'e Cansever söylemi ciddi kırılmalar geçirmemiş, bu anlamda, bazı arařtırmacılar tarafından zikredilen mimari projelerindeki farklılıklar bir kırılmayı deęil, aynı düşünce kavrayışının, yaşanan dönem ve kazanılan deneyimler tarafından etkilenen farklı biçim arayışı aşamalarını (bazı biçimsel tercihler, malzeme seçimi, vb.) göstermektedir.



6. ÖNERİLER

Gelecek çalışmalara yol gösterici olması açısından, bu tezin çeşitli aşamalarında yapılan gözlemler ve değerlendirmeler sonucunda, mimarlık araştırmalarıyla ilgili olarak duyulan bazı eksiklikleri ve görüşlerimizi dört başlık altında toplamak mümkündür. Bu doğrultuda yapılacak öneriler;

- Mimari eleştirinin gerekliliği hakkında,
- Türkiye'nin mimari tartışma ortamı ve mimarının topluma aktarımı hakkında,
- Türkiye mimarlığını değerlendirirken kullanılacak kavramlar ve yöntemler hakkında,
- Turgut Cansever ve diğer mimarlarla ilgili yapılacak çalışmalar hakkında olabilir.

20. yüzyılda, mimari eleştiri bir iletişim dili olarak yerini almıştır. Aynı zamanda, bir sorgulama mekanizmasıdır. Şüphesiz, temellendirmeleri sağlam olan ve önyargılardan hareket etmeyen her eleştiri mimari uygulama sahasına da nüfuz edebilecektir. Bu itibarla, mimari eleştiri çalışmalarının çoğalmasa yaşanabilir çevreler oluşturmada tüm insanlığın yararına olacaktır.

Bu durum Türkiye için de aynıdır. Fakat, Türkiye'nin konumu (her ülkenin olduğu gibi) bazı farklılıkları barındırmaktadır. Yani, mimar, kullanıcı ve eleştirinin aidiyet dünyaları hem diğer ülkelerden hem de birbirinden farklıdır. Türkiye Mimarlığı hakkında yapılacak eleştirel çalışmaların bu gerçeklikten hareket ederek yapılması, olası zaman kayıplarını ve kısır döngüleri aşma noktasında önemli katkılar sağlayacaktır. Türkiye mimarlığını değerlendirirken kullanılacak kavramlar ve yöntemler de bu doğrultuda oluşturulmalıdır.

Turgut Cansever ve diğer Türk mimarları hakkında yapılacak çalışmalar Türkiye mimarlığının tarih yazımı ve mimarlık teorisinin oluşumu açısından bir altlık oluşturacaktır. Diğer taraftan, bu tür çalışmalar hem Türk mimarları hem de dünyadaki diğer mimarlar arasında karşılaştırma yapma imkanı doğurduğundan dolayı son derece önemlidir. Ayrıca, Cansever'in mimarlık serüveninde en yakınında olan, adeta usta-çırak ilişkisi çerçevesinde onun görüşlerinin sürdürücüsü olabilecek mimarlarla ilgili yapılacak çalışmalar hem bu çalışmanın sonuçlarının sınanabilirliği, hem de Cansever'in tavrının sürdürülebilirliği açısından önemlidir. Örneğin, Cansever'le bu ilişki çerçevesinde birlikte çalışmış olan ve şu anda üç mimarlık bürosu halinde çalışmalarına devam eden mimar

Hasan Cansever, Feyza Cansever, Mehmet Ögün ve Emine Ögün'ün (Şekil 15) mimari faaliyetleri bu kapsam içerisinde değerlendirilmelidir.

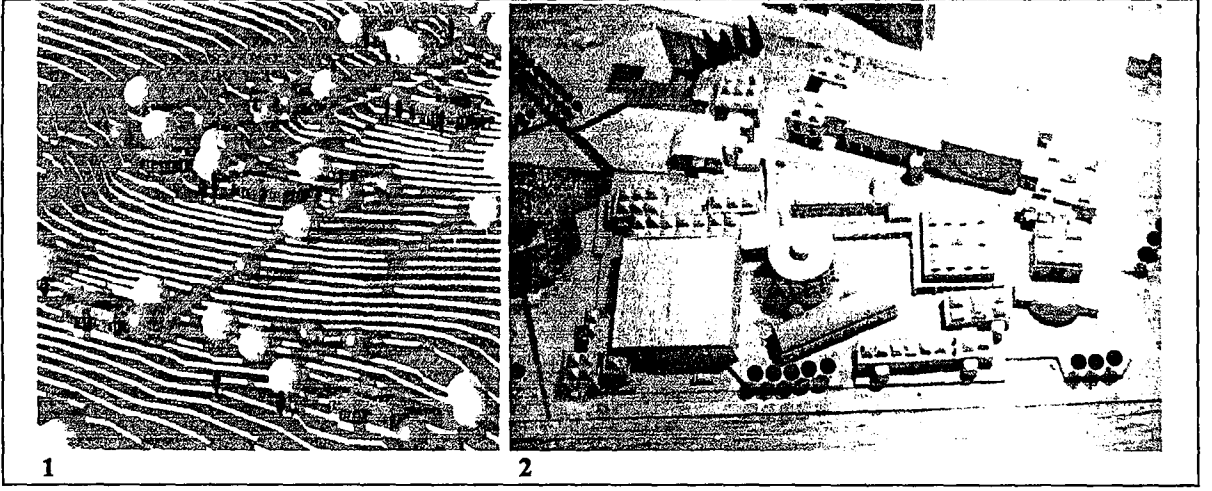

Şekil 15. 9 Evlik Bir Kır Yerleşmesi (1) (Ögün ve Ögün, 2001: 96); Zübeyde Hanım Kültür ve Sanat Merkezi mimari proje yarışması birinci ödül (2) (Ögün ve Ögün, 1994).

Böylelikle, önerilerin doğrultunda yapılacak çalışmalarla, çalışmamızın değerlendirileceği bilimsel alan ve mimari tartışma ortamının genişlemesine, bu alanların derinleşmesine imkan tanınmış olacaktır.

7. KAYNAKLAR

- Abalı, Z., Barkol, Ö. ve Seçkin, N., 1996. Yöresellik Ara Sıra Güncellenen Eski Bir Akım mı?, *Kimlik Meşruiyet Etik Sempozyumu (7-8-9 Ekim 1993, Ankara)*, A. Erkmen, G.Ö. Güvenç, Der., Ankara, *Bildiriler Kitabı*, 56-58.
- Abel, C., 1997. *Architecture and Identity: Towards a Global Eco-culture*, Architectural Press, Oxford.
- Addas, C., 2003. *İbn Arabi: Kibrit-i Ahmer'in Peşinde*, A. Ataman, Çev., *Gelenek Yayınları*, İstanbul.
- Agmondis, G.N., 1997. *Collins Dictionary of Philosophy*, London.
- Ahunbay, Z., 1997a. Onarım ve Koruma Maddesi, *Eczacıbaşı Sanat Ansiklopedisi*, c. III, YEM Yayınları, İstanbul, 1368-1374.
- Ahunbay, Z., 1997b. Restorasyon Maddesi, *Eczacıbaşı Sanat Ansiklopedisi*, c. III, YEM Yayınları, İstanbul, 1553-1554.
- Akbar, J., 1988. *Crisis in the Built Environment: the Case of the Muslim City*, A Mimar Book, Singapore.
- Akcan, E., 1992. *Utopia Topia Atopia: Place-Architecture Relation in the Postmodern Condition*, Master Thesis, METU, The Graduate School of Natural and Applied Sciences, Ankara.
- Akcan, E., 1994. Sanatın ve Mimarlığın Görelî Özerkliği Üzerine, *Mimarlık*, 257, 21-22.
- Akcan, E., 1996. Mimarlığımızda Kimlik-Yer İlişkisi ve İçerik Sorunu, *Kimlik Meşruiyet Etik Sempozyumu, 7-8-9 Ekim 1993, Ankara*, A. Erkmen ve G.Ö. Güvenç, Der., Ankara, *Bildiriler Kitabı*, 113-118.
- Akcan, E., 2001. Eksik Bir Derleme: 'Türki Cumhuriyetlerde' Türkiye Mimarları, *Domus-m*, 9, 56-57.
- Akçal, A.H., 2002. *Yüksek Mühendis Mimar Behruz Çinici Yapıtlarının Analizi*, Yüksek Lisans Tezi, İ.T.Ü., Fen Bilimleri Enstitüsü, İstanbul.
- Akın, G., 1993. Mimarlık Tarihinde Pozitivizm Aşma Sorunu ve Osmanlı Merkezi Mekan İkonolojisi Bağlamında Edirne Selimiye Camisi'ndeki Müezzin Mahfili, *Türk Kültüründe Sanat ve Mimari: Klasik Dönem Mimarlığı ve Sanatı Üzerine Denemeler*, İstanbul, 1-39.
- Aksoy, E., 1963. Ortamekân: 'Türk Sivil Mimarisinde Temel Kuruluş Prensipleri', *Mimarlık ve Sanat*, 7-8, 39-92.

- Aksoy, E., 1987. Mimarlıkta Tasarım Bilgisi, Hatiboğlu Yayınevi, Ankara.
- Aksoy, E., 1992. Mimarlıkta Modern Sonrası Dönem ve Türkiye, Tasarım, 27, 104-107.
- Aktüre, S., 1987. 19. Yüzyıl Sonunda Anadolu Kenti Mekansal Yapı Çözümlemesi, Üçüncü Baskı (Birinci Baskı: 1978), ODTÜ Yay., Ankara.
- Akurgal, E., 1989. Anadolu Uygarlıkları, İkinci Baskı, Net Yayınları, İstanbul.
- Akurgal, E., 1999. Anadolu Kültür Tarihi, Sekizinci Basım, TÜBİTAK Popüler Bilim Kitapları, Ankara.
- Alemdar, Z.Y., 1999. Değişen Mimari Beğeni ve Mimari Medyanın Rolü, Mimar Anlam Beğeni içinde, YEM Yayınları, İstanbul, 204-211.
- Alsaç, Ü., 1976. Türkiye'deki Mimarlık Düşüncesinin Cumhuriyet Dönemi İçindeki Evrimi, K.T.Ü., İnşaat-Mimarlık Fakültesi Yayını, Trabzon.
- Altman, A., Rapoport, A., and Wohlwill, J.F., (Eds.), 1980. Environment and Culture, Human Behavior and Environment: Advances in Theory and Research, Vol.4, Plenum Pres, New York, London.
- Altman, A., Werner, C.M., (Eds.), 1985. Home Environments, Human Behavior and Environment: Advances in Theory and Research, Vol. 8, Plenum Pres, New York, London.
- Ardalan, N., Bakhtiar, L., 1973. The Sufi Tradition in Persian Architecture, Chicago University Press, Chicago.
- Armağan, M., 1998. Turgut Cansever Üzerine, İstanbul'u Anlamak, M. Armağan, Haz., İz Yay., İstanbul, 7-12.
- Armağan, M., 2003a. Descartes'tan Osmanlı'ya Çevre, Türk Edebiyatı, Haziran.
- Armağan, M., 2003b. Turgut Cansever'in Yazılı-Basılı Eserleri, Turgut Cansever'le 80 Yıl –şehir kültür ve mimari-, Türkiye Yazarlar Birliği 25. Yıl Faaliyetleri, Yaşayan Yazarlara Saygı Toplantıları:1, I. Oturum, 12 Nisan 2003, Mimar Sinan Üniversitesi Oditoryumu, İstanbul.
- Arredamento Dekorasyon-Aylık Dergi, 1991a. Profil: Turgut Cansever, Arredamento Dekorasyon, 29, 82-99.
- Arredamento Dekorasyon-Aylık Dergi, 1991b. İç Dünyalar: Tarih-Bugün-Gelecek, Erteğün Evi, Arredamento Dekorasyon, 29, 58-66.
- Arredamento Mimarlık-Tasarım Kültürü Dergisi, 2003. Dosya: Kapalı Siteler, Arredamento Mimarlık, 2003/07-08, 56-77.
- Arseven, C.E., t.y. Türk Sanatı Tarihi, Milli Eğitim Basımevi, İstanbul.

- Artan, T., 2004. Ottoman Architectural History vs. History of Ottoman Architecture: What Difference?, International Conference on Rethinking Architectural Historiography, METU, Ankara, Turkey, 18-19. March 2004.
- Asasoğlu, A., Kuloğlu, N., ve Öksüz, A.M., 2002. Tasarım Eğitiminde Bağlam: Amasya Örneği, Yapı, 244, 62-69.
- Aslanapa, O., 1986. Osmanlı Devri Mimarisi, İnkılâp Kitabevi, İstanbul.
- Aslanoğlu, İ., 2001. Erken Cumhuriyet Dönemi Mimarlığı (1923-1938), ODTÜ Mimarlık Fakültesi Yayınları, Ankara (İlk Baskı, 1980).
- Atalık, G., 1961. Mimari Tenkid'de Metod Araştırması Yolunda Bir Deneme, Doktora Tezi, İTÜ, Mimarlık Fakültesi, İstanbul.
- Attoe, W., 1978. Architecture and Critical Imagination, Willey and Sons Ltd., Chichester, London.
- Aydın, M., 1997. Cansever Turgut Maddesi, Ezacıbaşı Sanat Ansiklopedisi, c.I, YEM Yayınları, İstanbul, 324-325.
- Aydınlı, S., 2004a. Estetik: Öznel Bir Beğeni mi, yoksa Nesne/Çevresel Değerler Temsili mi?, Etik-Estetik, YEM Yayınları, İstanbul.
- Aydınlı, S., 2004b. Günümüz Mimarlık Ortamında Eleştiri, Mimarist, 11, 29-36.
- Aydınlı, S., Sağocak, M., 1996. Mimarlıkta Eleştiriye Fenomenolojik Bir Yaklaşım, Uluslararası VIII. Yapı ve Yaşam Kongresi (Mimarlık ve İletişim), 1996, Bursa, Kongre Kitabı, 293-302.
- Ayvazoğlu, B., 1996. Bilge Bir Mimar İçin Bir Portre Denemesi: Turgut Cansever, Defterimde 40 Suret, Ötüken Yayınları, İstanbul, 56-59.
- Ayvazoğlu, B., 2000. Turgut Cansever'in Sanat Felsefesi, Geleneğin Direnişi, İkinci Baskı, Ötüken Yayınları, İstanbul, 309-323.
- Ayvazoğlu, B., 2003. Turgut Cansever'in Hayatı, Turgut Cansever'le 80 Yıl –şehir kültür ve mimari-, Türkiye Yazarlar Birliği 25. Yıl Faaliyetleri, Yaşayan Yazarlara Saygı Toplantıları:1, I. Oturum, 12 Nisan 2003, Mimar Sinan Üniversitesi Oditoryumu, İstanbul.
- Balamir, A., 1996. Mimarın Kimlik, Meşruiyet, Etik Sorunları ve Mimarlığın Disipliner Buhranı, Kimlik Meşruiyet Etik Sempozyumu (7-8-9 Ekim 1993, Ankara), A. Erkmen, G.Ö. Güvenç, Der., Ankara, Bildiriler Kitabı, 24-30.
- Balamir, A., 2003a. Mimarlık ve Kimlik Temrinleri I: Türkiye'de Modern Yapı Kültürünün Bir Profili, Mimarlık, 313, 24-29.

- Balamir, A., 2003b. Mimarlık ve Kimlik Temrinleri II: Türkiye’de Modern Yapı Kültürünün Bir Profili, Mimarlık, 314, 18-23.
- Batur, A., 1998. 1925-1950 Döneminde Türkiye Mimarlığı, 75 Yılda Değişen Kent ve Mimarlık, Tarih Vakfı Yay., İstanbul, 209-234.
- Batur, A., Haz., 2003. M. Vedad Tek: Kimliğinin İzinde Bir Mimar, YKY, İstanbul.
- Baydar, G., 2004. Historiographical Burdens of the Non-West The Ottoman-Turkish Case, International Conference on Rethinking Architectural Historiography, METU, Ankara, Turkey, 18-19. March 2004.
- Behçet ve Bedrettin, 1933. Türk İnkılap Mimarisi, Mimar, 3/9-10, 265.
- Bektaş, C., 1996. Tartışma, Kimlik Meşruiyet Etik Sempozyumu, 7-8-9 Ekim 1993, Ankara, A. Erkmen ve G.Ö. Güvenç, Der., Ankara, Bildiriler Kitabı, 182-183.
- Birlik, S., 1997. Çağdaş Türkiye Mimarlığı ve Sorunları: Turgut Cansever, M. Kandil, Yön., Yayınlanmamış Yüksek Lisans Ödevi, K.T.Ü., Fen Bilimleri Enstitüsü, Mimarlık Anabilim Dalı, Trabzon.
- Bolay, S.H., 1999. Felsefi Doktrinler ve Terimler Sözlüğü, Sekizinci Baskı, Akçağ Yayınları, İstanbul.
- Bonta, J.P., 1979. Architecture and its Interpretation: A Study of Expressive Systems in Architecture, Lund Humphries, London.
- Bozdoğan, S., 1999a. Architectural History in Professional Education: Reflections on Postcolonial Challenges to the Modern Survey, Journal of Architectural Education, 52/4, 207-215.
- Bozdoğan, S., 1999b. Türk Mimari Kültüründe Modernizm: Genel Bir Bakış, Türkiye’de Modernleşme ve Ulusal Kimlik, S. Bozdoğan ve R. Kasaba, Der., N. Elhüseyni, Çev., İkinci Baskı, Tarih Vakfı Yurt Yay., İstanbul, 118-152.
- Bozdoğan, S., 2001a. Mesleki Eğitimde Mimarlık Tarihi: Modern Mimarlık Araştırmalarında Postkolonyal Sorgulamalar Üzerine Düşünceler, Domus-m, 9, 58-62.
- Bozdoğan, S., 2001b. Şevki Vanlı’nın Cezayir Projeleri: Gecikmiş bir Mimari Değerlendirme Yazısı, Domus-m, 9, 47-51.
- Bozdoğan, S., 2002. Modernizm ve Ulusun İnşası: Erken Cumhuriyet Türkiye’sinde Mimari Kültür, T. Birkan, Çev., Metis Yay., İstanbul.
- Bozdoğan, S., 2004. Reframing the Ottoman Heritage: Historiography and Ideology in Early Republican Turkey, International Conference on Rethinking Architectural Historiography, METU, Ankara, Turkey, 18-19. March 2004.

- Bozdoğan, S., Özkan, S. ve Yenal, E., 1987. Sedad Eldem: Architect in Turkey, A Mimar Book, Concept Media, Aperture, Singapore, New York.
- Braudel, F., (vd.), 1995a. Akdeniz, İnsanlar ve Miras, İkinci Baskı, A. Derman, Çev., Metis Yay., İstanbul.
- Braudel, F., (vd.), 1995b. Akdeniz, Mekân ve Tarih, İkinci Baskı, N.i Erkurt, Çev., Metis Yay., İstanbul.
- Braudel, F., 1990. Akdeniz ve Akdeniz Dünyası, İkinci Cilt, Eren Yay., İstanbul.
- Bumin, K., 2003. Müzakere (Turgut Cansever'in Sunduğu Fikirler 21. Yüzyıl Mimarlığı ve Şehirciliği İçin Yeni Bir Çıkış Oluşturabilir mi?, Uğur Tanyeli), Turgut Cansever'le 80 Yıl –şehir kültür ve mimari-, Türkiye Yazarlar Birliği 25. Yıl Faaliyetleri, Yaşayan Yazarlara Saygı Toplantıları:1, III. Oturum, 12 Nisan 2003, Mimar Sinan Üniversitesi Oditoryumu, İstanbul.
- Burckhardt, T., 1976. The Art of Islam, P. Hobson, Trans., Londra.
- Cansever, T., 1949. Selçuk ve Osmanlı Mimarisinde Üslup Gelişmeleri, Doktora Tezi, İstanbul Üniversitesi, Edebiyat Fakültesi, Sanat Tarihi Bölümü, İstanbul.
- Cansever, T., 1960. Modern Mimarinin Temel Meseleleri, Doçentlik Tezi, İstanbul Üniversitesi, İstanbul.
- Cansever, T., 1981. Thoughts and Architecture, Türk Tarih Kurumu Basımevi, Ankara.
- Cansever, T., 1992. Şehir ve Mimari Üzerine Düşünceler, Ağaç Yay., İstanbul.
- Cansever, T., 1994. Ev ve Şehir Üzerine Düşünceler, M. Armağan, Haz., İnsan Yay., İstanbul.
- Cansever, T., 1995. HABITAT II Konferansı için Şehir ve Konut Üzerine Düşünceler, HAK-İŞ Yay., Ankara.
- Cansever, T., 1997a. Kubbeyi Yere Koymamak, M. Armağan, Haz., İz Yay., İstanbul.
- Cansever, T., 1997b. İslam'da Şehir ve Mimari, M. Armağan, Haz., İz Yay., İstanbul.
- Cansever, T., 1998a. İstanbul'u Anlamak, M. Armağan, Haz., İz Yay., İstanbul.
- Cansever, T., 1998b. Doğu ve Batı Kültürel İlişkiler Tarihine Bir Bakış, Doğu Batı, 2, 145-154.
- Cansever, T., 2003a. Kendi Dilinden Mimarlık ve Sanat Felsefesi, Turgut Cansever'le 80 Yıl –şehir kültür ve mimari-, Türkiye Yazarlar Birliği 25. Yıl Faaliyetleri, Yaşayan Yazarlara Saygı Toplantıları:1, II. Oturum, 12 Nisan 2003, Mimar Sinan Üniversitesi Oditoryumu, İstanbul.

- Cansever, T., 2003b. Mimari Proje Sergisi, Turgut Cansever'le 80 Yıl –şehir kültür ve mimari-, Türkiye Yazarlar Birliği 25. Yıl Faaliyetleri, Yaşayan Yazarlara Saygı Toplantıları:1, 12 Nisan 2003, Mimar Sinan Üniversitesi Oditoryumu, İstanbul.
- Cebeci, N., 1998. Bodrum'daki Sit Kararı ve 'Sit' Kimliği Gösteren Bir Tatil Köyü Projesi, Mimarlık, 284, Ankara, 48-49.
- Cengizkan, A., 1998. Bektaş ve Cansever Mimarlığında Doğa ve Çevreye Karşı Tutumlar, Arredamento Mimarlık, 1998/09, İstanbul, 94-96.
- Cengizkan, A., 2000. Discursive Formations in Turkish Residential Architecture: Ankara (1948-1962), Ph. D. Thesis, METU, Ankara.
- Cengizkan, A., 2003. Türkiye'de Çağdaş Mimarlığın (1923-2003) Önde Gelen 20 Eseri, Mimarlık, 311, 24-35.
- Cevizci, A., 2000. Paradigma Felsefe Sözlüğü, Dördüncü Basım, Paradigma Yayınları, İstanbul.
- Ching, F.D.K., 1979. Architecture: Form, Space and Order, Van Nostrand Reinhold, New York.
- Cipallo, C.M., 1993. Akdeniz Dünyasında Para, Fiyatlar ve Medeniyet, A. İ. Karacan, Çev., Bağlam Yay., İstanbul.
- Clark, R.H., Pause, M., 1996. Precedents in Architecture, İkinci Baskı, Van Nostrand Reinhold, New York.
- Collins, P., 1965. Changing Ideals in Modern Architecture (1750-1950), Faber and Faber, London.
- Colquhoun, A., 1990. Mimari Eleştiri Yazıları, A. Cengizkan, Çev., Şevki Vanlı Mimarlık Vakfı Yayınları.
- Cordan, Ö., 2002. Mimari Formun Kavramsal Analizi, Doktora Tezi, K.T.Ü., Fen Bilimleri Enstitüsü, Trabzon.
- Çelik, Z., 1996. Colonializm Orientalizm and the Canon, Art Bulletin, LXXVIII/2, 202-205.
- Çetin, M., 2002. Mimaride Dilbilimsel Çözümleme; Şekil Gramerleri, Gazi Sanat, 3, 41-50.
- Çevik, S., 1991. Mekan Kimlik Kimliklendirme: Trabzon Sokakları Örneği, Doktora Tezi, K.T.Ü., Fen Bilimleri Enstitüsü, Trabzon.
- Davutoğlu, A., 1994. Alternative Paradigms: The Impact of Islamic and Western Weltanschauungs on Political Theory, University Press of America, Lanham-New York-London.

- Davutođlu, A., 1996. İslam Düşünce Geleneğinin Temelleri, Oluşum Süreci ve Yeniden Yorumlanması, Divan İlmî Araştırmalar, 1, 1-44.
- Davutođlu, A., 1997. Medeniyetlerin Ben-İdraki, Divan İlmî Araştırmalar, 3, 1-53.
- Davutođlu, A., 2000. Bunalımdan Dönüşüme Batı Medeniyeti ve Hristiyanlık, Divan İlmî Araştırmalar, 9, 1-74.
- Davutođlu, A., 2001. Genel Değerlendirme, Modernleşme, İslam Dünyası ve Türkiye, İSAV Tartışmalı İlmî Toplantıları, Sabri Orman, Ed., Ensar Neşriyat, İstanbul.
- Davutođlu, A., 2003. Stratejik Derinlik: Türkiye'nin Uluslararası Konumu, Onikinci Basım, Küre yayınları, İstanbul (İlk Baskı, 2001).
- Demirbaş, M., 1997. Tuncay Çavdar'ın Mimarlığı Üzerine Monografik Bir İnceleme, Yüksek Lisans Tezi, K.T.Ü., Fen Bilimleri Enstitüsü, Trabzon.
- Diktaş, E.O., 2001. Mimarlık Bilgisi, İdeolojisi, Söylem, Eleştiri İlişkisi ve Türkiye Mimarlık Yazınından Örneklerle İncelenmesi, Yüksek Lisans Tezi, Dokuz Eylül Üniversitesi, Fen Bilimleri Enstitüsü, İzmir.
- Dinç, P., 1996. Kullanılabilir Mimari Eleştiri ve Değerlendirme Yöntemlerinin Günümüz İletişim Ortamı Bağlamında İrdelenmesi, Uluslararası VIII. Yapı ve Yaşam Kongresi (Mimarlık ve İletişim), 1996, Bursa, Kongre Kitabı, 269-279.
- Dinç, P., 2002. Akademik Mimari Eleştiride Teknikler: A. Colquhoun'a Ait İki Çağdaş Uygulama Eleştirisi, Gazi Sanat, 3, 51-67.
- Doğan, M.N., 2003. Kitaba Önsöz, Hüsn ü Aşk, İkinci Basım, Ötüken Yay., İstanbul
- Dostođlu, N.T., 1995. Modern Sonrası Mimarlık Anlayışları, Mimarlık, 263, Ankara, 46-50.
- Dostođlu, S., 1981. Tarih Mimarlık Tarihi ve Bazı Kavramlar, Mimarlık, 165, 7-11.
- Dostođlu, S., 1982. Mimarlık Tarihi Üzerine Notlar, Mimarlık, 184, 11-14.
- Dostođlu, S., 1983. Bir Toplantı Bir Tartışma: Mimari Kültür İçin Bir Çerçeve, Mimarlık, 196, 16-18.
- Dostođlu, S., 1984a. Sunuş: Modern Mimarlığın Ötesi, Mimarlık, 204, 17-21.
- Dostođlu, S., 1984b. Colin Rowe ve Bir Uzlaştırma Kuramı, Mimarlık, 207, 7-13.
- Dostođlu, S., 1985. Modernizmin Ötesi Tartışmalarında Klasisizm Sorunu, Mimarlık, 217, 19-23.

- Düzenli, H.İ., 2003a. Sekseninci Yılında Turgut Cansever: Şehir, Kültür ve Mimari, Yayınlanmamış Sempozyum Değerlendirme Yazısı, Ankara (Ek IV).
- Düzenli, H.İ., 2003b. Savmi Ersek'le Turgut Cansever'in Planlama Çalışmaları Üzerine Görüşme, 06 Aralık 2003, Ataköy, İstanbul.
- Düzenli, H.İ., 2003c. Modernleşme Medeniyet ve Şehircilik Üzerine: Turgut Cansever'in Şehircilik Düşüncesi ve Projeleri, Tez Semineri, K.T.Ü., Mimarlık Bölümü, Trabzon.
- Düzenli, H.İ., 2003d. Traditional Environment: The Difference Between The Real and The Fake, International Conference on Quality of Urban Life, 3-5- December 2003, İstanbul, Proceedings Book, 293-307.
- Düzenli, H.İ., 2004a. Turgut Cansever ve Mehmet Öğün ile Söyleşi, 9 Kasım 2004, Beşiktaş, İstanbul (Ek V).
- Düzenli, H.İ., 2004b. Turgut Cansever'le Mimari Projeleri Üzerine Görüşme, 10 Kasım 2004, Kadıköy, İstanbul (Ek VI).
- Düzenli, H.İ., Aydın, E., 2004. Akdeniz'de Mimarlık Teorisi ve Pratik: Akdeniz ve İslam Medeniyetleri Bağlamında Turgut Cansever'in Akdeniz Projeleri, Akdeniz Üçlemesi: Değişim Dönüşüm Bildirim, Uluslararası Gazimağusa Sempozyumu, 12-16 Nisan 2004, Gazimağusa, K.K.T.C., Bildiriler Kitabı, 102-113.
- Ekinci, Z., Ekinci, O., 1993. Tümüyle Yok Olan bir Tarihi Yapının Kente Yeniden Kazandırılması: Muğla'da Yağcılar Hanı Projesi, Tasarım, 38, 98-106.
- Ekinciöğlü, M., Dizi Sorumlusu, 2001a. Turgut Cansever, Çağdaş Türkiye Mimarları Dizisi 1, Boyut Yay., İstanbul.
- Ekinciöğlü, M., Dizi Sorumlusu, 2001b. Doğan Tekeli-Sami Sisa, Çağdaş Türkiye Mimarları Dizisi 2, Boyut Yay., İstanbul.
- Ekinciöğlü, M., Dizi Sorumlusu, 2001c. Behruz Çinici, Çağdaş Türkiye Mimarları Dizisi 3, Boyut Yay., İstanbul.
- Eldem, N., 2003. Müzakere (Kendi Dilinden Mimarlık ve Sanat Felsefesi, Turgut Cansever), Turgut Cansever'le 80 Yıl –şehir kültür ve mimari-, Türkiye Yazarlar Birliği 25. Yıl Faaliyetleri, Yaşayan Yazarlara Saygı Toplantıları:1, II. Oturum, 12 Nisan 2003, Mimar Sinan Üniversitesi Oditoryumu, İstanbul.
- Erdoğdu, Ö., 1993. A Comparative Study on Architectural Criticism, Master Thesis, Dokuz Eylül University, Graduate School of Natural and Applied Sciences, İzmir.
- Ergüler, M., 1996. Sedat Hakkı Eldem Binalarının Analizi, Yüksek Lisans Tezi, İ.T.Ü., Fen Bilimleri Enstitüsü, İstanbul.

- Erkarıslan, Ö., 1996. Mimari Uç Ürünün Eleştirisi Üzerine Bir Yaklaşım: Kavramsal Çerçeve Yöntemi, Uluslararası VIII. Yapı ve Yaşam Kongresi (Mimarlık ve İletişim), 1996, Bursa, Kongre Kitabı, 303-314.
- Erman, T., 1998. Kentteki Kırsal Kökenli Göçmenlerin Yaşamında Gecekondu ve Apartman, 75 Yılda Değişen Kent ve Mimarlık, Türkiye Ekonomik ve Toplumsal Tarih Vakfı Yay., İstanbul, 317-324.
- Ersek, S., 2003. Mimarlık Bölge ve Nâzım Çalışmaları, Turgut Cansever'le 80 Yıl –şehir kültür ve mimari-, Türkiye Yazarlar Birliği 25. Yıl Faaliyetleri, Yaşayan Yazarlara Saygı Toplantıları:1, I. Oturum, 12 Nisan 2003, Mimar Sinan Üniversitesi Oditoryumu, İstanbul.
- Eryıldız, S., 2003. Batıkent, İş Bankası Kültür Yayınları, İstanbul.
- Evyapan, G.A., 1991. Zaman-Mekan Bağlamında Kalıcılık, Arredamento Dekorasyon, 29, 92.
- Evyapan, G.A., 1991. Zaman-Mekan Bağlamında Kalıcılık, Arredamento Dekorasyon, 1991/8, İstanbul, 92.
- Frampton, K., 1983. Modern Architecture: A Critical History, Thames and Hudson, New York.
- Galtung, J., 1985. On the Dialectic between Crisis and Crises Perception, in Europe at the Crossroads, S. Musto and J. F. Pinkele, Eds., Praeger, New York.
- Gerçek, C., 1991. Turgut Cansever Üzerine Düşünceler, Arredamento Dekorasyon, 29, 94.
- Giedion, S., 1941. Space Time and Architecture, Harvard University Pres, Cambridge, Massachusetts.
- GladıB, A.V., 2000. The Mediterranean between East and West, in Islam, Art and Architecture, Könnemann Verlagsgesellschaft mbH, France, 172-173.
- Göldeli, İ., 1981. Mimarlık ve Bir Üstdil: Eleştiri, KTÜ Mimarlık Bülteni, 6, 51-65.
- Gülsün, H., 1990. Mimar Vedat Bey ve Dolmabahçe Sarayı, Yüksek Lisans Tezi, İstanbul Üniversitesi, Sosyal Bilimler Enstitüsü, İstanbul.
- Günay, R., 1999. Türk Ev Geleneği ve Safranbolu Evleri, İkinci Baskı, YEM Yayınları, İstanbul.
- Güncü, A., 1997. Şevki Vanlı'nın Mimarlığı Üzerine Monografik Bir İnceleme, Yüksek Lisans Tezi, K.T.Ü., Fen Bilimleri Enstitüsü, Trabzon.
- Gür, Ş.Ö., 1998a. Mimariyi Eleştirmek, Yapı, 194, 56-67.
- Gür, Ş.Ö., 1998b. Mimariyi Eleştirmek-2, Yapı, 195, 49-56.

- Gür, Ş.Ö., 1998c. Eleştirel Yorumlarda Mimari Kavramlar-1, Yapı, 196, 48-56.
- Gür, Ş.Ö., 1998d. Eleştirel Yorumlarda Mimari Kavramlar-2, Yapı, 197, 65-80.
- Gür, Ş.Ö., 1998e. Eleştirel Yorumlarda Mimari Kavramlar-3, Yapı, 198, 75-83.
- Gür, Ş.Ö., 1999. Dokunma (ma), Kavrama(ma), Yapı, 212, 57-65.
- Gür, Ş.Ö., 2000. Modern Mimarimizde Seçmecî Dönemler ve Ayırdedici Farkları, Yapı, 224, 51-58.
- Gür, Ş.Ö., 2002a. Palimpsest: Örselenmiş Parşömen ya da Tablet-1, Yapı, 245., 60-65.
- Gür, Ş.Ö., 2002b. Palimpsest'i Okumak, Yapı, 246, 64-74.
- Gür, Ş.Ö., 2002c. Kuram Kurama Karşı, Yapı, 250, 87-90.
- Gür, Ş.Ö., 2004. Mimarîde Eleştirinin Konstrüksiyonu: Perspektif Gerçeklik Yöntem ve İlke, Teori ve Eleştiri, Hüseyin Su, Haz., Hece Yayınları, Ankara, 211-262.
- Gürdallı, H., 1996. Kıbrıs-Lefkoşa'da Selimiye Bölgesi'nde Kentsel Mimari Öğelerin Oluşumunda, Tarihsel ve Coğrafi Etmenler, Yüksek Lisans Tezi, İTÜ Fen Bilimleri Enstitüsü, İstanbul.
- Gürer, M., 1997. Turgut Cansever, An Alternative Position: Architectural Regionalism in Turkey in 1980s, Master Thesis, METU, The Department of Architecture, Ankara.
- Güzer, A., 1994. The Limits of Architectural Criticism: Architecture as a Process of Representation, Commodification and Legitimation, Ph.D. Thesis, METU, Ankara.
- Güzer, A., 1996a. Türkiye Mimarları Haritası: Türkiye'deki Mimarlık Eğilimlerini Anlamaya Yönelik bir Model Denemesi (1), Mimarlık, 272, 48-53.
- Güzer, C.A. (der), 1996b. 70 Sonrası Mimarlık: Tartışmalar, Mimarlar Derneği 1927 Yayını, Ankara.
- Haneda, M., Miura, T., Eds., 1994. Islamic Urban Studies: Historical Review and Perspectives, Kegan Paul International Ltd., London and New York.
- Hasan, T., 1992. Cürüksulu Yalısı (İstanbul,Turkey), The Aga Khan Award for Architecture, 1992 Technical Review Summary, [http...](http://...)
- Hasol, D., 1995. Ansiklopedik Mimarlık Sözlüğü, Altıncı Baskı, YEM Yayınları, İstanbul.
- Hünler, H., 1998. Estetik'in Kısa Tarihi: Modern Kültür ve Sanat Üzerine Felsefi Bir Araştırma, Paradigma Yayınları, İstanbul.

- İnam, A., 1996. Kimlik Sorununa Bir Bakış, Kimlik Meşruiyet Etik Sempozyumu (7-8-9 Ekim 1993, Ankara), A. Erkmen, G.Ö. Güvenç, Der., Ankara, Bildiriler Kitabı, 31-32.
- İstanbul Deprem Çalışma Grubu, 2001. Yıkıcı Depremden Etkilenecek İstanbulluları Yeni Şehirlere Yerleştirme Projesi Ön Raporu, T. Cansever, Yön., Erkam Matbaacılık, İstanbul.
- İstanbul Deprem Çalışma Grubu, 2003. Yıkıcı Depremden Etkilenecek İstanbulluları Yeni Şehirlere Yerleştirme Amaçlı Proje Önerisi: Pilot Şehir Uygulama Raporu, T. Cansever, Yön., İstanbul.
- Kandil, M., 1987. Mimari Çevrede Değişme Sürecinin Analizi: Ulus-Çankaya Aksı (Ankara) Üzerinde Bir Deneme, Doktora Tezi, K.T.Ü., Fen Bilimleri Enstitüsü, Trabzon.
- Kandil, M., 1991. Mimari Tasarım Açısından Toplu Konut, Türkiye’de Son 10 Yılda Toplu Konut Uygulamaları Sempozyumu, YTÜ, İstanbul, 123-128.
- Kandil, M., 1996. Tartışma, Kimlik Meşruiyet Etik Sempozyumu, 7-8-9 Ekim 1993, Ankara, A. Erkmen ve G.Ö. Güvenç, Der., Ankara, Bildiriler Kitabı, 181.
- Kandil, M., 2000. Aesthetic Experience of Mass Housing in Turkey, International Symposium on Culture & Space in the Home Environment: Critical Evaluations / New Paradigms, June 1997, ITU, İstanbul, Proceedings Book, 273-277.
- Kaptan, S., 1973. Bilimsel Araştırma Teknikleri, Ayyıldız Matbaası, Ankara.
- Karaarslan, M., 2001. Yapıtlar Anılar 1, Karaarslan Mimarlık Limited Şti., Ankara.
- Karabey, H., 1991. Beyazıt’ın Düşüşü ve Bir Beyazıt Düşü, Arredamento Dekorasyon, 1991/3, İstanbul, 120.
- Karakaş, D., 2000. On Some Conceptual Frameworks in Architectural Criticism: Re-reading Architecture within the Context of Mass Media and Consumer Culture, Master Thesis, METU, The Department of Architecture, Ankara.
- Kaynar, H., 2000, 01 December. ‘Kent’lerin Arasında Kalmış Bir ‘Şehir’: Ankara, http://www.hurriyetim.com.tr/agora/00/12/01/gezi_h_kaynar.asp.
- Kazmaoğlu, M., Tanyeli, U., 1986. 1980’li Yılların Türk Mimarlık Dünyasına Bir Bakış, Mimarlık, 221, 31-48.
- Keskin, Y., 2000. Farklı Mimarlık Eleştirilerinde Ortak Kabullerin Araştırılması, Yüksek Lisans Tezi, İTÜ, Fen Bilimleri Enstitüsü, İstanbul.
- Khosla, R., 1992a. Ataç House (Burgaz Island, İstanbul, Turkey), The Aga Khan Award for Architecture, 1992 Technical Review Summary, <http://www.aga-khan.org/award/1992/atac-house/>.

- Khosla, R., 1992b. Demir Holliday Villas (Bodrum, Turkey), The Aga Khan Award for Architecture, 1992 Technical Review Summary, [http...](http://...)
- Konfüçyüs, 2002. Seçme Konuşmalar, Hakan Arslanbezer, Çev., Metropol Yay., İstanbul.
- Korkmaz, T., Haz., 2004. Nevzat Sayın: Düşler Düşünceler İşler (1990-2004), YKY, İstanbul.
- Kortan, E., 1996. Mimarlıkta Kimlik Sorunu, Kimlik Meşruiyet Etik Sempozyumu (7-8-9 Ekim 1993, Ankara), A. Erkmen, G.Ö. Güvenç, Der., Ankara, Bildiriler Kitabı, 96-97.
- Kortan, E., 2003. Mimari Eleştiri Üzerine, Yapı, 261, 47-49.
- Köksal, A., 2003. Müzakere (Turgut Cansever'in Sunduğu Fikirler 21. Yüzyıl Mimarlığı ve Şehirciliği İçin Yeni Bir Çıkış Oluşturabilir mi?, Uğur Tanyeli), Turgut Cansever'le 80 Yıl –şehir kültür ve mimari-, Türkiye Yazarlar Birliği 25. Yıl Faaliyetleri, Yaşayan Yazarlara Saygı Toplantıları:1, III. Oturum, 12 Nisan 2003, Mimar Sinan Üniversitesi Oditoryumu, İstanbul.
- Krupat, E., 1989. People in Cities: The Urban Environment and Its Effects, Fourth Edition (First Ed. 1985), Cambridge University Press, Cambridge.
- Kuban, D., 1995. Türk ve İslam Sanatı Üzerine Denemeler, İkinci Baskı, Arkeoloji ve Sanat Yayınları, İstanbul.
- Kuban, D., 2004. Çağlar Boyunca Türkiye Sanatının Anahatları, YKY, İstanbul (İlk Baskı, 1972).
- Kultermann, U. 2000. Constituting a Turkish Identity: The Architecture of Behruz Çinici, Journal of Architecture, 5/3, 315-326.
- Kurtkan, A., 1998. 1980 Sonrası Türkiye Mimarlığı'nda Söylem, Yüksek Lisans Tezi, İTÜ, Fen Bilimleri Enstitüsü, İstanbul.
- Kurtuluş, H., 2003. Mekanlarda Billurlaşan Kentsel Kimlikler, Doğu Batı, 23, 75-96.
- Küçükerman, Ö., 1996. Kendi Mekanının Arayışı İçerisinde Türk Evi, Beşinci Baskı, Türkiye Turing ve Otomobil Kurumu Yay., İstanbul (İlk Baskı: 1978).
- Leroux, J.G., 1944. İlk Akdeniz Medeniyetleri, Cevdet-Mithat Perin, Çev., Remzi Kitabevi, İstanbul.
- Lillyman, W.J., Moriarty, M.F. and Neuman, D.J., Eds., 1994. Critical Architecture and Contemporary Culture, Oxford University Press, New York, Oxford.

- Lökçe, S., 1996. Eğitim Kurumlarının Mimarın Kimliğine Etkisi, Kimlik Meşruiyet Etik Sempozyumu, 7-8-9 Ekim 1993, Ankara, A. Erkmen ve G.Ö. Güvenç, Der., Ankara, Bildiriler Kitabı, 170-177.
- Madra, Ö., 1991. Başlangıç Sözü: Ayinesi Sözdür de Kişinin, Arredamento Dekorasyon, 29, 39.
- Mantran, R., 1999. Osmanlı İmparatorluğu Tarihi II -XIX. yüzyılın başlarından yıkılışa-, S. Tanilli. Çev., Adam Yay., İstanbul.
- Marshall, G., 1999. Sosyoloji Sözlüğü, O. Akınhay ve D. Kömürcü, Çev., Bilim ve Sanat Yayınları, Ankara.
- Mimar-Çağdaş Mimarlık Dergisi, 1983. Turgut Cansever Özel Sayısı, 4/11, 5-67.
- Mimarlar Odası, 1990. II. Ulusal Mimarlık Sergisi ve Ödülleri, TMMOB Mimarlar Odası Yayını, Ankara.
- Mimarlık Dergisi, 1988. Söyleşi: Yurt Dışında Mimarlık Eylemi, Mimarlık, 229, 64-66.
- Mugerauer, R., 1994. Interpretations on Behalf of Place: Environmental Displacements and Alternative Responses, State University of New York Press, Albany, New York.
- Muhyiddin-i Arabî, 1999. Fusûs ül Hikem, Beşinci Baskı, N. Gencosman, Çev., Milli Eğitim Bakanlığı Yayınları, İstanbul.
- Nalbantoğlu, G.B., 1998. Toward Postcolonial Openings: Rereading Sir Bannister Fletcher's 'History of Architecture', *Assemblage*, 35.
- Nalbantoğlu, G.B., 2000. Beyond Lack and Excess: Other Architectures/Other Landscapes, Journal of Architectural Education, 54/1, 20-27.
- Nalbantoğlu, G.B., Thai, W.C. (Eds.), 1997. Postcolonial Space(s), Princeton Architectural Press, New York.
- Nasr, S.H., 1987. Islamic Art and Spirituality, State University of New York Press, Albany.
- Nasr, S.H., 1996. Religion & the Order of Nature, Oxford University Press, New York.
- Noever, P., Ed., 1991. Architecture in Transition: Between Deconstruction and New Modernism, Prestel Publ., Munich.
- Norwich, J.J., Ed., 1991. Great Architecture of the World, Da Capo Press, New York.
- Ockman, J., Ed., 1985. Architecture Criticism Ideology, Princeton Architectural Press, Princeton, New Jersey.

- Oğuz, Ş., 1999a. Batı Mimarisinde Estetik'in Geçirdiği Temel Yapısal Değişimler: Pythagoras'ın ve Platon'un Rönesans Mimarlık Düşüncesine Etkileri, *Mimaride İdealist Estetik*, Yapı, 212, 66-72.
- Oğuz, Ş., 1999b. Batı Mimarisinde Estetik'in Geçirdiği Temel Yapısal Değişimler: Mimarlık Düşüncesinde Bir Geçiş Dönemi, 17. ve 18. Yüzyıl Mimaride Rasyonalist ve Ampirist Estetik, Yapı, 215, 65-68.
- Oğuz, Ş., 1999c. Batı Mimarisinde Estetik'in Geçirdiği Temel Yapısal Değişimler: Kant ve Kant Sonrası Pozitivizm, Mimarlıkta Anlam Sorunsalının Başlangıcı, Yapı, 217, 56-58.
- Onay, S., 1991. Yakın Çevresi Cansever'i Anlatıyor, Arredamento Dekorasyon, 29, 95-99.
- Onur, T., 1988. Mimar Vedad Tek: Mimari Kişiliği ve Dönemin Mimarlık Sorunları, Doktora Tezi, Ankara Üniversitesi, Sosyal Bilimler Enstitüsü, Ankara.
- Orhun, D., 1999. 'Türk Evi' mi, Yaşamada Tümüleşik Ev mi?, . In International Congress (7 Centuries of Otoman Architecture-Uluslararası Bir Miras, 25/26/27 Kasım 1999, İTÜ, İstanbul, Bildiriler Kitabı, YEM Yay., 258-265.
- Oxley, M., 2001. Meaning, Science, Context and Confusion in Comparative Housing Research, Journal of Housing and The Built Environment, 16/1, 89-106.
- Ögel, S., 1966. Anadolu Selçuklularının Taş Tezyinatı, Türk Tarih Kurumu Yay., Ankara.
- Ögel, S., 1994. Anadolu'nun Selçuklu Çehresi, Akbank Yayınları, İstanbul, 1994.
- Öğün, E., Öğün, M., 1994. İstanbul'un Kıyısında 9Evlilik Bir Kır Yerleşmesi, Arredamento Mimarlık, 135, 96-97.
- Öğün, E., Öğün, M., 1994. Karşıyaka Belediyesi Zübeyde Hanım Kültür ve Sanat Merkezi Ulusal Mimari Proje Yarışması, Mimarlık Dekorasyon, 24, 56-65.
- Öğüt, R.N., 1999. The Autonomy of Art and Aestheticism in Architecture, METU Press, Ankara.
- Özcan, B., 2001. Türk Mimarisinde Postmodern Dönemde Tarihselci ve Yöreselci Bakış, Yüksek Lisans Tezi, İTÜ, Fen Bilimleri Enstitüsü, İstanbul.
- Özer, B., 1964. Rejyonelizm, Üiversalizm ve Çağdaş Mimarimiz Üzerine Bir Deneme, Doktora Tezi, İ.T.Ü., Mimarlık Fakültesi, İstanbul.
- Özkan, A., 1997. Merih Karaarslan'ın Mimarlığı Üzerine Monografik Bir İnceleme, Yüksek Lisans Tezi, K.T.Ü., Fen Bilimleri Enstitüsü, Trabzon.
- Peker, A.U., 2000. Anadolu'nun Onüçüncü Yüzyılını Anlamak, Semra Ögel'e Armağan Mimarlık ve Sanat Tarihi Yazıları, Ege Yayınları, İstanbul, 107-117.

- Pérez-Gomez, A., 1990. Architecture and the Crisis of Modern Science, Fifth Edition (First Ed. 1983), The MIT Pres, Cambridge, Massachusetts, London.
- Pevsner, N., 1977. Ana Çizgileriyle Avrupa Mimarlığı, S. Batur, Çev., Cem Yayınevi, İstanbul.
- Proje, ?. Yıllara Meydan Okuyan Yalı (Akın Yalısı), Vizyon.
- Proje, 1945. Beşiktaş'da Bir Belediye Binası Projesi, Arkitekt, III/165-166, 251-252.
- Proje, 1947a. İstanbul Adalet Sarayı Proje Müsabakası Jüri Raporu, Arkitekt, IV/185-186, 103-116.
- Proje, 1947b. İstanbul Üniversitesi Hukuk ve Ekonomi Fakülteleri Ek Binaları Proje Müsabakası, Arkitekt, IV/191-192, 255-273.
- Proje, 1947c. Anadolu Kulübü Binası (Büyükkada), Arkitekt, ???, 45-52.
- Proje, 1952. Rıfat Yalman Evi (Büyükkada), Arkitekt, V/249-50-51-52, 107-109.
- Proje, 1983. Turgut Cansever Özel Sayısı, Mimar, 11, 5-67.
- Proje, 1988. Mekke Um-al Qurra Üniversitesi, Mimarlık, 1988/3, 59-63/74.
- Proje, 1991a. Beyazıt Meydanı Yayalaştırma Projesi-1969, Arredamento Dekorasyon, 1991/3, 114-119.
- Proje, 1991b. İç Dünyalar: Tarih-Bugün-Gelecek: Erteğin Evi, Arredamento Dekorasyon, 1991/8, 58-66.
- Proje, 1991c. Profil: Turgut Cansever, Arredamento Dekorasyon, 1991/8, 82-99.
- Proje, 1991d. Turgut Cansever'den Bodrum'da Sualtı Arkeoloji Enstitüsü Projesi, Arkitekt, 2, 41-43.
- Proje, 1992a. 1992 Ağa Han Mimarlık Ödülü: Demir Tatil Köyü, Mimarlık Dekorasyon, 15, 53-64.
- Proje, 1992b. Demir Evler, Tasarım, 28, 102-111.
- Proje, 1992c. Karatepe Açık hava Müzesi, Tasarım, 30, 52-61.
- Proje, 1994. Turgut Cansever: INA Bodrum Sualtı Araştırma Enstitüsü, Mimarlık Dekorasyon, 28, 54-59.
- Proje, 2000. Turgut Cansever: Institute of Nautical Archeology Headquarters, a+u, 2000/7, Japan.
- Proje, 2003. Casas Demir, Casas, 91, Argentina, 16-21.

- Proje, t.y. Ballıkuyumcu Toplu Konut Projesi, Ankara B.Ş.B. Portaş Katalođu, Ankara, 24-41.
- Rabbat, N.O., 1989. The Citadel of Cairo, The Aga Khan Award Presentation Ceremony, Egypt.
- Rapoport, A., 1990. The Meaning of Built Environment: A Nonverbal Communication Approach, Second Edition, The University of Arizona Pres, Tucson.
- Reid, R., 1983. The Book of Buildings, Van Nostrand Reinhold Company, New York.
- Saint-Laurent, B., 1999. Bir Tiyatro Amatörü: Ahmet Vefik Paşa ve 19. Yüzyılın Son Çeyreğinde Bursa'nın Yeniden Biçimlenmesi, Modernleşme Sürecinde Osmanlı Kentleri, İkinci Baskı, P. Dumont ve F. Georgion, Ed., A. Berktaş, Çev., Tarih Vakfı Yurt Yayınları, İstanbul, 79-98.
- Sariođlu, M., 2001. Ankara: Bir Modernleşme Öyküsü (1919-1945), T.C. Kültür Bakanlığı Yayınları, Ankara.
- Sayar, Y., 2000. 1940'lı Yılların Mimarlık Ortamına "Modernleşme ve Devletçi Anlayış" Çerçevesinde Bir Bakış. Ege Mimarlık Dergisi, 33, 37-41.
- Schulz, C.N., 1971. Existence Space and Architecture, Praeger, New York.
- Schulz, C.N., 1983. Meaning in Western Architecture, Third Impression, Rizzoli International Publ., New York (First Impression: 1974).
- Sempozyum, 1984. Mimaride Türk Millî Üslubu Semineri, 11/12 Haziran 1984, İstanbul Atatürk Kültür Merkezi, Bildiriler Kitabı, İstanbul.
- Sempozyum, 1990. Çağdaş Mimarlık Akımları ve 80 Sonrası Türkiye Mimarlığı, 1989, Ankara, Bildiriler Kitabı, Mimarlık, 90/1 (Ek Kitapçık).
- Sempozyum, 1995. Mesken ve Mesken Mimarimiz, 24/25 Mart 1990, Marmara Üniversitesi, İlahiyat Fakültesi, Bildiriler Kitabı, Ensar Neşriyat, İstanbul.
- Sempozyum, 1996a. Kimlik Meşruiyet Etik, 7/8/9 Ekim 1993, Ankara Atatürk Kültür Merkezi, Bildiriler Kitabı, TMMOB Mimarlar Odası Yayınları, Ankara.
- Sempozyum, 1996b. İdeoloji Erk ve Mimarlık, 11/12/13 Nisan 1996, Dokuz Eylül Üniversitesi, Mimarlık Bölümü, Bildiriler Kitabı, İzmir.
- Sempozyum, 1999a. Mimar Anlam Beğeni, 11/12 Nisan 1997, Ankara Atatürk Kültür Merkezi, Bildiriler Kitabı, YEM Yayınları, İstanbul.
- Sempozyum, 1999b. Osmanlı Mimarlığının Yedi Yüzyılı: Uluslarüstü Bir Miras, 25/26/27 Kasım 1999, İTÜ, Taşkışla Kampüsü, Bildiriler Kitabı, YEM Yayınları, İstanbul.

- Sey, Y., Ed., 1998a. 75 Yılda Değişen Kent ve Mimarlık, Türkiye Ekonomik ve Toplumsal Tarih Vakfı Yay., İstanbul,
- Sey, Y., 1998b. Cumhuriyet Döneminde Konut, 75 Yılda Değişen Kent ve Mimarlık, Türkiye Ekonomik ve Toplumsal Tarih Vakfı Yay., İstanbul, 273-300.
- Sönmez, İ.Ö., Koç, H. and Ecemiş, S., 2002. The Reflections of Life Practices on Spatial Formations: The Cases of Muğla Historical Urban Site and Karabağlar Historical Rural Site, The Symposium on Traditional Environments in a New Millenium, June 20-23, 2002, Amasya-Turkey, H. Turgut and P. Kellett, Eds., Proceedings Book, İstanbul.
- Sözen, M., 1984. Cumhuriyet Dönemi Türk Mimarlığı, Türkiye İş Bankası Kültür Yayınları, Ankara.
- Sözen, M., Tanyeli, U., 1986. Sanat Kavram ve Terimleri Sözlüğü, Remzi Kitabevi, İstanbul.
- Steele, J., 1997. Architecture Today, Phaidon Press, London.
- Stierlin, H., 1983. Encyclopedia of World Architecture, Van Nostrand Reinhold, New York.
- Şengün, H.T., 1999. Çağdaş Türkiye Mimarlığında Aidiyet Sorunu, Yüksek Lisans Tezi, İTÜ, Fen Bilimleri Enstitüsü, İstanbul.
- Şentürer, A., Ural, Ş. ve Sönmez F.U., Haz., 2004. Etik-Estetik, YEM Yayınları, İstanbul.
- Şenyapılı, Ö., 1997. Mimarlıkta Bunalım II: Türkiye'deki Durum, Arredamento Dekorasyon, 97, 112-116.
- Şeyh Galib, 2003. Hüsn ü Aşk, İkinci Basım, M. N. Doğan, Haz., Ötüken Yay., İstanbul.
- Tafari, M., 1980. Architecture and Utopia: Design and Capitalist Development, The MIT Press, Cambridge, Massachusetts.
- Tankut, G., 1993. Bir Başkentin İmarı: Ankara (1929-1939), Anahtar Kitaplar, İstanbul.
- Tanyeli, U., 2001b. Sedat Hakkı Eldem, Boyut Yay., İstanbul.
- Tanyeli, U., 1991. Çağdaş Mimarlıkta İslâmî İçerik Sorunu ve Cansever, Arredamento Dekorasyon, 29, 83-88.
- Tanyeli, U., 1994. Doğan Tekeli ve Sami Sisa ile Söyleşi, Projeler Yapılar Doğan Tekeli-Sami Sisa, YEM Yayınları, İstanbul, 19-49.

- Tanyeli, U., 1996a. Türk Mimarının Etik Sorumluluğu: Bir Tarihsel Değerlendirme Denemesi, Kimlik Meşruiyet Etik Sempozyumu, 7-8-9 Ekim 1993, Ankara, A. Erkmen ve G.Ö. Güvenç, Der., Ankara, Bildiriler Kitabı, 108-112.
- Tanyeli, U., 1996b. Tartışma, Kimlik Meşruiyet Etik Sempozyumu, 7-8-9 Ekim 1993, Ankara, A. Erkmen ve G.Ö. Güvenç, Der., Ankara, Bildiriler Kitabı, 119-126.
- Tanyeli, U., 1998. 1950'lerden Bu Yana Mimari Paradigmaların Değişimi ve "Reel" Mimarlık, 75 Yılda Değişen Kent ve Mimarlık, Tarih Vakfı Yay., İstanbul, 235-254.
- Tanyeli, U., 1999. *Improvisation: Mimarlıkta Doğaçlama ve Behruz Çinici*, Boyut Yay., İstanbul.
- Tanyeli, U., 2001. Çağdaş Mimarlıkta İslami İçerik Sorunu ve Cansever, Turgut Cansever, Boyut Yayın Grubu, İstanbul, 7-23.
- Tanyeli, U., 2002. Tarihselciliğe Övgü, *Arredamento Mimarlık*, 151, 7.
- Tanyeli, U., 2003. Turgut Cansever'in Sunduğu Fikirler 21. Yüzyıl Mimarlığı ve Şehirciliği İçin Yeni Bir Çıkış Oluşturabilir mi?, Turgut Cansever'le 80 Yıl – şehir kültür ve mimari-, Türkiye Yazarlar Birliği 25. Yıl Faaliyetleri, Yaşayan Yazarlara Saygı Toplantıları:1, III. Oturum, 12 Nisan 2003, Mimar Sinan Üniversitesi Oditoryumu, İstanbul.
- Tekeli, D., Sisa, S., 1994. Projeler Yapılar, YEM Yayınları, İstanbul.
- Tekeli, İ., 1976. Tasarım Sürecini Bilimselleştirme Çabaları, Mimarlık Eğitimi Semineri, 10-11 Aralık 1976, Mimarlar Odası, Trabzon.
- Tekeli, İ., 1998. Türkiye'de Cumhuriyet Döneminde Kentsel Gelişme ve Kent Planlaması, 75 Yılda Değişen Kent ve Mimarlık, Türkiye Ekonomik ve Toplumsal Tarih Vakfı Yay., İstanbul, 1-24.
- Tekeli, İ., 2001. Modernleşme Aşılırken Kent Planlaması, İmge Kitabevi, İstanbul.
- Tekeli, İ., İlkin, S., Der., 1997. Mimar Kemalettin'in Yazdıkları, Şevki Vanlı Mimarlık Vakfı Yay., Ankara.
- Togay, N., Dizi Sorumlusu, 2001. Cengiz Bektaş, Çağdaş Türkiye Mimarları Dizisi 4, Boyut Yay., İstanbul.
- Toynbee, A.J., 1939. A Study of History, c.4, New York University Pres, New York.
- Tuluk, Ö.İ., 2000. Mekana Bağlı Strüktür Analizi: Osmanlı Dini Mimarisinde Örnekleme (15-17. yy.), Doktora Tezi, K.T.Ü., Fen Bilimleri Enstitüsü, Trabzon.

- Tuna, K., 2003. Müzakere (Turgut Cansever'in Sunduğu Fikirler 21. Yüzyıl Mimarlığı ve Şehirciliği İçin Yeni Bir Çıkış Oluşturabilir mi?, Uğur Tanyeli), Turgut Cansever'le 80 Yıl –şehir kültür ve mimari-, Türkiye Yazarlar Birliği 25. Yıl Faaliyetleri, Yaşayan Yazarlara Saygı Toplantıları:1, III. Oturum, 12 Nisan 2003, Mimar Sinan Üniversitesi Oditoryumu, İstanbul.
- Turan, B., Turgut Cansever'in (kişisel) Ütopyası ve (cennet) Mimarisi, Arredamento Mimarlık, 1998/09, İstanbul, 96-97.
- Tümer, G., 1996. Mimarlıkta Meşruiyet ve Etik Sorunlar, Kimlik Meşruiyet Etik Sempozyumu, 7-8-9 Ekim 1993, Ankara, A. Erkmen ve G.Ö. Güvenç, Der., Ankara, Bildiriler Kitabı, 161-165.
- Tümer, G., 1998. Cumhuriyet Dönemi'nde Yabancı Mimarlar Sorunu, Mimarlar Odası İzmir Şubesi Yayınları, İzmir.
- Tümer, G., 2003. Mimarca Değİnmeler (Küçük Bir Turgut Cansever Profili), Yapı, 260, 51-62.
- Türesay, Ö., 2003. Modernleşme, Medeniyet ve Şehircilik Üzerine: EbuZZiya Tevfik'in Şehircilik Yazıları, Kebikeç, 15, 5-19.
- Usta, A., 1994. Anadolu Türk Mimarlığında Form Analizi, Doktora Tezi, K.T.Ü., Fen Bilimleri Enstitüsü, Trabzon.
- Usta, G.K., 1994. Anadolu Osmanlı Mimarisinde Mekan Analizi: Han ve Kervansaray Yapılarında Uygulama, Doktora Tezi, K.T.Ü., Fen Bilimleri Enstitüsü, Trabzon.
- Ünügür, M., 2003. Mimari Eleştiri Üzerine, Mimarist, 2, 55-59.
- Üstün, B., 1993. Sedat Hakkı Eldem'in Mimarlık Anlayışı ve Eserleri Üzerine Bir İnceleme, Yüksek Lisans Tezi, Anadolu Üniversitesi, Fen Bilimleri Enstitüsü, Eskişehir.
- Vanlı, Ş., 2002. Son 30 Yılın Türk Mimarlığının Önemli Saydığım Birkaç Yanı, Yapı, 250, 94-103.
- Vanlı, Ş., 2004. Son 50 Yıl Türk Mimarlığının Önemli Projesi: Unutulan Beyazıt Meydanı, Yapı, 266, İstanbul, 53-57.
- Vitruvius, 1998. Mimarlık Üzerine On Kitap, Üçüncü Baskı, S. Güven, Çev., Şevki Vanlı Mimarlık Vakfı Yayınları.
- Wigley, M., 1993. The Architecture of Deconstructure: Derrida's Haunt, The MIT Press, Cambridge, Massachusetts.
- Wittkower, R., 1971. Architectural Principles in the Age of Humanism, The Norton Library, New York.

- Yavuz, H., 2003. Müzakere (Kendi Dilinden Mimarlık ve Sanat Felsefesi, Turgut Cansever), Turgut Cansever'le 80 Yıl –şehir kültür ve mimari-, Türkiye Yazarlar Birliği 25. Yıl Faaliyetleri, Yaşayan Yazarlara Saygı Toplantıları:1, II. Oturum, 12 Nisan 2003, Mimar Sinan Üniversitesi Oditoryumu, İstanbul.
- Yavuz, Y., 1981. Mimar Kemalettin ve Birinci Ulusal Mimarlık Dönemi, ODTÜ Mimarlık Fakültesi Basım İşliđi, Ankara.
- Yavuz, Y., 1991. Mimarlıkta Çevresel Duyarlılık ve Cansever, Arredamento Dekorasyon, 29, 89-91.
- Yetkin, S.K., 1954. İslam Sanatı Tarihi, Ankara Üniversitesi İlahiyat Fakültesi Yayınları, Ankara.
- Yücel, A., 1983. Contemporary Turkish Architecture: A Thematic Overwiev Through The Work of Eldem, Cansever and Cinici, Mimar, 10, ???.
- Zevi, B., 1975. Architecture as Space, Horizon Press, New York.



8. EKLER

EK I: Tez Kavram Sözlüğü

EK II: *Kubbeyi Yere Koymamak*'ta İndeks Analizleri

EK III: Turgut Cansever Biyografisi

EK IV: Sekseninci Yılında Turgut Cansever: Şehir, Kültür ve Mimari
-*Turgut Cansever*'le 80 Yıl Sempozyumu Değerlendirme Yazısı-

EK V: Turgut Cansever ve Mehmet Öğün'le Söyleşi

EK VI: Turgut Cansever'le Mimari Projeleri Üzerine Görüşme



EK I: TEZ KAVRAM SÖZLÜĞÜ

Aidiyet: Ait olma. “Bir insan olarak evrensel olana hissedilen aidiyet, bir varoluş bilincini ve derinliğini; bir medeniyet öznesi olarak belli bir zaman akışına hissedilen aidiyet, tarih bilincini ve derinliğini; bu bilinçlerin yansıdığı düşünülen bir mekana hissedilen aidiyet de bir strateji bilincini ve derinliğini gerektirir. Kişisel düzeydeki mikro bilinçten, toplumlar, medeniyetler ve tarih düzeyindeki makro bilince yükseliş ve nüfuz, bir kemal arayışdır ve her kültür havzası bu arayışı kendi gerçeklik tanımlamaları ile ortaya koyar” (Davutoğlu, 2003: VI-VII).

Bağlam: (İng. *context*; Fr. *contexte*; Al. *kontext*) “Bir şeyle doğrudan bir ilişki içinde bulunan, o şeyin bir anlamda kaynağını oluşturan ve söz konusu şey karşısındaki tavırlarımızı, ona ilişkin bilgilerimizi etkileyen anlamlar, düşünceler, kabuller, yargılar ve perspektifler toplamı” (Agmondis, 1997’den Cevizci, 2000: 112).

Bağlamcılık: “Estetikte, bir sanat eserinin bütün bir kültürel bağlamı içerisinde anlaşılması gerektiğini savunan, bir sanat eserinin yalnızca bütün bir kültürel bağlamı içinde anlaşılabilirliğini, sanat eseriyle ilgili tarihsel ve başka türden bilgilerin sanat eserine ilişkin kavrayışımızı zenginleştirdiğini öne süren sanat görüşü” (Cevizci, 2000: 112).

Bağlamlar-arasılık: Bu araştırmanın muhtelif aşamalarında, mimari eleştiri sahasındaki bu tür bir araştırmaya girdi sağlayan etkenler üzerinde düşünülmüştür. Bunun sonucunda, bu girdilerin disiplinlerden kaynaklı, kişilerden gelen ve mimari projelerin sunduğu veriler oldukları tespit edilmiştir. Bu üç etken alanının da kendi iç bünyelerine sahip oldukları kabul edilmiştir. Her alan kendi içerisinde “bilgilerimizi etkileyen anlamlar, düşünceler, kabuller, yargılar ve perspektifler toplamı” olarak görülmüş ve, analiz kolaylığı açısından, ayrıştırılmıştır. Böylece, temelde üç bağlamsal çerçeve oluşturulmuştur. Bu bağlamların iç dinamikleri, olabildiğince, diğer bağlamlarla ilişkilendirilerek bir senteze varılmış ve bütüncül bir eleştirel çerçeve kurulmaya çalışılmıştır. Bu uğraşıya da *bağlamlar-arası ilişkilendirme* adı verilmiştir.

Güçlü ve sert ben-idraki: “Bu medeniyet ben-idraki iyi tanımlanmış, felsefi ve metafizik açıdan köklü bir temel üzerine oturmuş, kapsamlı ve tutarlı bir dünya görüşüne dayandığı için güçlü bir yapıya sahiptir. Öteki medeniyet unsurlarının kategorik bir tarzda dışlanması bu medeniyet ben-idrakine nüfuz edebilmeyi imkansız kıldığı için de, serttir.

Bu sebeple böylesi bir medeniyet ben-idrakinin ürünü olan medeniyetler tekelci, hegemonik ve güç merkezlidir.” Mesela, Ari (Aryan) ve Batı medeniyetleri (Davutoğlu, 1997).

Güçlü ve esnek medeniyet ben-idraki: “Bu ben-idraki, iyi tanımlanmış, kapsamlı tutarlı ve evrensel bir dünya görüşüne dayanması açısından güçlü olmakla birlikte öncekinden farklı olarak esnek bir nitelik taşımaktadır. Ben-idrakindeki esnekliğin ana ölçütü, nüfuz edilebilirlik özelliğidir. Başka bir deyişle, bu ben-idraki diğer kültür unsurlarına açık ve paylaşılabılır bir nitelik arz etmektedir. Medeniyet formlarının sentezleri ve çoğulculuk bu tür medeniyetlerin içselleştirici atmosferinde mümkün olabilmektedir. Hayat tarzı farklılaşmaları ve kültürel biçimlerin kendilerini üretebilme kabiliyetlerinin hakim medeniyetin siyasi patronajı altında sürdüğü bu medeniyet yapılanmaları, hiyerarşik hayat tarzı düzenlemelerinden çok, değişik kültür ortamlarının yatay ve yan yana var olma hakları üzerinde yükselmektedir.” Mesela, Büyük İskender’in eklektik medeniyeti (Yunan, Anadolu, Mısır, Harran, Mezopotamya, İran ve Hint medeniyetleri) ve İslam medeniyeti (Abbasi, Endülüs, Osmanlı, Hint) (Davutoğlu, 1997).

Güçlü ve yerel medeniyet ben-idraki: “Kapsamlı ve sofistike bir dünya görüşüne sahip olmak açısından güçlü bir tahayyülata dayanmakla birlikte bu dünya görüşünü yerel bir medeniyet havzası ile sınırlayan ve o havzaya özel bir anlam atfeden bu ben-idraki, çoğu zaman kendi havzası dışında evrensel bir ideal ya da hegemonik bir güç peşinde koşmamıştır. Kendi medeniyet havzası ile diğer medeniyet havzaları arasında kendisini merkez edinen bir dışlayıcılık benimseyen bu medeniyet ben-idraki birinci türde görülen cinsten evrensel hegemonyaya yönelik sert bir nitelik kazanmamıştır” (s.20). Mesela, Çin ben-idraki (Davutoğlu, 1997).

Medeniyet ben-idraki: “Medeniyetlerin kurulmasını da, yükselmesini de, diğer medeniyetlerin muhtemel tahakkümlerine karşı direnebilmesini de sağlayan temel unsurun bir medeniyet prototipinin tebarüz etmesini sağlayan ben-idraki olduğudur. Bir ben-idrakinin oluşmasını sağlayan nihai etken de, kurumsal ve formel alan değil, bir bireyin varlık sorunsalını anlamlı bir çerçeveye oturtan dünya görüşüdür. Bu nedendir ki, başka medeniyetlerden gerçekleştirilen kurumsal ve formel aktarımlar zahiri değişimlere yol açsa da, yeni bir ben-idraki oluşturamadıkça ve bu ben-idraki örnek alınan medeniyetin merkezine nüfuz edebilme gücü ve imkanı kazanmadıkça, değişime uğratılmak istenen medeniyet havzasının ruhunu yok edebilmek mümkün değildir. Bir medeniyetin külli direnç gücü de, medeniyet prototipinin bu ben-idraki direncinde ortaya çıkar. Kurumsal

transferin ben-idraki deęişimine yol açacağı kanaatini taşıyan modernistlerin geliştirdikleri teorik çerçevelerin batı-dışı medeniyetlerdeki direnci, özellikle de İslam dünyasındaki gelişmeleri açıklayamamasının temel sebebi de budur.” Ben-idraki ile kimlik aynı şey değildir. “Bu iki kavram farklı iki bilinç düzeyini yansıtır. Kimlik, sosyal tanınma temelinde gerçekleşen ilişki-bağımlı bir bilinç olarak iki tarafı gerekli kılarken, ben-idraki bir karşı tarafa ya da sosyal bir tanınmaya ihtiyaç hissetmeyen bireysel bir şuur halini yansıtır. Kimlik sosyal, iktisadi ve siyasi otorite tarafından tanımlanabilen ve verilebilen bir nitelik taşıırken, özneyi esas alan ben-idrakinin herhangi bir başka otorite tarafından tanımlanabilmesi de, tasfiye edilebilmesi de imkansızdır.” Ayrıca, “her ben-idraki tabii bir kimlik haline dönüşebilirken, her kimlik bir ben-idraki bilincine ulaşmamaktadır.” Medeniyet ben-idrakleri şöyledir:

Güçlü ve sert ben-idraki,

Güçlü ve esnek medeniyet ben-idraki,

Güçlü ve yerel medeniyet ben-idraki,

Zayıf ve sert medeniyet ben-idraki,

Zayıf ve esnek medeniyet ben-idraki (Davutođlu, 1997).

Otonomi: (Yun. *autos*: ben, kendim, *nomos*: yasa; İng. *autonomy*; Fr. *autonomie*; Al. *autonomie*; Türkçe, *özerklik*) “Bir disiplinin hiçbir şekilde başka bir disipline indirgenememesi, diđer alan ya da disiplinler karşısında mantıksal veya kavramsal bir bağımsızlığa sahip olması durumunu ifade eder” (Cevizci, 2000: 726-727).

Varlık tabakaları: Yeni Ontoloji 19. yüzyılın son çeyreğinde Emile Boutroux ve daha sonra odan etkilenen Hartmann’ın klasik Batı felsefesi ve ontoloji eleştirisidir (Bolay, 1999: 487). Hartmann’ın ontolojisinde temel nokta varlık tabakalarını ayrıştırmasıdır. Ona göre, gerçek varlık ve ideal varlık olmak üzere iki varlık tabakası vardır. Gerçek varlık tabakası üçe ayrılır: 1. Fizikin ilgilendiđi, cansız maddelerin yereldiđi inorganik tabaka, 2. Biyolojinin ilgilendiđi, canlı varlıkların bulunduđu organik tabaka, 3. Psikolojinin ilgilendiđi bilinçli varlıklar onların ürünlerinin yereldiđi ruhî tabaka. İdeal varlık tabakası ise tinsel tabakadır ve insan ve deđerleri tarafından belirlenir. Hartmann’a göre, tabakalar ne kopuk ne de hepten iç içe geçmiştir. Üst tabakalar alt tabakaya bir şeyler ilave ederek varolur (Cevizci, 2000: 428-429). Cansever bu varlık tabakalarını mimariye uyarlayarak, mimarisini açıklarken *maddi*, *bio-sosyal*, *psikolojik* ve *ruhi-akli varlık tabakaları* kategorilerini oluşturmuştur.

Zayıf ve sert medeniyet ben-idraki: “Böylesi bir ben-idraki dünya görüşü açısından daha basit, metafizik yaklaşım ve önermeler açısından ise tek düzedir. Daha yerel ve sınırlı bir algılayış biçimini yansıtmaları bakımından zayıf, diğer medeniyet birikimlerini dışlamaları ve dağıtmaları açısından ise serttir. Bu zayıf ve sert karakter, çoğu zaman, baskıcı ve çözücü bir askeri yayılmayı beraberinde getirir. Genellikle kısa süreli olan ve kendine has bir yerleşik düzen kuramadan çözdüğü medeniyet birikimleri tarafından asimile edilen bu tür medeniyet ben-idrakleri, hareketlilik düzeyi yüksek ve dinamik göçebe toplulukların tek bir siyasi otorite altında toplanmaları sonucu doğmuş ve gelişmiştir” (s.21). Mesela, Moğol ben-idraki (Cengiz Han, Timur), Akad (Sümerler’i dağıtan) ve Germen (Roma’yı çözen) ben-idrakleri (ve böylece oluşan Kutsal-Roma-Germen sentezi) (Davutoğlu, 1997).

Zayıf ve esnek medeniyet ben-idraki: “Basit, yalın ve yerel bir dünya görüşüne sahip olması dolayısıyla evrensel bir iddia taşımayan bu tür bir ben-idraki, başka medeniyetlerle girdiği ilişkilerde de hegemonik bir tavır sergilememektedir. Hegemonik bir öz taşıması bu medeniyetleri güç-eksenli ve hareketliliği yüksek medeniyet akımlarına karşı dirençsiz kılmaktadır. Dolayısıyla da varoluşları diğer medeniyetlerin tavırlarına kalmaktadır” (s.22). Mesela, Amerika yerlileri (sömürgecileri büyük bir hoşgörü ile karşılayan), Afrika ve Avustralya aboroginleri (Davutoğlu, 1997).

EK II: KUBBEYİ YERE KOYMAMAK'TA İNDEKS ANALİZLERİ

1. GENEL İNDEKS

- “Ağustos’ta Rapsodi” (60)
“Emevi Sanatı” (46)
“Küçük güzeldir” (37)
Akıcılık (102)
Amerikan belwood frame ahşap iskelet tekniği (18)
Amerikan filmi, Amerikan dizileri (60, 66)
Amerikan iş hayatı (108)
Anadolu-Türk evleri (121)
Arabesk (? , 85)
Artı değer (128, 129)
Atina mektebi (79)
Âyet, âyet-i kerime (? , 125)
Barok Musiki (75, 176)
Batı çözümlenmeleri (108)
Batı musikisi (75)
Batı Ortaçağ sanatları (88)
Batı tipi demokrasi (47)
Bireyin önemi (36)
Bodrum köyleri (118)
Boşluk korkusu (horror vacuum) (35, 36)
Bursa köyleri (118)
Bursa’nın fethi (132)
Caz müzik (75)
Cehennem (148)
Cennet (66)
Chicago mektebi (40)
Cumba (122)
Cumhuriyet (84)
Cumhuriyet devri (158)
Cumhuriyet dönemi (108, 144)
Çadır (? , 25, 72)
Davut Heykeli (79)
Demokratik toplum (36)
Deprem (112)
Dikotomiler (31)
Egosantrik yaklaşım (81)
Emprovizasyon / taksim (75)
Fransız apartmanları (90)
Fransız evi (91)
Fransız ihtilali (82)
Fransız modeli yapılar (90)
Fransız resmi (131)
Fransız tipi kapılar ve pencereler (52)
Gecekondü (81, 82, 83, 111, 160)
Genç Üslup (Jugendstil) (176, 177)
Genetik estetik (35)
Geometrik yahut bitkisel, çiçekli tezyinat (151)
Gestalt Teorisi (47)
Göç (159)
Göçebelik (100)
Harem (121)
Hatayî (Osmanlı tezyinat unsuru) (120)
Hıristiyan kilisesi (85)
Hıristiyan konseyleri (88)
Hıristiyan Ortaçağ resmi (63)
Hindistan devrimi (34)
I. Cihan Harbi (74)
II. Dünya savaşı (70)
Izgara plan (KYK,19)
İmar planları (108, 167)
İncil (99)
İngiliz sanat tarihçiliği (36)
İslam sanatları (29)
İslâm uleması (107)
İslâmî kozmoloji (47)
İstanbul’un fethi (? , 132)
İznik çinileri (31)
Japon kalfaları (136)
Japon teknolojisi (107)
Kamusal alan (123)
Karadeniz köyleri (118)
Katolik kilisesi (67, 106)
Kazasker (139)
Kitsch (31)
Klasik tiyatro (60)
Köyün mimarîsi (123)
Kubbe (? , 124, 125, 127)
Kubbe kasnağı (? , 125)
Kur’an-ı Kerim (? , 36, 99, 112)
Loncalar (140)
Mahallî idareler (129)
Makine (? , 134)
Manzara resmi (149)
Marksist demokrasi (47)
Medine ahitnamesi (99)
Mega-strüktürler (37)

- Mekân tasavvuru (35)
 Memnû meyva (32, 66, 137)
 Merkezî hükûmet (139)
 Merkezî idare (140)
 Merkezî irade (107, 115, 119, 121, 139)
 Merkezî otorite (108, 135, 140)
 Meşayih (132)
 Mihrap (? , 127)
 Milas köyleri (118)
 Minare (? , 125, 156)
 Modern Batı meslek icra sistemi (172)
 Modern mimari, modern mimarlık (74, 134)
 Modern sanat (84)
 Modern teknoloji (134)
 Natürmort (149)
 Nizâm-ı Cedid (139)
 Oda (? , 121)
 Osmanlı ahşap yapı an'anesi (49)
 Osmanlı evleri, Osmanlı evi (? , 25, 91, 92, 107, 108, 111)
 Osmanlı kalfası, kalfa, Osmanlı yapı kalfaları (44, 84, 92, 136, 172)
 Osmanlı konut inşaat düzeni (108)
 Osmanlı mimarîsi (177)
 Osmanlı mirası (-nın Orta Avrupa şehirlerinde etkisi) (120)
 Osmanlı sivil mimarîsi (74)
 Osmanlı tarihi (139)
 Osmanlı tezyinat unsurları (120)
 Osmanlı ve Asya ahşap teknikleri (18)
 Osmanlı yapı düzeni (119)
 Osmanlıca (131)
 Otağ (? , 25, 121)
 Pencere sistemi, pencere dizileri (? , 92, 93)
 Plancı (105)
 Planlama (123)
 Polifonik (çok-sesli) musiki (75)
 Portre (149)
 Postmodern resim (73)
 Primadonna (136)
 Rasyonellik (134)
 Resim yasağı (88)
 Resmi devlet ideolojisi (105)
 Rit (132)
 Rumî (Osmanlı tezyinat unsuru) (120)
 Saçaklar (125)
 Sadaret divanı (138)
 Sanat ve mimarî tenkid (32)
 Saray mimarları (121)
 Selamlık (121)
 Selçuk an'anesi (54)
 Seyirlik sanatlar (85)
 Seyir sanatlar (resim, heykel, tiyatro gibi) (172)
 Sinan mektebi (139)
 Sinan üslubu (139)
 Somut resim (67)
 Sömürgecilik (37)
 Standartlar (28)
 Şehir planları (-na "imar planları" ismi verildi) (158)
 Tanzimat (140, 158)
 Tarikatlar (133)
 Tekkeler (106, 133, 147)
 Tevrat (32, 99)
 Tezyinat (29, 35, 151)
 Tezyinîlik (29)
 Ticaret Anlaşması (İngilizlerle, 1840) (139)
 Trajedi (?)
 Trajik varlık ve felaketler dünyası (137)
 Turabi tekkesi (147)
 Türk evi (? , 25, 74)
 Türk musikisi (75)
 Türk sineması (85)
 Türk şehir idaresi (107)
 Türk tiyatrocuları (85)
 Ulema (132)
 Vakıf araziler (143)
 Vakıflar, Osmanlı vakıfları, bugünkü vakıflar (128, 129)
 Venedik mektebi (80)
 Venedik üslubu (120)
 Yapı kalfası (147)
Yaratıcı insan (108);-*sanatlar* (108)
 Yokluk felsefesi (Giacometti) (80)
 Yunan üslubu (120)
 Dekorasyon, Dekor (90)
 Edebiyat (? , 88)
 Heykel (? , 88, 172)
 Hikâye (? , 88)
 Magazin (? , 88)
 Resim (? , 88, 108, 151, 172)
 Roman (? , 85, 88)
 Sinema (? , 85, 87, 88)
 Televizyon (? , 87, 88)
 Tiyatro (? , 85, 87, 88, 108, 151, 172)

2. KİŞİ VE GRUPLAR İNDEKSİ

- Abdülaziz (140, 217, 221)
 Abdülhak Şinasi Hisar (191)
 Abdülhamid (140, 141, 221, 224)
 Adem ile Havva (33, 66)
 Adnan Menderes, Menderes (228, 231, 232, 233, 234, 235, 236)
 Ahmet Avni Konuk (217)
 Ahmet Erteğün (51)
 Ahmet Hamdi Tanpınar (71, 191)
 Ahmet Haşim (38, 71)
 Alanyalılar (236)
 Alfred de Vigny (85)
 Alfred North Whitehead (28-29, 37, 88, 135)
 Ali Çetinkaya (Bayındırlık bakanı) (232)
 Allah'ın halifesi (169, 171)
 Alman imparatorları (105)
 Alois Riegl (35)
 Amerikalılar (108)
 Amerikan ilim adamları, sanayicileri (107)
 Ananda K. Coomaraswamy (38, 84)
 Annem (200)
 Aquinolu Thomas (101)
 Aristo (101)
 Atatürk (228)
 August Perret (59)
 Aydın Boysan (230)
 Aydın genç mimar kesimi (178)
 Aydın Germen (40, 230)
 Aydınlar (193)
 Aytekin Kotil (106)
 Azra Erhat (77, 78)
 Babam (? , 132, 221)
 Bağdatlı Fuzûlî (146)
 Bâkî (146)
 Balkan muhacirleri (226)
 Balyan ailesi (122)
 Batı Avrupa kralları (80)
 Batılı sanat tarihçileri (124)
 Batılı şarkiyatçılar (154)
 Batılılar (141, 208, 242)
 Bedri Rahmi (Eyüboğlu) (45)
 Beethoven (141, 176)
 Behruz Çinici (59)
 Bektaşiler, Rumeli Bektaşileri (132)
 Bertold Brecht (64, 77, 78)
 Bina spekülâtorleri (190)
 Bir Ermeni mimar (208)
 Borges (105, 106, 135)
 Bracque (67)
 Bruno Taut (177)
 Bütün şuurlu toplum kesimleri (193)
 Cemal Tollu (45)
 Cengiz Han (17, 20, 24, 108)
 Cevat Erbel (229, 234)
 Charles Moore (39)
 CHP'liler (236)
 Ciltçiler (222)
 Clavijo (17)
 Çok genç ve sorumsuz birçok yazar (199)
 D Grubu (45)
 Dedem (147)
 Despot Avrupa kralları (97)
 Doğan Avcıoğlu (40)
 Doğan Tekeli (45, 180)
 Doktora hocam (241)
 Dostoyevski (131)
 Dört Halife (24)
 Düşünürler (191)
 Egli (177)
 Elmalılı Ahmet Hamdi Yazır (46)
 Emevîler (24)
 Emin Onat (229)
 Emine Öğün (164)
 Enver Hoca (145)
 Ernst Dietz (30, 35, 46, 47)
 Erwin Panofski (35)
 Faruk Akçer (230, 234, 235)
 Fatih (108, 120, 130, 132, 236, 242)
 Fatin Rüştü Zorlu (234)
 Faulkner (85)
 Feyza Cansever (164)
 Firavun (17, 25)
 Fossati (212)
 Frank Lloyd Wright (20-21, 36, 40)
 Frank O. Gehry (49, 135)
 Fransız İmparatoru (221)
 Fransız ustalar (200)
 Galile (64, 65, 66, 77, 78)
 Gazalî (22)
 Genç hocalar grubu (Edirne'de) (243)
 Gerard de Nerval (131)
 Giacometti (80)
 Gropius (52)
 Haçlılar (207)

- Hadi Şandor (59)
Halife (138, 226)
Halil Dikmen (45, 46)
Halk (? , 190)
Halk kitlesi (202)
Hanrad (Prof., Hollandalı) (232)
Hasan Fethi (40)
Hasan Kırımlı (45)
Hâtem (99, 100)
Heidegger (22, 135)
Helgötz (Alman mimarı ve mühendisi) (224)
Hristiyan Demokratlar (146)
Hristiyan insanı (156)
Hocalarım (182)
Hüseyin Cahit Yalçın (46)
Hz. Ali (102)
Hz. İsa (66, 67)
Hz. Muhammed, Hz. Peygamber, Peygamber, Peygamber efendimiz (16, 24, 25, 34, 38, 48, 65, 76, 100, 102, 124)
I. Napolyon (188, 219)
II. Mahmud (224)
II. Mehmed (Fatih) (208)
II. Selim (239)
III. Napolyon (81, 100, 219)
III. Selim (139, 216, 217)
İbn Rüşd (101)
İhsan Usmanbaş (46)
İngilizler (139)
İslâm Orduları (207)
İstanbul yapı esnafı (176)
İstanbulullar (176)
İtalyan ustalar (200)
İtalyanlar (145)
İttihatçılar (224)
İzmir milletvekili Akif Kınay (45)
İzomi Nagushi (Japon tasarımcı) (181)
Japon halkı (218)
Japonlar (107)
Kandinsky (66, 78, 85)
Kanuni Sultan Süleyman, Kanuni (138, 139, 216, 221)
Kardinal Ballermine (77)
Kâtipler (222)
Kemal Ahmet Aru, Kemal Ahmet Bey (229, 230)
Kerim Ağa Han (163)
Kevin Lynch (130)
Komünistler (146)
Konfüçyüs (41, 56, 73)
Korhan Gümüş (135)
Kosigin (30)
Köylüler (200, 212)
Kurosawa (60)
L. Piccinato (Prof.) (236)
Lamartine (83, 101, 131, 140)
Lao Tse (20)
Le Corbusier (36, 46, 74, 101, 140)
Leonardo (79)
Lewis Mumford (157)
Limancı Hamdi bey (Hamdi Başar) (228)
Louis Kahn (39, 49, 74)
Louis Sullivan (40)
Ludwig Coellen (35)
Lütfi Kırdar (231)
Mahalleli (225)
Mahzar Şevket İpşiroğlu (46)
Mareşal Moltke (224)
Martin Wagner (224, 226)
Maxime Rodinson (48)
Mehmet Ağa (Mimar Sinan'ın kalfası) (216)
Mehmet Ali Handan (229)
Mehmet Öğün (164)
Melling (120)
Menderes (198)
Merzifonlu Kara Mustafa Paşa (107, 217)
Michelange (79)
Mies van der Rohe (20, 21, 34, 39, 40, 49, 56, 57, 58)
Mimar Hayreddin (215)
Mimar Kemaleddin Bey, Mimar Kemaleddin, Kemaleddin Bey (177, 178, 189, 199, 222, 223, 225, 241, 248)
Mimar Sinan, Sinan (103, 125, 126, 139, 146, 199, 215, 216, 238, 239)
Mimarlar (191)
Mimarlarımız (175)
Mithat Yenen (229, 232)
Muharrem Nuri Birgi (51)
Muhyiddin-i Arabî, İn Arabî (22, 38, 103)
Mukbil Gökdoğan (229)
Mustafa Reşit Paşa (139, 200)

Muzaffer Uluşahin (235)
 Müslümanlar, müslüman (? , 136, 137, 151, 172)
 Nail Çakırhan (194)
 Napolyon (105, 141, 145)
 Nedim (71)
 Nef'î (38)
 Nietzsche (20, 21, 36,74, 84)
 Oelsner (Prof., Alman mimar ve hoca) (141, 227)
 Osmanlı insanı (176)
 Osmanlı kalfaları (176)
 Osmanlı mimarları (208)
 Osmanlı'nın üst düzey yöneticileri (padişah, şehzade, sadrazam, ulema) (140)
 Osmanlılar (131, 132, 138, 143, 176, 208, 212, 242)
 Padişah (176)
 Picasso (79)
 Postmodern mimarlar (135)
 Prost (224, 226, 228, 229, 231)
 Rafael (79, 85)
 Recep Tayip Erdoğan (111)
 Rıza Bey (231, 232, 233)
 Robertson (120)
 Rum, İtalyan, Fransız kalfalar (225)
 Rus ustalar (200)
 Ruslar (119)
 Sabahattin Eyüboğlu (77, 78)
 Sadrazam Sinan Paşa / Siyavuş Paşa (24)
 Samet Ağaoğlu (231, 234)
 Sanatkârlar (191)
 Sedad Hakkı Eldem ve etrafındaki genç mimar zümresi (191)
 Sedad Hakkı Eldem, Sedad Hakkı Bey, Sedad Bey, Eldem (46, 51, 58, 59, 71, 122, 177, 178, 180, 191, 227, 228, 240, 241, 247, 248, 249, 250)
 Sedat Erkoğlu (Belediye reis muavini) (230)
 Sedefkâr Mehmet Kalfa (138)
 Serkis Balyan (121)
 Sevinç Şandor (59)
 Seyfullah Esin (51)
 Siamcılar (21)
 Stalin (22)
 Stirling (39)
 Sue (Fransız Prof.) (179)

Sultan Orhan (132)
 Tanzimatçılar (82, 221)
 Terragny (58)
 Teyzem (221)
 Tezhipçiler (222)
 Theodoros (130)
 Timurlenk (17)
 Tuğrul Akçura (40)
 Turgut Özal (141)
 Türk aydınları, aydın kesim (85, 91, 100, 111, 191, 219)
 Türk mimar topluluğu (178)
 Türk mimarlık tarihçileri (124)
 Türk müteahhitleri (180)
 Türk tiyatrocuları (85)
 Türkler (212, 213)
 Vedat (Tek) (177)
 Vedat Dalokay (180)
 Weismann (Dr.) (105)
 Wölfflin (35)
 XIV. Louis (80, 138, 139, 141)
 XV. Louis (80)
 XVI. Louis (80)
 Yabancı mimarlar (177, 190, 221, 228, 249)
 Yabancı mühendisler (224)
 Yahya Kemal (71, 191)
 Yazarlar (191)
 Yönetici zümre (217)
 Zeki Faik (İzer) (45)
 Zerdüşt (20)
 Ziya Paşa (82, 83, 101, 108, 140)

3. KENT VE KENT KAVRAMLARI İNDEKSİ

Ahlat şehri (112)
 Alman şehirleşmesi (130)
 Amasya (146)
 Amerikan şehirleri (18, 57)
 Amsterdam (52)
 Anadolu şehri (44)
 Ankara (86, 106, 164)
 Ankara Sivrihisar (177)
 Antalya (53)
 Ataköy (112)
 Avrupa şehir tasavvuru (119)
 Berlin (91, 158)

- Beyazıt (160)
 Bodrum (23, 50, 51, 164)
 Boston (145, 146)
 Budapeşte (138)
 Bursa (32, 44, 71, 120, 132)
 Chicago (20, 57)
 Cihangir (83)
 Denizli (18)
 Diyarbakır (82, 162)
 Edirne (103, 120)
 Erzurum (162)
 Eskişehir (162)
 Eyüp Sultan (130)
 Fatih (160)
 Frankfurt (83, 144, 158)
 Galaksi tipi metropol (131, 161)
 Galaksi, yıldız kümesi tipi şehirleşme (130)
 Galata (120, 130)
 Gebze (40)
 Haliç (127, 130)
 Hamburg (158)
 Hiroşima (77)
 İhtisas şehirleri (84)
 İslâm şehri (100, 101, 115)
 İstanbul (22, 23, 44, 75, 86, 91, 92, 101, 102, 105, 106, 109, 110, 112, 116, 119, 120, 122, 126, 130, 132, 143, 144, 146, 161)
 İstanbul yarımadası (160)
 İstinye (144)
 İtalyan şehirleri (146)
 İzmir (162)
 Karakurum (24)
 Kartal (144)
 Kasımpaşa (147)
 Kayseri (121)
 Kuzguncuk (121)
 Küçük Çekmece (130, 143)
 Kütahya (146)
 Londra (144, 161)
 Malatya (162)
 Merkez Efendi ziyaretgâhı (132)
 Merkez şehirler (84)
 Metropol (130, 161, 162)
 Mostar (18)
 Mudanya (120)
 Münih (83)
 Nagazaki (60, 77)
 New York (22, 161)
 Nişantaşı (160)
 Orta Avrupa metropolleri (83, 131)
 Orta Avrupa şehir biçimi (144)
 Orta Avrupa şehirleri (119, 121)
 Ortaçağ Avrupa şehirleri (118)
 Osmanbey (91, 160)
 Osmanlı modeli şehircilik (131)
 Osmanlı şehir biçimi (96)
 Osmanlı şehir düzeni (107)
 Osmanlı şehir örnekleri (173)
 Osmanlı şehircilik sistemi (106)
 Osmanlı şehri/şehirleri (52, 92, 101, 103, 106, 116, 117, 118, 122, 128, 138)
 Paris (81, 82, 105, 130, 144, 161, 166)
 Pekin (19, 20, 23, 115, 116, 117, 135)
 Pendik (143)
 Roma (161)
 Roma şehirleri (119)
 Rönesans şehirleri (119)
 Safranbolu (18)
 Saraçhane (160)
 Sarayburnu (120)
 Sivas (106)
 Stockholm (22)
 Şehirleşme (160)
 Şehri “yağ lekesi” şeklinde genişletme (161)
 Şehrin merkezî alanları (161)
 Şehzadebaşı (160)
 Şişli (160)
 Tahtakale (28, 29)
 Tarihî şehirlerimiz (166)
 Tokyo (22, 161)
 Tophane (120)
 Türkiye'nin yeni şehirleşmesi (162)
 Türk şehirleri (34, 110)
 Türk şehirleşmesi (131)
 Üsküdar (125, 130)
 Venedik (120)
 Viyana (24, 107)
 Yerel gerçeğe açık şehirler (93)
 Yıldız kümesi şehir biçimi (144, 161)

4. MİMARİ YAPILAR İNDEKSİ

- Adalet Nezareti binası (141)
 Anadolu Kulübü (T. Cansever) (50)
 Ankara garı (59)
 Ayasofya (127, 141)
 Bakkal (127)
 Balkanlarda evler (126)
 Başbakanlık binası, şimdiki DPT binası (S. H. Eldem) (58)
 Batı Avrupa Barok sarayları (30)
 Batı dünyasından kopye edilmiş apartmanlar (159)
 Batı Ortaçağ Gotik yahut Neo-Gotik yapısı (59)
 Bauhaus Binası (Gropius) (52)
 Beşiktaş Sarayı (141)
 Beyazıt Medresesi ile Fen Fakültesi arasındaki kütüphane (Hadi-Sevinç Şandor) (59)
 Beylerbeyi Sarayı (122)
 Beyşehir Eşrefoğlu Camii (57)
 Bitti Sarayı, Floransa (68)
 Bodrum Çarşısı (T. Cansever) (50)
 Bodrum evleri (52)
 Bursa Muradiye Camii (57)
 Bursa Ulucamii (54, 56)
 Bursa Yeşil Camii (57)
 Bursa'da Fatih'in doğduğu ev (120)
 Cami (? , 92, 123, 125, 127, 154, 167)
 Çarşı (127, 128)
 Çok katlı apartman blokları (166, 167)
 Çürüksulu Ahmet Paşa Yalısı (25)
 Dakka'da Kongre Binası (Louis Kahn) (39)
 Demir evleri, Demir tatil Kompleksi (T. Cansever) (24, 49, 50, 51, 52, 53, 54, 164, 165)
 Diyarbakır'da kolej projesi (T. Cansever) (82)
 Dolmabahçe Sarayı (80, 122, 141)
 Edirne evleri (120)
 Ermeni Hıristiyan kilisesi (35)
 Ertegün Evi, Bodrum (T. Cansever) (164)
 Eyfel Kulesi (89)
 Faşist Sendikalar Birliği binası (Terragny) (58)
 Fındıklı'da fabriha binası (S. H. Eldem) (58)
 Fransız apartmanları (90)
 Fransız modeli yapılar (90)
 Fransız taklidi dev binalar (158)
 Gotik katedral (35)
 Gökdelen (? , 155, 156)
 Göl kenarı apartmanları (Mies van der Rohe) (21)
 Gürcü Hıristiyan kilisesi (35)
 Hadrian Kapısı (Antalya) (53, 54)
 Hamam (? , 92, 123, 127)
 Han (128, 142)
 Hive Ulucamii (57)
 İmaret (? , 92, 123)
 Kâbe (68)
 Kapalı çarşı (142)
 Karataş Camii (T. Cansever) (53)
 Katedraller (127)
 Kavak Sarayı (139)
 Kayseri evleri (121)
 Kervansaray (128, 142)
 Kıraathane (? , 92, 127)
 Konya İbrikçi Camii (57)
 Kûfe Ulucamii (58)
 Kur'an Kursu (156)
 Kuzguncuk'ta kendi evi (S. Balyan) (121)
 Marangozhane, marangoz dükkânı (? , 92, 127)
 Mavi Mabel (Çin) (23)
 Meclis Camii (B. Çinici) (59)
 Medrese (? , 92, 123, 125)
 Mektep (123)
 Merkez Bankası binası, İstanbul (68)
 Mihrimah Sultan Camii, Üsküdar (125, 126, 127)
 Milli Reasürans Binası (Hadi Şandor) (59)
 Mudanya'da ev (120)
 ODTÜ Uluslar arası müsabakası (30-31)
 Osmanlı Bankası binası, İstanbul (68)
 Osmanlı camileri (68)
 Osmanlı camilerinin merkezî karakteri (57)
 Park Otel (160)
 Parlamenterler Sitesi (B. Çinici) (59)
 Piyale Paşa Camii (57)
 Sadullah Paşa yalısı restorasyonu (T. Cansever) (50)
 Selatin camileri (124)
 Selçuk ve ilk Osmanlı camileri (54)

Selimiye Camii (56, 103, 155)
 Selimiye Kışlası (139)
 Sultanahmet Camii (30, 124, 127, 139, 141)
 Sultanahmet Çeşmesi (176)
 Süleymaniye Camii (56, 68, 124, 127)
 Tahsin Güner Yalısı (58)
 Taksim Meydanı müsabakası (39)
 Taksim'de Ceylan Apartmanı (S. H. Eldem) (58)
 Taşlık gazinosu (58)
 Termal Otel (S. H. Eldem) (58)
 Timur dönemi yapıları (57)
 Tophane sırtındaki mahalle (120)
 Topkapı Sarayı (80, 139)
 Türk Tarik Kurumu Binası, Ankara (T. Cansever) (164)
 Ulucami (56, 57, 124)
 Üsküdar Sarayı (139)
 Versailles Sarayı (80, 119)
 Wisconsin Üniversitesi'nde kilise (Mies van der Rohe) (56)
 Wisconsin Üniversitesi'ndeki yapılar (Mies van der Rohe) (57)
 Yeni Cami (139)
 Yeniköy'de ev (S. H. Eldem) (58)
 Ziyaretgâh (130, 133)

5. ÜLKE, BÖLGE VE DÖNEM İNDEKSİ

(20.) asır başı varlık felsefesi (47)
 13. asır Hıristiyan düşüncesi (35)
 16. yüzyıl eseri (Sultan Selim Camii) (176)
 16-17. asırların bağımsız yapıcılığı (176-177)
 17. asır (176); -Türk mimarî hayatı (175)
 18. asır ortaları (Nuruosmaniye Camii) (176)
 19. asır (89, 176); -eklektisizmi (35); -mühendisleri (89)
 20. asır (? , 82, 87, 157, 158, 165, 171, 176, 177); -da kültür yaklaşımı (87); -tavrı (155)
 Afrika (136); -(Hıristiyanlaştırılmış) (140)
 Almanya (130, 144, 145, 176)
 Amerika, Amerikan dünyası (19, 20, 21, 22, 24, 26, 29, 32, 40, 51, 75, 145)
 Anadolu (? , 28, 72, 104, 119, 177)

Anadolu Selçuk-Osmanlı yapısı (72)
 Antik Mısır kültürü (73)
 Arap ve İslam hareketli kültürü, İslamî hareketli kültür (24)
 Arnavutluk (145)
 Asya (136); -lı göçebe mekân tasavvurları (135)
 Avrupa (75); -felsefesi (30)
 Bangladeş (160)
 Barok (34, 35, 43, 119, 170); -çağı (119); -çağ mimarîsi (168); -kültürü (119)
 Batı (91, 121, 135, 136, 138, 164, 168); -âlemi (168); -Avrupa (29, 32, 35, 40, 120, 145); -Avrupa dışındaki kültürler (81); -Avrupa ülkeleri (80); -dünyası (82, 127); -felsefe tarihi (66); -Hıristiyan düşüncesi (137); -Hıristiyan kültürünün mekân tasavvurları (135); -kültürü (152, 153, 156); -kültür tarihi (168); -medeniyeti (102); -mimarîsi (168); -mimarî tarzı (-diye başından sonuna kadar aynı aslı özelliklere sahip bir mimarîden söz etmek imkânı yoktur) (168); -Ortaçağ felsefesi (79); -Ortaçağ, Hıristiyan Ortaçağ, Hıristiyan Ortaçağ kültürü, Ortaçağ (19, 29, 30, 34, 36, 43, 51, 67, 69)
 Batılıların varlık görüşleri (124)
 Bektaşilik (132)
 Bizans kültürü (72); -şehir ve köy hayatı (104)
 Cerrahî tekkeleri (132)
 Çin, Çin dünyası (19, 20, 22, 23, 29, 37, 40)
 Doğu Akdeniz bölgesi (161)
 Doğu Anadolu (162)
 Doğu kültürleri (119)
 Ege (162)
 Evrensel kültür (154)
 Fransa (51, 75, 106, 138, 140, 144, 145)
 Geç Barok (89)
 Geç Rokoko (89)
 Geç Roma dönemi (35)
 Gotik (170); -mimarî (169)
 Greko-Romen kültür (140)
 Hakim Batı kültürü (35)
 Harzemşahlar (57)

- Helenistik Batı felsefesi (-nin durağan, statik varlık telakkisi) (101)
- Helenistik kültür (78, 140, 153)
- Hıristiyan -düşüncesi (66); -inancı (insanın günahkâr ve dünyanın bir günah âlemi olduğu) (168, 169); -kültür ortamı (170); -lık (66); -tavır (150, 151); -telakkîsi (150)
- Hicaz (138)
- Hindistan (22)
- Hint dünyası (36)
- Hollanda (106)
- İngiltere (106, 107, 139, 144, 145)
- İslam (133, 137, 138, 141, 152, 153, 154, 155, 168, 169); -âlemi (138, 151, 154, 160, 163, 164, 171); -âleminde coğrafi, kültürel farklılaşmalar (168); -cemaati (163); -dünyası (29, 36, 123, 154, 163); -düşüncesi (66); -felsefesi (78); -inancı (103); -inancı (-nda insan, çevresinin sorumluluğunu müdrük ve bu sorumluluğu yüklenmiş ve dünyayı güzelleştirmekle görevli, bu nedenle dünyada Allah'ın halifesi makamına yükselmiş, yaratılmışların en mükemmelidir.) (169); -inançları (67); -kültürü (99, 151, 152, 154, 155, 170); -medeniyeti (172); -mimarîsi (168); -Ortaçağ kültürü (30); -şehir uygarlığı (173); -sanatları (169); -tarihi (154); -toplumu (137); -î çözümleme (121); -î düşünce (65); -î düşünce tarzı (91); -î hayat (132); î inanç (123, 171); -uygarlığı (171); -î ürünler (151); -iyet (66, 153); -ülkeleri (163)
- İtalya (51, 145)
- Japonya (64, 84, 107)
- Komünist teori (145)
- Konfüçyanizm, Konfüçyanist düşünce (20, 22, 34)
- Macaristan (132)
- Marksist -diyalektik (22); -teori (134)
- Marksizm (47)
- Melâmîlik (132)
- Mısır (160); -Firavun kültürü (100)
- Modern -çağ (66); -çağ mimarî akımları (168); -dönem (82); -felsefeler (79); -hareket (36, 134); -İslam âlemi (47)
- Modernist-postmodernist tartışması (135)
- Modernizm (? , 34, 36, 39)
- Müslüman Afrika (75)
- Orta Avrupa (144, 158); -ülkesi (131)
- Ortaçağ -Hıristiyan felsefesi (89); -mimarîsi (168)
- Ortadoğu (161)
- Osmanlı (141, 142, 143, 144, 147); -âlemi (140); -Devleti (157); -dönemi (162); -dünyası (19, 24, 36, 37, 51, 74, 83, 92, 119, 121, 130, 131); -dünyasına yakın olan Orta Avrupa Barok'u (119); -düzeni (109); -imparatorluğu (126); -kültürü (43, 111); -toplumu (108, 137); -Türk kültürü (176); -İslam kültür muhtevası (136); -lar zamamı (130)
- Pakistan (160)
- Postmodern -düşünceler (135); -istler (34); -izm (73, 135); -lik (135)
- Pre-historik kültürler, primitif kültürler (35)
- Rokoko (34)
- Roma dönemi (162)
- Rönesans (30, 34, 35, 36, 43, 64, 65, 66, 68, 78, 79, 80, 119, 124); -mimarîsi (168); -öncesi Batı kültürü (66); -sonrası Batı yaklaşımları (124); -sonrası gelişmeler (155)
- Rusya (40)
- Stalinist çağ (30)
- Suudî Arabistan (162)
- Taoizm, Taoist düşünce (20, 34)
- Tunus (75)
- Türk -göçebe kültürü, Asya göçebeleri (24); -toplumu (142, 148); -İslam âlemi (19)
- Türkiye (? , 142, 143, 144, 145, 157, 160, 161, 165, 171, 177)
- Türk ve Müslüman halk (160)
- Uygur-Budist düşüncesi (35)
- Uzakdoğu (36-37, 51, 164); -erdemî (19); -felsefeleri (79)
- Zen Budist düşünce (34)

6. TURGUT CANSEVER TERMİNOLOJİSİ

15. asır Osmanlı yapı kabiliyetinin müthiş ürünleri (Edirne'de) (237)
20. asır kültür çöküntüsü (193)
20. asır etkileyen bir şehir şeması (224)
- Açık yapılar/maddî olarak hareketli yapılar (126)
- Ahiret için düşünme tavrı (143)
- Ahlakî -çözülme (167); -sorumluluk (94, 96)
- Ahşap, değişmeyen, kalıcı büyük değerler sistemi karşısında günlük hayatı tanzim eden çerçevelerin değişmeye açık olmasını, hayatın dinamik bir süreç oluşunu, değişmeyen ancak İlâhî gerçek olduğunu temsil ediyor. (217-218)
- Aile (?, 156); -yapısı (158)
- Akıl almaz bir yücelik (Selimiye Camii) (240, 241)
- Allah nazarında insanların eşit olduğu inancı (209)
- Anlam bütünlüğü (88)
- Arazi kullanımı (143)
- Arsa ve bina spekülasyonunun hizmetindeki seviyesiz bir şehir planlaması (191)
- Artizanal -an'ane karşısındaki tavır (201); -gelenek (201); -işler (minecilik, gümüşçülük, sedef kakmacılığı gibi) (222); -katkı (184); -merkez (53)
- Aslî değerler (108, 217)
- Âsûde ifade (176)
- Âsûdelik (141, 170)
- Ayasofya, İslâm'ın diğer semavî dinlere gösterdiği saygının bir neticesi olarak ibadete açılıyor; İslâm ibadetine (208)
- Aydın diktatoryası (166)
- Azla yetinme tavrı (199)
- Bahçeli olmanın zevki ve lezzeti (evlerin) (143)
- Batı Avrupa meydanı Batı Avrupa mimarisinin mekân telakkisinin dış alanlara yansımadır (209); -felsefesinin toplum içerisinde oynaması gereken rol (200); -dan gelen temelsiz yaklaşımlar ve taklitçilik (184)
- Ben, Batı'da yapılanların dışında durarak dünyanın önüne geçilebileceğine inanıyorum (228)
- Biçim ifadeleri (165)
- Bilinci yok eden bir etkileme mekanizması (141)
- Bilinçli bir yaklaşım yerine bir şekil taklitçiliği (Kemalettin Bey'de) (178)
- Bilinçli standartlar geliştirmek (21)
- Bir geleneğin parçasına dönüşmek (205)
- Bir süreç halindeki varlık telakkisi (218)
- Bir taraftan büyük vekar, büyük monümentallik, huşu hisleriyle yüklü, aynı zamanda mütevazı, fakat varlığını ifade etmekten de geri durmayan bir mimarî elemanlar bütünlüğünden oluşan şehir (219)
- Bîtarafılık (150, 199, 238)
- Böbürlenme (167)
- Bölge ve iklim şartları (122)
- Bu kültürün yüceliği konusunun bir ölçü sorunu olmadığı (203)
- Bütün dünyayı aynı kılığa sokmamak (203)
- Bütün inanç sisteminin, davranışlara ve ruhî hallere tekabül eden biçim ifadeleri (158)
- Bütün meselelerin makinaların yardımıyla çözüleceğini uman fetişist inançlar (193)
- Bütün -cül düşünme (111); -leştirci felsefe (26); -lüğü gözetmeyen, yaradılışın yapısına aykırı davranışlar (167); -ü kurmak (133); -ün önemi (47)
- Büyük çağın mimarîsi (177)
- Büyük felsefî zaafı (136)
- Büyük ölçek (?, 141)
- Büyük sadelik (238)
- Cami (209); -ve onun kültür aksını âdeta yaşama alanının dışına iten Tanzimat sonrası tavır (223)
- Cennet (134, 150); -tasavvuru (31)
- Cihad misyonunu ön planda tutan bir nesil yerine, zarafetin ve dünyevî bir güzellik yaklaşımının öne geçmesi (Sultanahmet Camii'nde) (216)
- Çağdaş mimarînin temel meseleleri (178)
- Çatışmalar ve kirlilikler dünyası (137)

- Çekingenlik (90, 123, 138, 141)
 Çelişkilerden bütünüyle arınmış bir dünya
 görtüü imkansız. (31)
 Çelişkilerin çözümü (48)
 Çeşitli iklim bölgeleri (194)
 Çeşitlilik (154, 215); -ve farklılaşma (154)
 Çevre -bilinci (? , 33, 84, 167); -çirkinliğı
 (167); -kirlenmesi (155); -kültürü (87,
 201); -sıkıntısı (192); -
 sorumluluğumuzun idraki (111); -şuuru
 (218); -ve mimarlık kültürü (88); -nin
 sorumluluğı (195); -sine sürekli
 dikkatle bakan insan (218)
 Çirkinleşme (247)
 Çirkinliğin bilinci (183)
 Çocuğun tabiatla ilişkisi (157)
 Çözülme (111)
 Davranış tercihleri (tevazu, sadelik, huşu,
 âsüdelik gibi) (170)
 Dayanışma (106)
 Değer -sistemi yaklaşımı (187, 191); -
 yargısı farklılaşması (139)
 Değerlendirmeden, yeniden
 biçimlendirmeden geçirerek hayata
 aktarma (191-192)
 Değişme (69, 124); -ihtiyacı (158);
 Değişmeyen kalıcı büyük değerler sistemi
 (217); -varlık (124); -in ancak ilâhî
 gerçek olduğı (218)
 Değişmezlik (124)
 Derinlik (126)
 Devam edebilir bir dünya (126)
 Devamlılık (124); -ve sürecin oluşmasının
 biraradallığı (219)
 Devlet yapılarının akıl almaz mimarî
 seviyesizliğı (247)
 Din ve tasavvufun birlikteliğı (Osmanlı'da)
 (147)
 Dinî düşünce (200)
 Doğa ile uyum (184)
 Durağan -bir merkezin bir kubbeli karakteri
 (127); -ifade (176)
 Duyarlılık (190)
 Dünya -ile bilinçli ilişki (95); -tasarım
 konseptleri (181)
 Dünyayı güzelleştirme (İslâm'ın tavrı)
 (150, 171); -görevi (169, 170); -iradesi
 (124); -sorumluluğı (124); -sorumluluk
 ve görevi (167)
 Düşünce melekeleri (147); -ve inanç
 temellerinde bütünleşmiş bir yeni
 mimarî an'ane (250); -ve inanç
 temellerine sahip bir hareket (249)
 Düzen (124)
 Ebediyen geçerli olacak değerler (138)
 Eğlendirme (250)
 Erdem (123)
 Eşref-i mahlûkât (33, 103-104, 169)
 Ev (178)
 Evin müstakil bir şahsiyet olması (215)
 Evler -imizin İslâmî bir hüviyete sahip
 olması (172); -in mimarî kültür
 düzeni (118)
 Evrensel -çözümleme (153); -değerler
 (69); -hakikate uyma (153); -kültür
 (154); -olanla fani olanın karşıtlığı
 (138);
 Evrensellik (134, 135); -ile mahallilik
 kutuplaşması (152)
 Fark edilebilir ve çözümlenmiş bir
 bütünlük (48)
 Farklı iki kültürün müziğe farklı
 yaklaşımları (150)
 Felsefî bir inanç temeli ile
 desteklenmeme (S. H. Eldem'de)
 (178)
 Ferd -î çözümlemelerimiz (184); -î irade
 (118); -î mimarlık ürünü (184); -î
 telakki (121); -in çevreyi, varlığı,
 yaratılışın kurallarını idrak etmesi
 (170); -iyetin yüceliğı (170)
 Fetişist -inançlar (193); -tavır (91)
 Fikir (195); -alışverişi (106)
 Fikrî-manevî âlem (169, 215); -den
 hareketle meydana getirilen
 standartlar (215)
 Firavun zihniyeti (73)
 Gayrı insanî -tavır (157); -tekdüzeleşme
 (193)
 Gayrı maddî bir boşluk (126)
 Gecekondu mahalleler (200)
 Geçici malzeme (ahşap ve kerpiç) (217)
 Geçmişin mimarî kültürü (177)
 Gelenek (165); -ten farklılaşma (139)
 Geometrik berraklık (184)
 Gizli putperestlik (202, 204)
 Gösterişçilik (167, 250)

Gururlanmak yerine mütevazî olmak (139)
 Güneş (118)
 Gürültü (141)
 Güzel bir dünya inşa etmek ideolojisi (138)
 Güzellik (195)
 Hakikat (155)
 Haksız kazanç hırsı (167)
 Halkın devam ettirdiği kültür (177)
 Hareket (126, 209); -esnasında varlığın farkedilmesi (209); -lilik ile değişmezlik kutuplaşması (152)
 Hased (142)
 Haşyet duygusu (216)
 Hem ferdiyetin hem de kolektifliğin güzelliği ve tutarlılığı (55)
 Her evin tamamen müstakil bir şahsiyet olması, her sokağın tamamen şahsî bir hüviyete sahip bulunması (215)
 Her kişi dini ve felsefî bir haline geliyor (147)
 Hıristiyan insanının ağlaşan tavrı (156)
 Hızlı ve kat kat yüksek düzeyde idrak kabiliyetine sahip insanlar (147)
 Huşû (170); -hissi (216, 219)
 Huzur verici ifade (176)
 İbadetin şeklinde bile bilinçten kopmama (141)
 İç çelişkiler (bir kültürün kendi teknolojik, sosyal, psişik, ruhî dünyasının) (27)
 İç tenakuz (217)
 İddiacı olmamak (138)
 İki temel varlık realitesi (şehirde, hâkim iradenin görünür olmaması ve kendilinden oluşmuş güzellik) (115)
 İklim (122, 165)
 İklim şartları (119, 122)
 İlâhî -emir (158); -emre tâbi olma (152); -gerçek (69, 218); -güç (155); -irade (103, 123, 152, 154); -iradeye kayıtsız şartsız uyum (169, 170); -iradeye uyum (70, 153); -irşad (123)
 İmmateryal saf satırlar (74)
 İmtiyazcı yaklaşımlar (95)
 İnanç -dünyamızın transandantal çerçevesi (38-39); -sistemi (168); -sistemimiz (152); -tan kaynaklanan ahlâk ve davranış biçimleri ile değer yargılarının mimarîdeki tezahürleri (165)

İnsan -hayatının her farklı ânında idrak edilerek yaşanacak mimarî (167); -ölçeği (204, 209); -ca bir yaşama çevresi (194); -in çevresini yapma, idrak etme, değerlendirme, değiştirme hakları (89); -in doğal çevre ve mimarî çevreden kopması (88); -in dünyada günahkâr olduğuna dair inanç (Hıristiyan telakkîsi) (150); -in dünyadaki temel sorumlulukları (157); -in kirletilmiş kültürel çevresi (193); -lar arasındaki mütevazî ilişkileri sembolize etmek (204); -ların kültür duyarlılıkları, yaşama biçimleri (190); -lık tarihinin en büyük çevre ve konut krizini yaşayan 20. asır insanlığı (185); -lık tarihinin en yüksek çözümlemesini yok ettik. (72); -varlık ilişkisi (97)
 İnşa edilmiş mimarî (167)
 İslâm -a uygun bir mimarî (172); -in diğer semavî dinlere gösterdiği saygı (208); -in emrettiği ruh halleri (141, 147); -in insanın yüceliği ve dünyayı güzelleştirme tavrı (157); -in mesajı (136); -in Osmanlı tarafından idrakinin yüce yansımaları (237); -in tavrı (150); -î bir mimarî çevre (172); -î bütünlük telakkîsi (139); -î çaba (155); -î değerler (111, 155); -î evrensel değerler sistemi (172); -î ibadetin talep ettiği cami boşluğu (198); -î üslup (170); -î ve Hıristiyan varlık görüşleri, insan telakkîleri (168, 170)
 İsrâf (148, 161, 183)
 İstanbul'u meydana getiren büyük erdem (220)
 İthal fikirler (-e ihtiyacımız yok) (136)
 Jeoloji (165)
 Kaba tavırların hakimiyeti (247)
 Kaba ve ince yapı meseleleri (165)
 Kâinatın zaman ve mekân içerisinde farklılaşan özellikleri (153)
 Kalıcı olanla -değiştirilebilecek olanın dengesi (138); -geçici olanın karşıtlığı (138)
 Kalıcılık (olumsuz anlamıyla) (100)
 Kaos (31, 124)

- Kapris (250)
 Kat kat barbarlıklar (222)
 Katılım, katılım düşüncesi (?, 96, 145)
 Kaybolan yetenekler, duyarlılık ve şuur (190)
 Kendi -kaynaklarımız (136); -öz şahsiyetini, tarihî tecrübesini kullanmamak (193)
 Kır kültürü (200)
 Kolektif çaba (26)
 Komşu -hakkı (117); -luk ilişkileri (184); -ya saygı (90)
 Konfor ve rahat düşkünlüğü (193)
 Konut -an'anesi (189); -sorunu (97, 183)
 Köy kültürü (200)
 Kubbe (238)
 Kullanıcının katılımı (164)
 Kültür (eleştirisi) (97)
 Kültürel -değişme (90); -kimlik (90); -kirlenme (155, 167, 168, 179, 192, 193); -kirlenme süreci (248); -kirlilik (165); -kirlilik ortamı (157); -kişilik (192); -yozlaşma (193)
 Kültürün evrensel nitelikleri zedelenmeden mahallî ürün üretme (203)
 Letafet duygusu (216)
 Maddî -varlık alanı, biyo-sosyal etkenler, insanın psişik âlemi, inanç dünyamıza ait bütün etkenler (250); -varlık değerleri (79); -ve manevî âlem arasındaki karşıtlığın ortadan kaldırılması (215); -biyo-sosyal, psişik ve inanç sistemleri bakımından bir bütünlüğü olan eser (177)
 Mahalle (49, 103, 117, 123, 124, 127, 128, 139, 142, 209, 225, 241); -birimleri (52); -teşkilatı (106, 156, 158); -ler, evler, şehirlere (152); -li (127); -nin mimarî yapısı (158)
 Mahallî -çözümler (70); -gerçek (146); -kültürler (154); -mesken anâneleri (194); -mimarî an'ane (194); -özellikler (93); -şartlar (140, 155, 164, 165); -şehir tasarım ve mimarî kültürü (184); -ve aktüel şartlar (34, 48); -ve evrensel İslâmî değerler (248); -ve tarihî gerçekler (193)
 Mahallilik (70)
 Mahremiyet (121, 122, 159)
 Makina çağı (165)
 Makina kültürünün gayri insanî yaklaşımı (165)
 Makrokozmos (134)
 Manzara (?, 117, 118)
 Maymun kültürü (193)
 Medeniyet (99)
 Mekân -kategorisi (91); -tasavvuru (130); -ve varlık telakkisi (79); -a ait meselelerin idraki ve bilinci (88)
 Merkezî -komplex (127); -teknokrasi (166); -yapı (127)
 Meydana getirilen ürün, objektif alemin bir yansıması değil, bir üst tasavvurun yansıması oluyor (68)
 Mikrokozmoz (103, 134, 153); -un realitesi (16)
 Millî kültür değerleri (191)
 Mimarın sorumluluğu (195)
 Mimarî -bilinç (172); -çevrenin çökmesi (247); -eser (149); -ile uygarlık arasındaki ayrılmaz bağlar (171); -kimlik (175); -özellikleri belirleyen standartlar (183); -politikası (93); -seviyesizlik (97); -tasavvur (178); -ve sanat eserinin aslî özelliği olan renkli, aydınlık ve tezyinî karakteri (170); -yapı teknikleri (184); -yozlaşma (248); -de kültürel devamlılık (166); -nin 20. asırda içine düştüğü seviyesizlik (163); -nin 20. yy'daki sefaleti (?, 88); -nin aslî üslup özellikleri (168); -nin düşünce ve inanç temelleri üzerinde geliştirilmesi (249); -nin tutarlı iç bütünlüğü (172); -nin üslup özelliği (169); -yi düzenleyen evrensel değerler sistemi (158)
 Modern demokratik ve toplumcu tüm çabalar (96)
 Monolitik etki (?, 25)
 Monümentallik -(âbidevîlik) ifadesi (216, 242); -hissi (219)
 Muhtevadan yoksun biçimler manzumesi (204)
 Mühendislik meseleleri (165)
 Mütevazilik (147, 204)
 Müziğin insanı etkilemesi (150)

Müzik her zaman insanın dünyasında yer almak mecburiyetinde; keza şiir de (37)
 Neşe (139)
 Nisbî büyüklükler yaklaşımı/düzeni (242, 244)
 Objektif âlemin kısıtlanmış ve steril bir görüntü kazanmasının önlenmesi (215)
 Ortaçağ hareketinin maddeyi yok eden ve insanı alıp sürükleyen dinî iradesi (151)
 Ortak bir değerler sistemi (184)
 Osmanlı -dünyasının birikimleri (228); -dünyasının çok belirgin bir şekilde dünya kültür hareketlerinin takipçisi değil, yapıcısı olduğu (188); -düzeninde mülk Allah'ın zaten (226); -edebiyatı ile Osmanlı mimarîsi birbirinin ayrılmaz parçalarıdır (195); -evi (185); -mahalle teşkilâtı (145); -mahalleleri (147); -mekân idraki (130); -mimarlık an'anesi (175); -standartlar düzeni (219); -şehir, mahalle ve evleri (170); -şehirlerindeki bu bütünlüğün, Helenistik şehirlerdeki bütünlük telakkisinin bir devamı olduğu yolundaki Türk Aydın tezleri de doğru değildir (211); -şehirlerindeki bütünlük (209); -şehirinde yapı hukuku (Evler birkaç katlı müstakil yapılardır, her aile kendi evini yaptırır...) (225); -tavri (238); -topolojik yaklaşımı (215); -üslubu (208); -yaşama biçimi (189); -İslam kültür muhtevası (136); -Türk evi (248)
 Ölçü -bozukluğu (217); -telakkisi (217); -lerin kaynağı olan tasavvuf (217)
 Ölü kalıplar yerine ucu açık kalıplar (205)
 Önemlilik (247)
 Parça-bütün ilişkisi (123)
 Postmodernist hareket (228)
 Put (202)
 Putperestlik (165)
 Radikal bir Batılılaşma programı (200)
 Ramazan (241)
 Rant transferi (225)
 Roma dünya görüşü ile Hıristiyan ve İslâmî dünya görüşleri arasında ciddi farklar var (209)
 Roman gizli telkin aletidir; dolayısıyla ahlâk dışıdır. (37-38)

Rölatif -değerler sistemi (126); - hareketlilik düzeni (126)
 Ruhî -alemimiz (169); -hal özellikleri (170)
 Sadelik, sade olmak (147, 150, 170, 238); -çeşitlilik (184)
 Sahte -romantisizmler (31); -yaratıcılar (195)
 Sakin ifade (176)
 Saldırganlık (141)
 Sanat -eseri (149, 168); -eserinin üslûp yapısı (170); -davranış üslupları alanında varolan bir oluşumdur (176); -meselelerinin düşünce temelinden yoksun hale getirilmesi (178); -ve edebî duyarlılık (181)
 Sanatkâr ruhu (195)
 Sanatkârane duyarlılık (165)
 Sapma (111)
 Saygıyı ve güzelliği üreten insanlar (195)
 Selçuk -an'aneleri (209); -ve Osmanlı mimarlığının üslûp gelişmeleri (248)
 Seyirlik eğlenceler (167)
 Sivil mimarî (175, 177)
 Sokağın şahsî bir hüviyete sahip bulunması (215)
 Sokaklar (123)
 Sonsuz mekân idraki (130)
 Sonsuzluk ile sınırlılık kutuplaşması (152)
 Sosyal -münasebetlerin düzenlenmesi (152); -organizasyon (106, 158); -ve hukukî ilişki sistemleri (165)
 Sosyo-kültürel yapı (163)
 Sözde-sanatkârlık (179)
 Spekülatif -konut mimarîsi (247); -piyasa mimarlığı (249)
 Standart -mimarî elemanlar (119); -yapı elemanları (119)
 Standartlar (182); -(İnşai sisteme ait standartlar, iç ve dışın ilişkisine dair standartlar, pencere ve kapı standartları, iç ve dış ilişkisine ait insanî manevî sosyal faktörler) (214); -düzeni (123, 136, 158, 172, 173, 215); -düzeni doğru kurulduğu takdirde Osmanlı-Türk şehrinde olduğu gibi objektif âlemin kısıtlanmış ve steril bir görüntü

- kazanması önlenir, maddî ve manevî âlem arasındaki karşıtlık ortadan kaldırılmış olur (215); -düzeninin merkezî bir tahakküm aleti olmaması (215); -düzeninin merkezî bir tahakküm âleti olmaması (215); -farklılaşma (184); -farklılaşma (184); -ruhu (76, 182); -sistematîği (74)
- Sükûnet (141, 238)
- Sürekli müteyakkız olan insan, çevresine sürekli dikkatle bakan insan (218)
- Şahsiyet (123)
- Şahsiyetsizleşme (247)
- Şakulî ihtisas (172)
- Şakulî yerleşme düzeni (166, 167)
- Şehir tasarımı (184)
- Şehirlerin insan ölçeğinde, abidelerle insanlar arasındaki âhengi tekrar tesis edecek nisbî büyüklükler düzeni (244)
- Şehirli (?, 128)
- Şehri süsleyen tektonikler (209)
- Şehrin çehresi -insan ölçeğine göre düzenleniyor- (209)
- Şirk -(gizli) (155, 171)
- Şuur (190, 192)
- Tabiat (123, 167, 193); -a uyum (117); -ın tanzimi ve tefrişat (165)
- Tahmis (108)
- Taklit mimari (?, 93)
- Taklitçilik (193)
- Tan gerçek olmak (147)
- Tanzimat yozlaşması (222)
- Tarih şuuru (163)
- Tarihî -erdem (104); -konut an'anesi (Edirne'de) (245); -mimarlık mirasımı (161, 190); -muhtevanın bütün varlık alanlarındaki tezahürleri (164); -süreç (153, 154, 155); -tecrübe (104, 192); -yaklaşım (187, 191)
- Tasarruf içinde olmak (204)
- Tasavvuf (241)
- Tasavvufî huşû, haşyet duygusunun yapıya taşınması (216)
- Tedbir (195)
- Tek yanlı bir güçlü ifade tavrı (Osmanlı'da oluşmamış) (199)
- Tekke âdâbı (102)
- Tekkelerin oynadığı rol (104)
- Teknik çözüme dayalı güzellik öğeleri (201)
- Teknolojiyi ilah yapmak (89)
- Tektonik (?, 25, 93)
- Telifçi çözüm (223)
- Temel -davranış tercihleri (215); -inanç sistemi (103); -İslâm inançlarının en önemlilerinden bir tanesi (Evrensel İslâmî inanç sistemi ile mahallî ve tarihî zaruretlerin çatışmadan bağdaştırılabileceği kanaati) (194); -İslâmî inanç sistemleri (194); -üslûp meseleleri (164)
- Temelsiz dış etkiler ve spekülâtif piyasa mimarlığı (249)
- Teorik yaklaşımlar (248)
- Tevazu (90, 123, 141, 170, 195)
- Tevhid -ilkesi (47); -inancı (123, 153)
- Tevhidî -inanç (171); -tavır (156); -yaklaşım (133, 151)
- Toplumsal tutarsızlık (179)
- Toplumumuzun ortak değer yargıları ve inançları (175)
- Topoğrafya (123); -nın verdiği imkân (130); -ya uyum (122)
- Topolojik yaklaşım, Osmanlı topolojik yaklaşımı (215)
- Tötonik ifade (199)
- Transandantal çözümlenme, transandantal vizyon (26, 30)
- Transandantallık (ilâhî iradenin objektif dünyaya yansıtılması) (68)
- Türk -an'anesi (189); -ev planının müstesna özellikleri (248); -evleri (178); -kıymetler hazinesi (140); -kültür hayatı (180); -kültür hayatının varlık bilincinin değişmesi (111); -kültürü (184); -mimarî hayatı (175); -mimarî kimliği (175); -mimarlık alanı (181); -mimarlık camiası (178) -mimarlık geleneği (178); -mimarlık hayatı (179); -Osmanlı kültür değerlerine taban tabana zıt mimarî ifadeler (190); -sivil mimarîsi (250); -şehirlerinin güzellikleri (191); -şehirlerinin sefaleti (97); -toplumunun şahsî yorumu ve çözümlenmesi yerine hazır formüllerin

- ithal edilmesi tavrı (192); -toplumunun yaşama düzeyi (90)
- Türkiye (178, 181, 183, 184); -de ilmî ve felsefî düşünce (178); -deki modern uygulama (228); -nin yaşadığı büyük kültür bunalımı (192)
- Ufkî ihtisaslaşma (ev ve çevresinin bütün meselelerini bütünlük içinde ele almaya imkân verecek) (172)
- Ufkî yerleşme düzeni (166, 167)
- Ulaşım kolaylığı (184)
- Üç temel stratejik yaklaşım (koruma, tarihf mimarlık an'anelerinin devamı, an'anelere vücut veren tasarım ve inşa metodlarının temel özellikleriyle yeniden keşfedilmesi ve zenginleştirilmesi) (193-194)
- Ülkemizin mesken meselesi (185)
- Üretim sistemleri (184)
- Üslup (?, 90, 120, 122, 138, 150, 165, 168, 182, 190, 194); -inançlarımızın yapılarına yansımaysa, inançlarımızı aksettiren üslubun evrensel değerlere dayanarak üretilmesine mani olacak hiçbir şey yok (69)
- Üst düzey yaklaşım (94)
- Vahdaniyet (111, 155); -e inanç (171)
- Vahşi şehirleşme (247)
- Vakar (141, 195, 238); -hissi (219); -ifadesi (216, 219, 238); -la, tedbirle, fikirle şahsiyetini geliştirecek nesiller (195); -ve huşu hissi yerine letafet duygusunun öne çıkması (Sultanahmet Camii'nde) (216)
- Vakur olmak (139, 147)
- Varlığın -bir bütünlük olduğu inancı (153); -bütün alanları (164); -bütün zaruretleri (250); -bütünlüğü (165, 167, 171); -bütünlüğünü kavramak (96); -bütünsel idraki (135); -evrensel ve aktüel gereklerinin bütünlüğü (153); -her alanı (maddî, bio-sosyal, psikik ve fikrî-manevî varlık alanları) (169); -ı ispat etmek için mevcudiyetinin sembolik ifadesi olarak bir kale olarak cami yapma tavrı (202); -o âna ait şartları (149); -özündeki değer sistemleri (167); -Rönesans'ta olduğu gibi bir noktadan bakıp o noktadan görülen yüzü ile tamamen anlaşılacağı hususundaki kanaate tam karşıt bir kanaat. (209); -yapısı (103); -yapısındaki karşıtlıklar/kutuplaşmalar (123, 152); -yapısını ikili bir şekilde tasavvur etme (Helenistik kültür) (153); -yaradılıştan gelen yapısı (169); -yaradılışın yasaları (152)
- Varlığına sığındığım gerçek (55)
- Varlık (95, 209); -alan ve tabakaları (?, 95)
- Varolan dünyanın hususiyetleri (127)
- Vasat mimarlık pratiği (180)
- Yağma düzeni (129)
- Yakınlık ve uzaklığı düzenleyen sevgi ve korku hisleri (90)
- Yapı anarşisi (190)
- Yapıların aslî psikik özellikleri, biçim ifadeleri (216)
- Yaptıklarıyla değil de duyarlılıklarıyla fark eden insanlar. (39)
- Yaradılışın -yapısında mevcut hiyerarşiler (250); -zarureti (103); -varlığın yasaları (169)
- Yaradılmışların en mükemmeli insan (169)
- Yaratıcı'nın her şeyi kapsayan, sonsuz düzeninin çözümlenmesi (153)
- Yayaya öncelik (184)
- Yeni bireysel ve yüzeysel gösterişçilikler (179)
- Yeni şehirler (93, 129)
- Yeniden değerlendirme imkânı (192)
- Yerel -gerçeğe açık şehirler (93); -şartlar (172); -ve aktüel sorun ve imkânlar (96)
- Yerli kültürün yüksek değerlerini tekrar canlandırma çabaları (19. asır Osmanlı'da) (189)
- Yol açarak şehir yapma yanılığı (243)
- Yüce bir davranış biçiminin yansıtılması (sanat tarafından) (176)
- Yücelik (90); -ifadesi (242)
- Yüksekliği bir put haline getirmek (204)
- Zaman kategorisi (91)
- Zerafet (90, 126, 139, 216); -ve dünyevî bir güzellik yaklaşımı (216)
- Zıtlıkları bir araya getirmek (48)
- Zühd (123)

**CANSEVER'DE GEÇEN YAZILI
ESERLER**

- Aile Araştırma Kurumu** (160)
Alfred de Vigny, *Kurt şiiri*
Ananda K. Coomaraswamy, *Christian and Oriental Philosophy of Art* (38)
Ars Islamica, Michigan Üniversitesi Yayını (47)
Bertold Brecht, *Galile* (64, 77)
Elmalılı Ahmet Hamdi Yazır, *Hak Dini Kur'an Dili* (46)
Ernst Dietz, "Çin, Moğol Kaya Tapınaklarında Duvar Tezyinatı", *Ars Islamica*, 1938 (35)
Ernst Diez, "Ornamentalism in Islamic Art", *Ars Islamica*, 1938 (35)
Ernst Diez, "Simultaneity in Islamic Art", *Ars Islamica*, 1938 (35)
Ernst Diez, "Stylistic Analysis of Islamic Art", *Ars Islamica*, 1938 (35)
Gazali, *İhyâu Ulûmi'd-Dîn* (99)
Hüseyin Cahit Yalçın, *Fikir Hareketleri* (46)
İznik, Türk Yatırım Bankası yayınları (31)
Lewis Mumford, *Tarihte Şehir (The City in History)* (157)
Maxime Rodinson, *Muhammed* (48)
Muhiddin-i Arabî, *Fûsûsu'l-Hikem* (38, 103)
Nietzsche, *Zerdüşt Dedi Ki* (20, 46)
Sedad Hakkı Eldem, *Boğaziçi Anıları* (122)
Wölfflin, *Principles of Art History* (35)

EK III: TURGUT CANSEVER BİYOGRAFİSİ

Dedeleri 300-350 yıl kadar önce Orta Asya'dan gelip Edirne civarına yerleşmiş olan ve dedelerinden, 1812'de vefat eden, Mehmet Tûrâbî Efendi'nin İstanbul Kasımpaşa'da kurmuş olduğu Kâdirî-Tûrâbî Baba tekkesinin son şeyhi-bâbîâli'nin yüksek memuru Şeyh Ali Efendi'nin oğlu, aynı zamanda Türk Ocağı'nın "gizli" kurucularından tıbbiyeli **Hasan Ferit (Cansever) Bey** ile Filipe'de müderris olan Mehmed Efendi'nin kızı ve kız öğretmen okulunun ilk mezunlarından **Hatice Saim Hanım**'ı Kudüs'te birbirleriyle tanıştıran Halide Edip (Adıvar), bir bakıma Turgut (Cansever)'un dünyaya gelmesine de vesile olmuştur. Resmî kayıtlarda 1 Ocak 1921 olarak geçen, gerçekte ise 12 Eylül 1920 yılında Antalya'da doğan, ilkokula Ankara-Keçiören'de başlayan ve Bursa-Muradiye Hisar İlkokulu'nda 3. sınıfa kadar okuyan Cansever'in, Galatasaray Lisesi ve Devlet Güzel Sanatlar Akademisi daha sonraki duraklarıdır. Elmalılı M. Hamdi Yazır, Neyzen Emin Dede, Ahmet Avni Konuk, Ahmet Hamdi Tanpınar, Asaf Halet Çelebi, tarih hocası Cavit Baysun, divan edebiyatı zevkini aldığı Muvaffak Benderli, orta üçüncü sınıfta resim hocası Ali Karsal, yakın arkadaşları olan önemli Türk ressamı Cihat Bey ve Avni Arbaş, Galatasaray Lisesi'nde resim dersi aldığı Neyzen Halil Dikmen Hoca, Mazhar Şevket İpşir Hoca, Sedat Hakkı Eldem ve daha bir çokları ile aynı meclislerde bulunması, mimarlığın yanı sıra resim, divan edebiyatı ve musikî sahalarında da derinleşmesinin en büyük sebeplerinden biridir (Ayvazoğlu, 2003).

1946'da İstanbul Güzel Sanatlar Akademisi'nin Yüksek Mimarlık Bölümü'nden mezun olduktan sonra İstanbul Üniversitesi Edebiyat Fakültesi Sanat Tarihi Bölümü'nde doktora yapar. Konu: "Selçuk ve Osmanlı Mimarisinde Üslup Gelişmeleri"dir. Uğur Tanyeli'nin deyimiyle Türkiye'de Sanat Tarihi doktorası yapmış tek mimar odur. 1950-51'de DGSA'da öğretim üyeliği yapar ve planlama çalışmalarını yürütür. 1960 yılında ise Frank L. Wright, Le Corbusier, Walter Gropius, Alvar Aalto ve Mies Van der Rohe gibi çağdaş mimarlığın beş devini incelediği "Modern Mimarlığın Temel Meseleleri" adlı teziyle doçent olur. Daha sonra Marmara Bölgesi Planlama Teşkilatı Başkanlığı'nı ve İstanbul Belediyesi Planlama Müdürlüğü'nü yürütür ve ODTÜ Mimarlık Fakültesi'nde iki yarıyıl diploma projesi yöneticiliği yapar. 1974'te İmar ve İskan Bakanlığı danışmanlığı, 1974-75'te ise İstanbul Metropol Planlama Dairesi Başkanlığı görevinde bulunur. 1974-77 yıllarında Avrupa Konseyi Türk delegasyonu üyeliğinde bulunur. 1975-80 arasında

İstanbul Belediyesi'nde danışmanlık yapar. 1983'te Mekke Üniversitesi'nde eğitim programı hazırlayan kurumun danışmanı olur.

Cansever, her biri uzman ekipler tarafından yürütülen büyük çaplı 4 adet şehir ve bölge planlama çalışması içerisinde olmuştur (Ersek, 2003). Bunlar:

- *Marmara Bölge Planlama Çalışması* (yöneticisi olduğu),
- *İstanbul Metropolitan Planlama Çalışmaları* (başkanı olduğu),
- *Ege Bölgesel Planlama Çalışması* (yöneticisi olduğu),
- 17 Ağustos Marmara ve 12 Kasım Düzce depreminden sonra yapılan *Yenişehirler Projesi*'dir.

Akademik alanda doktora (1949) ve doçentlik (1960) çalışması yapmış olan Cansever'in Türkiye'de daha geniş kitlelere ulaşması, daha önce çeşitli dergi ve gazetelerde yayımları bulunsa da, 1980'den sonraya tarihlenmektedir. Türk Tarih Kurumu Binası ile aldığı Ağa Han Ödülü'nden sonra projelerini ve altında yatan düşünceleri toplu halde açıklama fırsatı bulduğu ilk eseri İngilizce yayınlanan *Thoughts and Architecture* adlı kitaptır (Cansever, 1981). Bazı eksiklerle bu yayının Türkçe versiyonu olarak nitelendirebileceğimiz *Mimar* dergisinin *Turgut Cansever Özel Sayısı* Türkiye mimarlık kamuoyu için önemli bir kaynaktır (Mimar, 1983).

1990'lı yıllar, Cansever'in yazıları ve söyleşilerinin bir araya getirildiği yıllardır. Hemen hemen tamamı, yazar ve yayıncı Mustafa Armağan tarafından yayına hazırlanan eserler sırasıyla şunlardır: *Şehir ve Mimari Üzerine Düşünceler* (1992), *Ev ve Şehir Üzerine Düşünceler* (1994), *Kubbeyi Yere Koymamak –konuşmalar- (1997a), İslam'da Şehir ve Mimari –makale ve bildiriler- (1997b), İstanbul'u Anlamak –makale ve bildiriler- (1998a). Bu kitaplar içerisindeki makale ve bildirilerinden olan; İslam Mimarisi Üzerine Düşünceler (Cansever, 1997b: 11-55), İslam Mimarisinin Temel Meseleleri (Cansever, 1997b: 57-66), Mimaride Tezyinilik (Cansever, 1992: 19-30), Mimarlık Mirasımız ve Kültürümüzün Geleceği (Cansever, 1992: 31-39; Cansever, 1997b: 189-194) metinleri Cansever'in dayandığı temelleri açıklaması açısından son derece önemli metinlerdir. Kubbeyi Yere Koymamak (1997a) adlı eser ise kendisiyle yapılan söyleşi ve röportajları kapsamakta olup yukarıda belirtilen metinleri açıklaması açısından önemli olan bir diğer eserdir.*

Bunların yanı sıra, Turgut Cansever'in koordinatörlüğünde, 1995 yılında yayınlanan *HABITAT II Konferansı için Şehir ve Konut Üzerine Düşünceler* ve 2001 yılında yayınlanan *Yıkıcı Depremden Etkilenecek İstanbulluları Yeni Şehirlere Yerleştirme Projesi*

Ön Raporu ile 2003 yılında yayınlanan *Yıkıcı Depremden Etkilenecek İstanbulluları Yeni Şehirlere Yerleştirme Amaçlı Proje Önerisi: Pilot Şehir Uygulama Raporu* Cansever'in şehir ve şehircilik hakkındaki görüşlerinin yansıdığı çalışmalardır.

Turgut Cansever'in mimari projeleri ulusal ve uluslararası alanda çeşitli ödüller almıştır. *Türk Tarih Kurumu* ve *Erteğün Evi* ile 1980 yılında, *Demir Tatil Köyü* ile 1992'de uluslararası bir ödül olan Ağa Han Mimarlık Ödülü'ne layık görülmüştür. Ayrıca, mesleki pratiği, düşünsel ve felsefi yaklaşımı ile 1990 yılında II. Ulusal Mimarlık Ödülleri kapsamında Büyük Ödül (Sinan Ödülü) Cansever'e verilmiştir. II. Ulusal Mimarlık Ödülleri seçici kurulunun Cansever hakkındaki raporu şöyledir:

“Seçici Kurul, Büyük Ödül'ü (Sinan Ödülü), 40 yılı aşkın meslek yaşamındaki başarılı mimarlık pratiğinin yanı sıra, tasarımlarında insanlığın yapısal birikimini yorumlaması, bunu yapıtlarının düşünsel ve felsefi içeriğinde yansıtması, Türkiye mimarlığını uluslararası düzeyde temsil ederek bu mimarlığın her zaman, her yönüyle gündemde kalmasını sağlaması ve ayrıca mimarlık kültür birikiminin geçmişten günümüze sürdürülmesinde gösterdiği çabalar nedeniyle Turgut Cansever'e oybirliği ile (5-0) verilmesini kararlaştırmıştır” (Mimarlar Odası, 1990).

Bunlara ilaveten, 2003 yılında *Mimarlık* dergisinde yayınlanan Türkiye'de Çağdaş Mimarlığın (1923-2003) Önde Gelen 20 Eseri adlı bir soruşturma sonucunda Cansever'in *Türk Tarih Kurumu* ilk sırayı, *Anadolu Kulübü Oteli* 18. sırayı, *Demir Tatil Köyü* ise 19. sırayı almıştır (Cengizkan, 2003). Bu ve benzeri projeler ve ödüller Turgut Cansever'in tanınmasına katkı sağlamış, daha da önemlisi, Türkiye mimarlık ortamı için önemli tartışma alanları açmıştır.

Bu tez kapsamında Turgut Cansever'in 45 adet projesi belirlenebilmiştir. Bugün serbest mimar olarak çalışmaktadır.

NOT: Bu biyografi çeşitli yayınlardan (Armağan, 1998, 2003; Ayvazoğlu, 1996, 2003; Ersek, 2003), Turgut Cansever'le yapılan görüşmeden (Düzenli, 2004b) ve bazı internet sitelerinden faydalanılarak hazırlanmıştır.

EK IV: SEKSENİNCİ YILINDA TURGUT CANSEVER: ŞEHİR, KÜLTÜR VE MİMARİ

“Turgut Cansever’le 80 Yıl Sempozyumu” Değerlendirme Yazısı.

(Türkiye Yazarlar Birliği 25. Yıl Faaliyetleri, Yaşayan Yazarlara Saygı:1, Mimar Sinan Üniversitesi Oditoryumu, İstanbul, 12 Nisan 2003).

Yaşadığımız dünya üzerinde, hem canlı hem de cansız varlıkların çevreleri ve birbirleriyle olan ilişkilerinde sürekli bir etkileşim/iletişim ve belirleme/dönüşüm vardır. Bu ilişki sistemi canlı varlıktan cansıza olduğu gibi, cansız varlıktan canlıya doğru da olmaktadır. Şehir ile onu kurmuş ve zamanla kendine göre biçimlendirmiş olan ahalisi arasındaki ilişkileri de bu bağlamda ele almak gerekir. Böylece, ahalinin genel karakteri ve hatta bireylerin kişilikleri şehrin biçimlendirilme sürecine ve şehrin biçimlerine yansır. Bu yansıyan şeye ve oluşan birikime genel anlamıyla *kültür* ya da *medeniyet/uygarlık* diyoruz. Bunlar, “geleneksel” ve “modern” çevre kutuplaştırmacılığının ve “yapı ustası”nın “mimar”a dönüşüm sürecindeki tartışmaların ana malzemesi kavramlar.. Yani, şehir ve mimarimizin –olumlu ve olumsuz anlamlarıyla- *westernizationu*, *modernizationu* ve *transformationu*..

80 yıllık ömründe, *kültür/medeniyet/uygarlık*ın temellerini bir *varlık* sorgulamasından yola çıkarak ortaya koymaya çalışmış; yazılı ve mimari eserleriyle şehir ve mimarimizin temel sorunlarına, çağın kavram ve kavramlaştırmalarına kimi zaman eklemeler yaparak kimi zaman da itiraz ederek, dikkat çekmiş bir mimar: Turgut Cansever.

Türkiye Yazarlar Birliği, 25. yaşını planladığı 35 büyük faaliyetle kutlamaya devam ediyor. Kutlamaların, Şubat ve Mart ayı çerçevesindeki etkinliklerinden sonra Nisan ayı programı da hız kesmedi. Birliğin, “Yaşayan Yazarlara Saygı” üst başlıklı toplantılarının ilki 12 Nisan 2003 tarihinde İstanbul’da, Mimar Sinan Üniversitesi Oditoryumu’nda, gerçekleştirildi. Toplantıda, “Bilge mimar”, “düşünür” ve “yazar” Turgut Cansever çeşitli yönleriyle ele alındı. Böylece, Cansever’in hayat hikâyesi, felsefi anlayışı ve mimarlığı masaya yatırıldı.

Toplantı, Türkiye Yazarlar Birliği genel başkanı **Dr. Nazif Öztürk**’ün sivil toplum kuruluşlarının önemine ve bu kurumların ayakta kalmasındaki zorluklara değinen, birliğin 25. yıl faaliyetlerini özetleyen ve Turgut Cansever’in kültür hayatımızdaki önemini vurgulayan açılış konuşmasıyla başladı.

Üç oturumdan oluşan toplantının I. oturumunda, “*Turgut Cansever’in Hayatı*”nı **Beşir Ayvazoğlu**, “*Turgut Cansever’in yazılı-basılı eserleri*”ni **Mustafa Armağan**, “*Mimarlık, bölge ve nâzım çalışmaları*”nı **Savmi Ersek** sundu. II. oturuma, “*Kendi dilinden sanat ve mimarlık felsefesi*”ni dinlediğimiz **Turgut Cansever**’in yanı sıra, **Prof. Dr. Nezh Eldem** ve **Hilmi Yavuz** müzakereci olarak katıldılar. III. ve son oturumda ise, “*Turgut Cansever’in savunduğu fikirler 21. yüzyıl mimarlık ve şehirciliği için yeni bir çıkış oluşturabilir mi?*” başlığı altında **Prof. Dr. Uğur Tanyeli**’yi ve bu konu üzerinde müzakerede bulunan **Aykut Köksal**, **Kürşat Bumin** ve **Prof. Dr. Korkut Tuna**’yı dinledik.

Dedeleri 300-350 yıl kadar önce Orta Asya’dan gelip Edirne civarına yerleşmiş olan ve dedelerinden, 1812’de vefat eden, Mehmet Türâbî Efendi’nin İstanbul Kasımpaşa’da kurmuş olduğu Kâdirî-Türâbî Baba tekkesinin son şeyhi-bâbîâlî’nin yüksek memuru Şeyh Ali Efendi’nin oğlu, aynı zamanda Türk Ocağı’nın “gizli” kurucularından tıbbiyeli **Hasan Ferit (Cansever) Bey** ile Filipe’de müderris olan Mehmed Efendi’nin kızı ve kız öğretmen okulunun ilk mezunlarından **Hatice Saime Hanım**’ı Kudüs’te birbirleriyle tanıştıran Halide Edip (Adivar)’in, bir bakıma Turgut (Cansever)’un dünyaya gelmesine de vesile olmuş olduğunu **Beşir Ayvazoğlu**’ndan öğrendik. **Ayvazoğlu**’nun verdiği diğer bilgilere göre, resmî kayıtlarda 1 Ocak 1921 olarak geçen, gerçekte ise 12 Eylül 1920 yılında Antalya’da doğan, ilkokula Ankara-Keçiören’de başlayan ve Bursa-Muradiye Hisar İlkokulu’nda 3. sınıfa kadar okuyan Cansever’in, Galatasaray Lisesi ve Devlet Güzel Sanatlar Akademisi daha sonraki duraklarıydı. Elmalılı M. Hamdi Yazır, Neyzen Emin Dede, Ahmet Avni Konuk, Ahmet Hamdi Tanpınar, Asaf Halet Çelebi, tarih hocası Cavit Baysun, divan edebiyatı zevkini aldığı Muvaffak Benderli, orta üçüncü sınıfta resim hocası Ali Karsal, yakın arkadaşları olan önemli Türk ressamı Cihat Bey ve Avni Arbaş, Galatasaray Lisesi’nde resim dersi aldığı Neyzen Halil Dikmen Hoca, Mazhar Şevket İpşir Hoca, Sedat Hakkı Eldem ve daha bir çokları ile aynı meclislerde bulunması da, mimarlığın yanı sıra resim, divan edebiyatı ve musikî sahalarında da derinleşmesinin en büyük sebeplerinden biriydi.

Turgut Cansever’in kitaplarını yayına hazırlayan **Mustafa Armağan**, Hoca’nın söyleşilerinden yaptığı alıntılarını tahlillerine dayalı bir konuşma yaptı. Meselâ, Nietzsche’nin, “*Batan güneşi severim. Çünkü tekrar doğacaktır. Yıkılan sütunu severim. Çünkü yeniden dikilecektir*” ifadeleri gibi... **Armağan**’a göre Turgut Cansever, güneş ve sütun metaforlarının bizim kültürümüzle bağlantısını kurmuştur. Daha sonra, sanat ve

mimari anlayışı konusunda kendi nesli üzerinde çok büyük tesirleri olan Yahya Kemal ve Ahmet Hamdi Tanpınar'ın Mimar Sinan ve diğer bazı konularda “daraltıcı bir bakış” sunduklarını ve bu bakışın “Mimar Sinan’da keşfedilecek farklı bazı yönleri törpülediği”ni iddia eden **Armağan**, ancak, Turgut Cansever’in böyle bir bakışın dışına çıkarak “Sinan sistematığının kubbe saplantısıyla açıklanamayacağını ortaya koymuş olduğu” iddiasını, Cansever’in “tek kubbeli yapılar tevhidin sembolü ise çok kubbeli yapılar şirkin sembolü müdür?” ifadesiyle destekledi. Öte yandan, **Beşir Ayvazoğlu**'nun, Turgut Cansever üzerine yazdığı “*Bilge Bir Mimar İçin Bir Porte Denemesi: Turgut Cansever*” başlıklı yazısından sonra, Cansever’in çok daha geniş kapsamlı bir biyografisi üzerinde çalıştığını ve **Mustafa Armağan**'ın, Turgut Cansever’in beş eserini yayınladıktan sonra bütün eserlerini yayınlamaya, yeni bir yayınevi ve kurguyla, devam edeceğini öğrendik.

Toplantının birinci oturumunun son konuşmacısı **Savmi Ersek**, 1960 yılından beri tanıdığı Turgut Cansever’le ilgili, beraber çalışma imkânı bulduğu yıllardaki, anılarını da ekleyerek; Cansever’in katıldığı, her biri uzman ekipler tarafından yürütülen büyük çaplı 4 adet şehir ve bölge planlama çalışması üzerinde durdu. Bunlar, *Marmara Bölge Planlama Çalışması* (yöneticisi olduğu), *İstanbul Metropolitan Planlama Çalışmaları* (başkanı olduğu), *Ege Bölgesel Planlama Çalışması* (yöneticisi olduğu), 17 Ağustos Marmara ve 12 Kasım Düzce depreminden sonra yapılan *Yenişehirler Projesi*'dir. **Ersek**, bütün bu çalışmaları detaylı bir şekilde anlattıktan sonra, Turgut Cansever’in yerleşme ve şehir konularındaki önlem/tavsiye/ilkelerini şu başlıklar altında topladı: Merkezi dağıtmak (decentralisation), nüfus yoğunluğunu azaltmak, yerleşim ve inşaa maliyetleri düşürmek, emek-zaman ve malzeme israfını önlemek, yıldız kümesi yerleşme modeline yönelmek, mimari mirası ve tarımsal araziyi korumak...

I. ile II. Oturum arasında Türkiye Yazarlar Birliği şeref başkanı **Mehmet Doğan**'ın Ankara'daki Türk Tarih Kurumu binasında çalıştığı yıllarda, binanın mimarını bilmediğini ama diğer binalardan “farklılığının” farkında olduğunu anlattığı kısa konuşmasını dinledik. Daha sonra, birliğin Turgut Cansever için hazırlamış olduğu şükran belgesi, **Prof. Dr. Nezih Eldem** eliyle, Turgut Cansever’e takdim edildi.

Turgut Cansever ise, konuşmasına, kendi mimari anlayışını oluştururken kullandığı, birbirini besleyen iki yolun varlığına ve genelliğine vurgu yaparak başladı: *düşünmek ve büyük insanlık tarihine bakmak..*

Mimarlık tahsilini bitirince sanat tarihi felsefe doktorası yapması, Ernest Dietz'in İslam sanatına ornamentalist bakış açısı, Hz. Peygamber'in “*insanın dünyada esas vazifesi,*

dünyayı güzelleştirmek” hadis-i şerifi ve Füsus-ul Hikem’deki yansımaları, kendi deyimiyle “temel yaklaşım(n)ı destekleyen bilgi birikimini” ve realiteyi bütüncül olarak okuyabilmesini de beraberinde getirmişti. **Cansever**, her zamanki gibi “derin” bir kuşatıcılıkla Osmanlı ile Batı Avrupa’nın İnsan ve toplum telakkilerini –cami, ulucami, kilise, katedral gibi mimari ürünler aracılığıyla- karşılaştırarak *güzellik sevgisi, ferdiyetin yüceliği, insanı etkilememek, pasiflik* gibi kavramların mimari açılımlarını Hz. Peygamber, Muhyiddin Arabî, Titus Burckhardt, Henry Pirenne, Maxime Rodinson, Ernst Dietz ve Le Corbusier’i konuşturarak sağladı.

“Bilge mimar” **Turgut Cansever**, konuşmasının sonundaki cümleleriyle bütün bir ömrü özetliyordu: “...bugün elimizde bulunan malzeme ile geldiğimiz noktada hangi hususlar ne kadar anlaşılıp ne kadar ileriye doğru adımlar atılabilecekse o adımları atmaya imkan veren bir mimariyi yapmaya çalıştım bütün bu 19. Asır Batı Avrupa denemelerinin ülkemizde bulunan yansımalarının bir bütünlük içerisine yerleştirilerek mimariye nasıl yansıtılacağını düşünmek de çalışmalarımın önemli bir kısmını aldı.”

Prof. Dr. Nezih Eldem sözlerine “gördünüz mü mimarlık neymiş?” sorusuyla başladı. Bu soru, **Eldem**’in kullanacağı sıcak, içten ve de kemale ulaşmış bir üslubun da habercisiydi. “Mimar estet değildir, soru soran insandır ve Tanrısal bir iş yapmaktadır”... “Soruya iki cevap varsa soru sormaya devam edin”... Ayrıca, **Eldem**’in Menderes’in karşısına çıktığında Menderes’in havuz ve fiskeye isteğine karşı söylediği “Türk mimarisine de su, ya şırıltısı için ya da pırıltısı için kullanılır, şelale ve fiskeye yoktur” tarih anlayışı ve 1976 UNESCO projesinde Türk hükümetinin engellemeleriyle ilgili verdiği çarpıcı bilgiler; hem bir devrin zorluklarına ışık tutması hem de **Cansever**’in hayat mücadelesinin “pratikteki” yönlerine temas etmesi bakımından son derece ilginçti.

İkinci oturumun son müzakerecisi **Hilmi Yavuz**’a göre, 19. yy’ın başından beri hem doğulu hem de batılı olmaya mecbur olan Türk aydını/entelektüeli bu özelliğinin farkında değildir ve “gayr-ı sahih” aydın konumundadır. **Turgut Cansever** ise bu tarihsel gerçekliği kavramış, sayıları çok az olan “sahih” bir aydındır. Bize “dünyanın nasıl güzelleştirilmesi” gerektiğini anlatacak yol göstericilere ihtiyaç vardır. Bunlardan birisi yine **Turgut Cansever**’dir.

Üçüncü oturumun ilk konuşmacısı **Prof. Dr. Uğur Tanyeli**, sorgulayıcı ve tartışmaya yol açan bir perspektif sundu. Önce, **Turgut Cansever**’i araçsallaştırmamak gerektiğini, onun bizatihi düşüncesine ve mimarlığının anlam ve içeriğine bakılmasının daha yararlı olacağını, bu nedenlerden dolayı da, “*Turgut Cansever*’in sunduğu fikirler 21. yüzyıl

mimarlık ve şehirciliği için yeni bir çıkış oluşturabilir mi?” gibi bir başlık seçilmiş olmasının tam da onu araçsallaştırmak anlamına geldiği için doğru bir bakış açısı olmadığını ileri sürdü. Çünkü, **Tanyeli**'ye göre her düşüncenin geleceğe bir katkısı olacaktır.

Cansever'in, İslam şehrinin problemlerine bakarken ki bakış tarzlarından önemli ölçüde ayrılan bir bakış sahibi olduğunu, mesela “şehir” problemini kuramsallaştıran ve bunu işlemiş bir çizgi içinde iki yolu da, (**Tanyeli**'nin ifade ettiği, birinci yol: kenti işlevlerinden ibaretmiş gibi gören, şehrin gelenekle bağlantısı keserek “tarihsiz bir bugünün şehri”ne bakış yani pozitivist bakış, ikinci yol ise: kentin özerkliğini sorgulayamayan, kente bakınca sadece İslam'ı gören “bugünsüz tarihin şehri”ne bakış) aşarak dile getiren ilk kişi olduğunu öne süren **Tanyeli**, Turgut Cansever'in yaptığı şeyin “İslam'a ontolojik bakış olduğunu” belirtti. Fakat, bu konuyu yeterince geliştirmemiş olduğunu da ekledi.

Uğur Tanyeli'ye göre, Turgut Cansever, aynı zamanda bir “ütopist vizyon”a sahipti. Onun çabaları bireyseldir, mimarın müdahalesi ve sorumluluğunu gerektirir, soyut bir düzlemedir, dünyanın bir eleştirel okumasıdır, provakatiftir. Bir çok çevreden dışlanmasının sebepleri de bunlar arasında gizlidir. Ayrıca, **Tanyeli**'nin gözünde Cansever'in “retrospektif ütopyizmi”, İslam'dan yola çıkılarak üretilebilecek bir modernleşmenin potansiyelini taşımaktadır.

Son günlerde sıkça kullanılan “reel politik” sözünün tehlikesine ve insandan bahseden her fikrin bu reel politik karşısında peşinen mahkum edildiğine işaret eden **Aykut Köksal**'a göre benzer şekilde “reel mimarlık” ve “reel şehircilik” denen şeylerin karşısında Turgut Cansever ve onun paradigmasından bahsetmek de beraberinde benzer bir durumu getirmektedir. Cansever'in özne ve nesne ilişkileri bakımından Batı modernleşmesini eleştirel bir okumaya tabi tutması, Cansever mimarlığına orta oyunundaki gibi “mekansal parçalanmayı içermeyen mekan” olarak yansıyor.

Cansever'in geleneksel alandan başka alanlara da gönderme yapan çabaları (meselâ korumacılık), **Tanyeli**'nin değindiği gibi **Aykut Köksal**'ın da bir eksik olarak gördüğü: “*İslamın pozitivist bir bakış açısıyla okunamamış anlam dünyası*”nı okuyabilmemiz için önemli bir katkı sağlıyor. Turgut Cansever'i bir kültürel okumadan geçirmenin yanı sıra **Köksal**'ın önerdiği bir diğer bakış açısı da Cansever'in mimarlığının/mimari ürünlerinin İslami arka planından soyutlayarak okunabileceğidir.

Tanyeli'nin ve Köksal'ın konuşmalarından sonra konunun geldiği noktayı **Kürşat Bumin** şu soruyu sorarak netleştiriyordu: "Turgut Cansever bir kültüralist midir yoksa modernist mi?". **Bumin**'e göre Turgut Cansever ikisi de değildir, farklı şeyleri birleştirmiştir. "*Cansever'in felsefe bölümünde yapmış olduğu sanat tarihi doktorası, Türkiye'de pratik felsefenin bir anlamda sansüre uğramasından dolayı, eğer Cansever'in kendi gayreti olmasaydı İbn Arabî'nin yolunu açmayabilirdi.*" Antik Yunan'daki politika-felsefe-mimari bağlantısı/birlikteliği/akrabalığı Cansever'in gayretlerinden birisidir.

Güncel konulara da temas eden **Bumin**, mekan ve politika ilişkisi bağlamında, dünyanın ve Ortadoğu'nun "telos"unu bilen "mimar" ABD başkanı ile içeride şehre/mekana heykelleriyle hükmetmiş bir diğer mimarın karşılaştırmasını ve Türkiye'ye uyarlamasını yaptı. Son olarak **Bumin**, eğer Tanyeli'nin kavramsallaştırmasından yola çıkılarak bir ütopyadan bahsedilecekse, Cansever'in ütopyasının karamsar değil neşeli, açık uçlu bir ütopya olabileceğini belirtti.

Son konuşmacı olan **Prof. Dr. Korkut Tuna**, sosyolojik bir bakış açısıyla, Turgut Cansever'in kavramlaştırma ve teorik yaklaşımının; "*doğu ve batı düşüncesini yakından takip etmesinin getirdiği fikri yapılanış*", "*İslamiyetin ortaya koyduğu dünya görüşünü iyi çözümlemesi*", "*mimarinin kendi dünyası hakkındaki görüşleri*" vasıtasıyla vücut bulduğuna değindi. Pratikteki tarafı ile Cansever ev-mahalle-şehir üçlüsünün mahalli ve evrensel bağlantılarını kurmuş bir mimardır. **Tuna**'ya göre Cansever, doğru yerdedir, kavramsal gelgitleri aşmış ve günün açmazlarına sıkışıp kalmamıştır, zıtlıkların bilincine vararak çelişkilerin önlenmesinin esas olduğunu içselleştirmiştir ve kubbeyi yerine koymuştur.

Hilmi Yavuz'a göre "*sahih aydın*" ve "*yol gösterici*"; **Uğur Tanyeli**'ye göre "*ütöplast bir vizyon sahibi*"; **Aykut Köksal**'a göre, "*İslamın pozitivist bir bakış açısıyla okunamamış anlam dünyası*"nı okuyabilmemiz için önemli bir katkı; **Kürşat Bumin**'e göre, ne kültüralist ne modernist, "*farklı şeyleri birleştiren bir felsefeci*"; **Korkut Tuna**'ya göre, "*zıtlıkların bilincine vararak çelişkilerin önlenmesinin esas olduğunu içselleştirmiş birisi*"; bize göre ise tüm bunların yanında, "*dudak tiryakiliğine bayıldığımız fakat bir türlü içselleştiremediğimiz*" kavramların, artık kaybolmaya yüz tutmuş yapı ustasıdır.

Bu tür toplantıların en faydalı tarafları ayaküstü sohbetleridir. Belki de Türkiye Yazarlar Birliği'nin böyle bir toplantıyı Turgut Cansever'e ayırmış olmasının sırrı da Cansever'in bir ayaküstü sohbetinde söylediği şu sözlerde gizlidir: "*17-18 yaşlarımda Elmalı'nın tefsirine iki yazımı verdim. Ondan sonra Batı'ya ve Doğu'ya bomboş bir kalple*

baktım. Çünkü boş kalp demek, kalbi bütün putlardan arındırmak demektir. İslam dünyasının geri kalmışlığının çok önemli bir sebebi de önyargılı bakışlardır.”

Turgut Cansever'den başka daha bir çok sanatçımıza, böyle bir toplantıya konu olmak ve değerlerinin bilindiğini hissettirmek Türkiye mimarlık camiasının uzak olduğu bir tavır. Turgut Cansever'in mimarlık dünyamızın daha da zenginleşmesine yapacağı katkıların dilek ve arzusuyla...



EK V: TURGUT CANSEVER VE MEHMET ÖĞÜN'LE SÖYLEŞİ
Cansever Mimarlık Bürosu / Beşiktaş-İstanbul / 09.11.2004

Söyleşiyi Yapan: Halil İbrahim Düzenli, Arş. Gör., KTÜ Mimarlık Bölümü

Halil İbrahim Düzenli: Evet Turgut bey, bu çerçevede, bir giriş niteliğinde dinleyebiliriz sizi.

Turgut Cansever: Bir kere tanıştığımıza memnun oldum. Buraya kadar gelmişsiniz, bu da beni ayrıca mütehassis etti. Bu inşallah devam eder bundan sonra da.

H.İ.D.: İnşallah.

T.C.: Gördüğüm kadarıyla siz biraz evvel söylediklerinizde, yapmak istediğiniz şeye karar vermek için, temellerden bahsetmiş olmam sizi ilgilendirmiş gözüküyor.

H.İ.D.: Evet.

T.C.: Başarısızlıklarını, Osmanlı dünyası teknoloji eksikliğine bağlayınca, teknoloji olursa her şeyin kendilinden çözümlenmiş olacağı zannına kapılınca sürekli başarısızlıklar yaşadı. Cumhuriyet döneminde o başarısızlıkların daha şümullülerinden bir tanesini yaşıyor. O güne kadar Osmanlı dünyasının yetiştirdiği yapı ustaları, yapı ustalarını yetiştirme sistematiği tevazu ile bilinmiş standartlar düzeni içerisinde, bilinmiş o standartlar düzeni ile bütünleşmiş inşai sistemleri kullanarak güzel evler üretiyorlardı. Şimdi 1928'de Gropius'un bir ufak kitapçığı var, rastlamışsınızdır bu kitaba, 30-40 sayfalık bir şey, "bütün meselemiz aslında bu harmonimizin nasıl inşa edilebileceğini ortaya koymaktır" diyor. Ve orada, "biz bugün saçmalık üreten insanlar değil, primadonnalar değil, ısrarla, tevazu ile sade ve güzel şeyleri üreten insanlar yetiştirmeliyiz" diyor. Farklı bölgelere göre, farklı bölgelerin iklim özellikleri, malzeme özellikleri, o bölgeye tarihten kalmış yetenekler, bilgiler filan, onların hepsiyle bölgeler için oluşan yapı teknikleri, bazen şehirler için oluşan yapı teknikleri...

Beni yazmaya iten sebep, Türkiye'nin bundan sonra da, ilk yazdıklarım sırasında, işte bir otuz seneyi düşünürsek Türkiye 30-40 milyon insan daha şehirlere ilave edecek diye düşünüyordum. Bugün önümüzdeki kırk senede yaklaşık 60-65 milyon insana konut inşa etmek mecburiyetindeyiz. Bunları da şehirlerde inşa edeceğiz. Şehirler de bu konutları nasıl inşa etmeliyiz? Bu mesele gerçekten Türkiye mimarlarının bir araya gelip, burada meslek için kendilerine çıkar aramadan bu işin daha güzel nasıl olabileceğini ortaya koymak oluyor. Doğrusu şunu da nakledeyim. Takriben 15 sene oluyor. Ahlat Kültür Merkezi yarışma projesinde birlikte olduğumuz ODTÜ'de hoca olan arkadaşlardan bir

tanesiyle yine bu konuları konuştuk. Eğer politikacılar ikna edilirse Türkiye şehirleşmesi bir düzenle ilerlemesi söz konusu olursa işte bir mimar başına elli tane konut inşa etmek vazifesi geliyor. Dedi ki, ben on senedir, yirmi senedir hocalık yapıyorum hep hayalim bir ev inşa etmektir. Yani değil genç insanlar, üniversite hocaları için de kalbinde mimarlıkla ilgili sevgi bulunan, yaptığı işin güzelliğini duymak isteyen kişiler için bile, bütün hayatı yeniden düşünmeyi gerekli kılabilecek boyutta bir imkan yatıyor.

İki tarafı var işin. Bir tanesi şehirleri nasıl planlamalıyız?

H.İ.D.: Burada konuyu bira daha somutlaştırmak istiyorum. Ben yaklaşık yedi-sekiz senedir yazdıklarınızı, söylediklerinizi takip ediyorum. Diyebilirim ki hakkınızdaki literatürü eksiksiz bir biçimde inceledim.

T.C.: Bir şey sorayım. Habitat konferansı dolayısıyla yayınlanan kitabı biliyor musunuz?

H.İ.D.: Hak-iş'in yayınladığı kitap mı?

T.C.: Evet.

H.İ.D.: Ağabeyim Hak-iş'te çalıştığı için ilk çıktığı zaman elime geçmişti. Şimdi, şehirler konusundaki tespitlerinizi, önerilerinizi, bir anlamda, kuramsal altyapıyı çoğu yerde dile getirdiniz. Ve son yıllarda bu bahsini ettiğiniz şehirleşme, "yeni şehirler" oluşturma ihtiyacı, bunun mimari dokusu zaten hep gündeminizdedi. Somut planda, bununla ilgili, bu bağlamda iki projeniz var. Birincisi *Ballıkuyumcu Yerleşim Alanı* projeniz. Bu noktada benimle ilgili bir şeyi söylemeden geçemeyeceğim. Türkiye Yazarlar Birliği'nin düzenlemiş olduğu toplantıdaki proje serginizde gördüm ilk defa bu projeyi. Hatta, bir anımı da anlatayım. Bitirme projemi 2000 yılında verdim. Konu mahalle tasarımı idi. Konuya sizin Hak-iş'ten çıkan kitabınızı baz alarak yaklaşmıştım. Oradaki bazı istatistikler ve genel kararlar çok faydalı oldu benim için. Bu doğrultuda bir şeyler çıkarttım ortaya. Bu projeyi yaptıktan sonra, sergide sizin Ballıkuyumcu projenizi gördüğüm anda müthiş duygular yaşadım. O kadar yakın hissettim kendimi projeye. Kitaptan süzebildiklerimin çok yerinde olduğunu gördüm.

Şimdi, tekrar soruya dönecek olursak, böyle bir proje (Ballıkuyumcu Yerleşmesi) yaptınız. Burada şehir planlama ayağının yanı sıra mimari düzlemde biçimsel bazı önerileriniz de var. Ayrıca, şehircilik ayağıyla ilgili olarak *Yıkıcı Depremden Etkilenecek İstanbulluları Yeni Şehirlere Yerleştirme Projesi*'ni de biliyoruz. Kitaplarınızda ve söyleşilerinizde bahsettiğiniz şehirleşme ve mimari tavırla ilgili

olarak iki somut proje bunlar. Şehir ve mimariye yaklaşımınızı bu iki somut proje önerisi üzerinden konuşursak çok memnun olurum.

T.C.: Şimdi doğrusu *Ballıkuyumcu Projesi* bizim düşüncelerimizi eksiksiz bir şekilde hayata geçirdiğimiz bir proje değil.

Mehmet Ögün: Çarpışarak geri çekildiğimiz bir proje.

T.C.: Mecbur olduğumuz bir şey. Doğrusu biz, ben şahsen, birkaç tane dört katlı binayı gruplar halinde arazi içine yerleştirmeyi düşündük. Teklif ettim, konuştuk. Fakat,si var. Bir tanesi ampirik bir yaklaşımla istatistikler, anketler yapıp “insanlar ne istiyorlar?” Cevap alıp onu yapmak. Doğrusu işveren içerisinde söz sahibi olan kişi yalnız bunu biliyordu. Bu olduğu zaman her şeyin en iyi şekilde çözülmüş olduğunu düşünüyordu. Halbuki, Sedad Bey’in Türk evi plan tiplerine bakın, öyle anketlerle filan bağdaşacak hiçbir tarafı yok onların. Ama, her plan bir şiir. Şimdi, kapıdan içeri girince paltosunu asacak yer, bilmem şemsiyesini koyacağı yer filan diye oraya bir dolap koysak girişten sonra, başka seksen şekilde karşılamak imkanı var. Buna benzer ısrarlar doğrusu plan tiplerinde istediğimiz ortak değerleri, planimetrisinde onların, istediğimiz gibi geliştirmeyi zorlaştırdı. Bir ikinci şey, şehir plancılarla çektiğimiz sıkıntı. O civardaki bir belediyenin şehir plancısı..

M.Ö.: O değil, Büyükşehir Belediyesi’nin plancısı..

T.C.: Onlar da, onlar da. Otoyol geçiyor. Yanında iki-üç kilometre ötede bir başka yerleşme var. O yerleşmede insanlar Ankara’ya giderken otoyolu kullanmak yerine bizim mahallenin içerinden geçmek isterlermiş. Onun için otoyol standardında yol geçirmek için uğraştılar. Planda görüyorsunuz. Ne gereği var?

H.İ.D.: Tabi bu yol sizin yerleşmeyi de ciddi bir şekilde bölmüş oluyor. İki zona ayırıyor.

T.C.: Anlamsız bir şekilde bölmüş oluyor. Merkeze bağlantıyı tesis edemiyorsunuz.

M.Ö.: Afedersiniz, aslında ben şeyi de vereyim size. Bize demediler ki, “burada işte şu kadar alan var, biz buraya bir yerleşme yapmak istiyoruz, gidin siz de mimari yaklaşımınızı yansıtın”. Bizim önümüze önce bir 1/5000’lik nazım imar planı koydular. Dediler ki, nazım imar planı hazır, siz de mimariyi yapacaksınız. Turgut Bey, biz baktık ilkelliğin hat safhada olduğu bir grid sistemi. Arazideki hiçbir veri göz önüne alınmadan..

T.C.: Ne meyil, ne ağaç, ne kaya hiçbiri.

M.Ö.: O tarzı bulan batılların çoktan terk ettiği bir garip zonningde, işte burası ondört katlılar, şurası dört katlılar, burası da iki katlılar. Onlar ayırmış. Caminin yeri burası,

karşısında işte şu var, okul burada falan. Turgut Bey dedi ki, “siz diyorsanız ki, imar planı budur. Siz de bunun içinde mimarlık yapacaksınız bir tek çizgi çizmem”. Biz bıraktık o işi. Sonra tekrar aradılar, geldiler dediler ki (ilgili şirketin yetkilisi), “hocam ne istiyorsanız imar planındaki bütün revizyonları da yeniden yapmak kaydıyla, yani sizin mimarinize imkan verecek imar planı altlığını harfiyen hazırlamak kaydıyla size bu işi yaptırmak istiyoruz”. Fakat, o süreç inanılmaz bir savaşa dönüştü. Ankara’ya gidiyoruz. Güzel anlatıcı çizimlerle birlikte. Yol nasıl olmalı, vesair şeyler. Bir kere şunu da söyleyeyim. Biz dört katlı bina yapmak istemiyorduk orada. Turgut Bey baştan dedi ki, ben iki, çok az olmak kaydıyla (belki yüzde beş kadarını) da üç katlı yaparım buraya dedi. Ama buna karşılık bize söylenen şu oldu. Bizim yaptırdığımız müşteri anketleri, potansiyel müşteri kitlemizin, hedef kitlemizin apartmanda oturmak istediğini gösteriyor. Çünkü, “bunlar daha çok yaşlı, emekli insanlar. İşte bakım, iki katlı evin zorluğuyla uğraşmak istemiyorlar, apartman dairelerine çekilecekler, kapıcıları olacak, merkezden ısıtılacak, işte şu olacak bu olacak. Onun için oniki katlı miktar istiyoruz biz” dediler. Biz oniki katlıdan savaşa savaşa onları dört kata indirdik. Gene de dört katlılar orada azınlıkta, üç katlılar ortalama olarak daha fazla. Şimdi, vaziyet planı kararlarında Turgut Bey’in demin söylediği, bir yol diyelim ki doğudan bir de batıdan geçiyor. Bizim de proje alanımız olan arazinin içinden ikisini irtibatlandırmak istiyorlar. Dümdüz bir çizgi çekiyorlar. Biz de diyoruz ki, eğer buradan bu adam kısa yoldan, kestirmeden gitme imkanı bulursa altındaki bmw’siyle, mercedes’iyle bu dümdüz yoldan 140-160 km ile geçecek. Peki, bu arazi böyle peynir gibi ikiye bölünmüş. Bu insanlar kuzeyden güneye, doğudan batıya nasıl geçecekler? Yeşil alan, rekreasyon, konut, okul ilişkisi, cami ilişkisi nasıl sağlanacak?

T.C.: Bir de kullanılan yolun gürültüsü var. Çocuklar, yaşlılar için yaya yolu yap diyorlar. O yaya yolunda yürüyen insanın yanında o hızla geçen vasıtalarla orası zevkle yaşanan bir yer olur mu? Şimdi bakın, (kitaplardan bir takım kitaplar işaret ediliyor) şu beyaz ciltler ilk raporlardır, fotokopidir. En sondaki üç tane yeşil cilt on sene sonra DPT’nin adamakıllı özetleyerek, bir miktar da şurasını burasını yontarak yayınladı. Türkiye vasatısında insanların, şehir nüfusunun % 82’si bir-iki katlı evde oturmak istiyor.

H.İ.D.: Peki böyle bir rapor ortadayken, Büyükşehir Belediyesi yetkilileri neye dayanıyor 14 katlı yapı isterken? Yaşlılar istemiyor falan gibi gerekçeleri de var.

M.Ö.: Bence bunun somut bir ölçümü yapılmış değil. Ben inanmıyorum buna. Ama şuna inanıyorum, müthiş bir taklitçi yaklaşım var. Özellikle bu, İslami kesimde daha da fazla. Böyle bir aşağılık duygusu içinde, öbür tarafın yaptığı yanlışın daha kötüsünü de

üstelik, yapmak kaydıyla. Onlar apartman mı yaptı, MESA diye birkaç kilometre ötede, bakıyorlar ve diyorlar ki, MESA kaçta sattı, ne kadar sürede sattı? Diyelim ki, şu kadardan bilmem ne. Buradan hareketle “demek ki o satılıyor” deniyor. Zaten, değerlendiren insanların kalitesine bakıyorsunuz içler acısı bir şeyler var.

Şimdi, biz oradan hareketle onlara bunları anlatmak için defalarca Ankaralara gittik geldik. Hem Turgut Bey’le, hem ikimiz Emine ile gittik. Destekleyeni var, karşı çıkanı var, küçük belediyesi var, Büyükşehir belediyesi var. Yani, diyoruz ki, bir yolda eğer ki ulaşım aksı geçiyorsa yerleşmenin içerisinde, hiç olmazsa, o yolun genişliğini azaltalım, şerit sayısını azaltalım bir de mimarisini düz bir çizgi olmaktan çıkarıp kavisli, arabaların hızını azaltıcı bir şekilde yapalım. Şimdi buna karşılık bizim karşımıza çıkardıkları adam, Büyükşehir Belediyesi imardan, diyor ki, siz zaten bu kafayla diyor geri bıraktırıyorsunuz ülkeyi. Ne diyebilirsiniz? Hala orda çalışan insanlar. İtalya’dan, İngiltere’den örnekler..

T.C.: Her şeye rağmen projenin, bu ölçüde bir projenin kabul ettirilip gündeme getirilmiş birkaç başka meselesi vardı. Bence gerçekten önemli. Habitat konferansının meselelerini takip etmişsinizdir. Katılımın önemi çok büyük bir ciddiyetle ortaya konuluyor. Burada yalnız şehrin oluşması sırasında değil yaşarken katılım, ortak davranışlar, bunlar namütenahi önemli. *Demir Projesi*’ni biliyorsunuz. Ağahan Ödülü kazanmasında yer alan şeylerden bir tanesi yatay kat mülkiyeti, çocuk oyunları için arabanın girmedığı yollar, çıkmaz yollar.

H.İ.D.: Affedersiniz, sözünüzü kesiyorum. Ballıkuyumcu’da bahsettiğiniz katılımdan anladığımız şeyi nasıl uyguladınız?

T.C.: Tamamen *Demir*’de olduğu gibi. Yani bu ana meselelerde savaşıyor, işi bir miktar bir kere daha küçük ölçeğe inildiği zaman bu küçük ölçeği tahrip etmeyecek düzeye ana meseledeki yanlışları indirgedikten sonra, bu büyük yoldan sapan yollar bir yerlere kadar geldikten sonra oradan itibaren yaya yolları, çıkmazlar, bunların etrafında yatay kat mülkiyeti.

H.İ.D.: Peki bu aşamada insanın olaya katıldığı nokta nedir. İnsanın kendi parselindeki olanakları ve projeye katılımı nedir? Çünkü, akademik camiada tartışılan katılım kavramının çok girift bir hale geldiğini ve içinden çıkılmaz bir hal aldığını düşünüyorum.

M.Ö.: Yani olmayan bir şey.

H.İ.D.: Sizin pratikteki aşamada bunu nasıl uyguladığınızı merak ediyorum. Sizin düşünceleriniz doğrultusunda insana bir şeyler anlatmak mı? Ya da, insanlara nasıl bir esneklik olanağı sağlıyorsunuz bu konuda?

T.C.: Bakın. Doğrusu, böyle projelerde şehir kendiliğinden büyüyen bir nesne olsa, o zaman her safhasında kararlara insanları katmak daha kolay. Burada kaçınılmaz olarak biz bazı üst kararları vermiş oluyoruz. Ama, o üst kararlardan bir tanesi de sözünü ettiğim çıkmaz sokaklar ve arabaların girmediği bölgeler. Bu bölgelerde arsalar satılıp ta, proje mimarı tarafından projelendirilse, o zaman o insana bak senden evvel Ahmet Bey evini şu noktaya yerleştirdi. Senin evin iki bina daha geri ama o çok uzak. Sen hangisini tercih edersin? Niçin tercih edersin? Bu binayı şöyle mi koysak yoksa böyle mi koysak? Sen de bir düşün de, gel beraber kararlaştıralım demek imkanı olsa, o zaman insan evinin inşasına da katılan insan oluyor. Bizim *Demir Projemiz*de bunu yaptık. Daha uzun bir süreye yayılan ve her sene üç beş binanın yapıldığı bir şey idi. Hazırladığımız bir ön plan üzerine, yollar, ağaçlar vs., işte bak araziye gidelim beraber. Bizim aklımızdan şu geçiyor. Senin evin buraya yerleşirse, şuradaki insanla anlaştık, onun sağır duvarının gölgesinden yararlanacaksın. Evet ben bunu tercih ederim diyor.

H.İ.D.: Ankara'da da aynı model üzerinde mi çalıştınız?

M.Ö.: Biz önerdik.

T.C.: Olsa olurdu. Yani, hayata geçirildiğinde öyle bir şeyin de oluşmasını istediğimizi, çok önemli olduğunu bildirdik. Ama, ona imkan yoktu.

H.İ.D.: Yani, siz şimdi bütün binaları planları ve kat yükseklikleri açısından belirlediniz değil mi?

T.C.: O zaman katılımın ikinci aşaması ortaya çıkıyor. Yalnız birinci aşamaya ait de bir şeyler var. Doğrusu, Aalto savaştan sonra, Aalto'nun bir asistanı Türkiye'de çalıştı, Yako Kaykonen. ODTÜ'de hoca. Çok hoş bir insandı. 25 binlik harita büyütülerek 4 bine çevriliyor. Onun üzerine her şey çiziliyor. İşi tatbik eden, tatbikatı yapacak kişiye bazı haklar tanıyan, karar verme hakları tanıyan bir listeyi planın yanına yazıyorlar. İşte mesele, biz bu yolu böyle çizdik ama şurada hava fotoğraflarında ağaç gibi gözüken bir şey var, bir de bu arazide kayalar olduğunu tahmin ediyoruz. Eğer güzel bir kaya varsa kırmayıp, ağaç varsa kesmeyip sen bu güzergahı şöyle değiştirmek imkanına sahipsin, diyorlar. Bizim çizdiğimiz planlar da, eğer insanlar kendileri gelip ev yapmak isterlerse, onlara bir miktar rehberlik ediyor. Bir miktar da, eğer buranın tatbikatında bize hak tanınırsa, o insanın bir söz söylemesine fırsat verecek şekilde konuyu kendisine takdim edersek, evinin de

yönünü, yahut o manzara mı bu manzara mı, güneşi şöyle mi almak böyle mi almak, evi böyle mi koymak şöyle mi koymak gibi, şu ev tipi mi bu ev tipi mi gibi, evine bir parça eklemek istiyorsa o eklemeyi nasıl yapabileceğine dair bir katkımızın olabilmesi de mümkün. Aslında şehir planı, dünyada, yapan insanlar şehir planının uygulamasında da bu hakka sahip oluyorlar. Tabi, Türkiye şehir plancıları yalnız kağıt üzerine cetvelle yol çiziyorlar.

H.İ.D.: Açıkçası, sizin *Ballıkuyumcu Projenizi* görmeden önce oluşmuş bir kanaatimi belirtmek isterim. *Demir Evler*'i bir çok yerde okuduk, gördük, inceledik. Mesela okulda mimari projelerimi oluştururken ona hep baktım ve bir şeyler almaya çalıştım. Fakat, diğer projelerinize de baktığımızda, mesela *Anadolu Kulübü Oteli*, *Türk Tarih Kurumu*, *Erteğün Evi*, diğer restorasyon projeleri, yarışma projeleri vs. işlerinde *Demir* hariç bu derece büyük ölçekli bir yerleşme projesi yoktu. Kafamda hep bir soru vardı. Acaba, diyordum, bu ölçekteki ve kapsamdaki bir proje Anadolu'da da uygulanabilir miydi? Çünkü olayın birçok siyasi ve rant mekanizmasına dayalı ayağı vardı. Gerçi *Demir Evler*'i yaparken de epeyi bir "boğuşma" yaşamışsınız ama acaba diyordum işte. Bu anlamda, *Sivas Kaleardı Yerleşmesi* ve *Ankara Ballıkuyumcu Yerleşmesi* projelerinizi görünce heyecanlandım. Fakat, Türkiye'deki işleyişten dolayı ona da hala kuşkulu bakıyorum. Bu projelerin yapılma, uygulama aşamaları, işleyiş ne durumda?

T.C.: İşleyiş felaket. Şimdi, bir miktar kitaplar, ödüller tanınmamıza yardım ediyor. Bir belediye başkanıinsanların istediği yaşama biçimini kendilerine biz burada verirsek insanların İstanbul'a gitmek değil Balıkesir'de paralarını harcamak imkanları olacaktır. Bu da şehir ekonomisine bir katkı olacaktır. Çok ciddi bir öneri. Belediye başkanı bir sanayici bir kere. O çok önemli bir kere. Ayrıca, çok başarılı bir sanayici. Velhasıl, buna benzer konular görüşüyoruz. Ben eminim bu konulardan hayata geçecek olacaktır.

H.İ.D.: Şu an Balıkesir'de bu tür bir projeniz var.

T.C.: Baya ilerlemiş bir şey. Bu ay içerisinde, yılbaşından evvel arsa meselesini halledeceğiz dediler. Onu bekliyoruz.

H.İ.D.: Ankarada'ki proje ne durumda?

T.C.: Peygamberimizin bir sözü var: "Ümmetimin zevali kötü emirlerle kötü alimlerden olacaktır" diyor. Tabi, "emir, hükümdarın iyisi alimin ayağına gider, alimin kötüsü hükümdarın ayağına gider" diyor. Bütün Türkiye iki hikmeti tersine

teşkilatlandırmış vaziyette. Adamlar, parayı bastırdım, uşak diye mimarı aldım ve ben ne emredersem onu yapacak, ben onu istiyorum diyorlar, belediye başkanları. Bin bir dil dökerseniz o oraya gelip kendi kuvvetini göstermek peşinde. Kendi kuvvetine de müthiş inanıyor.

H.İ.D.: *Şimdi gökdelenlerin üzerine uçak koymayı düşünüyormuş bir tanesi.*

M.Ö.: Dönen semazen yapacak, içine de kebabçı yerleştirecek.

H.İ.D.: *Sivas'taki Kaleardı Yerleşmesi Projesi'nin uygulama durumu nedir?*

M.Ö.: Onun da pek ümitvar bir hali yok.

T.C.: Şimdi, doğrusu, bizi eski belediye başkanı Temel (Karamollaoğlu) Bey çağırdı. O konuyu Temel Bey bize teklif etti. Sonra Temel Bey ayrıldı. Temel Bey'den sonraki belediye başkanı Osman Bey'de, doğrusu, iyi davrandı.

H.İ.D.: *Ama acaba sahipsiz mi kaldı proje?*

T.C.: Şöyle. Kendi has adamından mimarlar ve mühendisler var orada. Ama, ona çok sadık olmaları onun iyi adamı olmalarına yahut iyi uzman olmalarına tekabül etmiyor ki. Efendim, bilmem ne yönetmeliği, dur bakayım şu yönetmeliği daha, bilmem ne yönetmeliğine ters olursa başımıza bela çıkar diyorlar. Orada da haksız değiller.

H.İ.D.: *O proje sadece restorasyondan ibaret değil bildiğim kadarıyla..*

M.Ö.: Bir tek restore edilen bina var orada.

T.C.: Orada üzerine bir şeyler ilave edileceklerle birlikte üç tane var. Yani bütünüyle restore edilecek bir bina var.

H.İ.D.: *Tabi böyle bir proje ciddi bir somut yerleşme önerisi aynı zamanda. Ballıkuyumcu gibi. Fakat o da sahipsiz kaldı heralde.*

T.C.: Öyle, gerçekten öyle. Şimdi, apaşkar en kötüsü bir ana cadde var. Otomobiller buradan gidiyor. Çocuklar eziliyor o yolda. O caddedeki apartmanda oturuyor insanlar. Manzarası var, başka unsurları var. İstanbul'daki gibi villa satın almak istiyorlar. Halbuki burada villalar kendiliğinden var önlerinde. Doğrusu, bu binalara Sivas konut piyasasındaki paranın üstünde bir para vererek talip olacak insan bulunacağını anlatmak için birkaç sene geçti. Geçenlerde bir telefon geldi. İşte, biz yedi-sekiz kişi, "bunlardan bize birer tanesini yapın, ne istiyorsunuz?" demişler. Bizim arkadaşlar, belediye çok para istiyor, şu kadar demişler. Bunun üzerine "iki misli vermeye hazırız" demişler.

H.İ.D.: *Çok güzel bir gelişme o zaman.*

T.C.: Yani halka inanmamak aslında çok kötü bir şey.

H.İ.D.: Elbette. Belki konudan konuya atlamak olacak ama, burada bir noktaya daha işaret etmek istiyorum. Halka inanmamaktan öte, halkın bazı şeyleri bilmesi gerekiyor zannımcı. Mesela pratikteki bu çabalarınızı yalnızca birebir muhatap olduklarınız biliyor. Bırakın halkı, belki de en önce bilmesi, haberdar olması gerekenler ülkede yetişen mimarlık öğrencileri. Geleceğin mimarları. Mimari projelerinizle ilgili yayınlanmış bir kitap biliyorum son zamanda. Boyut yayınlarından çıkan kitap. O da çok yetersiz kalıyor. Diğer taraftan, sizin neslinizden olan mimarlar da dahil olmak üzere sonraki nesil mimarlar da bu medyatik tarafa ağırlık veriyorlar. Sizin tavrınızı, büro olarak, bu anlamda çok asil bir tavır olarak görüyorum. Fakat, ben proje derslerinde öğrenciye bir de Turgut Cansever'e bakın dediğim zaman, birebir görsel iletişim kuracakları yayınlar yok önlerinde. Tabi mimarlık öğrencileri de görmeden inanmıyor. Okuma oranı malumdur zaten.

T.C.: Tabi, mimarlık eğitimi için görmek çok önemli.

H.İ.D.: İşte, böyle bir doküman yok elimizde. Acaba, bir mesafeli yaklaşımınız mı var böyle bir görsel tanıtıma karşı?

T.C.: Doğrusu, birkaç mimar, fazla da değil, işte böyle böyle yaptıkları işleri kitap bastılar. Onun bir ticari amacı varmış gibi bir histen kurtulması zor. Öyle bir etki yapmak beni rahatsız ediyor.

H.İ.D.: Ama benim sıkıntımın farkında mısınız?

T.C.: Sizi anlıyorum. Bakın esas mesele şu. Türk insanının kültürel ilgi alanı tamamen saptırılmış vaziyette. Adeta Türk toplumuna bir ihanet diyebileceğim kadar vahim şekilde saptırılmış durumda. Birisi yazı yazdı Radikal'de. "On para etmez kültür" diye. Birkaç gün evvel. Sanırım Hasan Bülent Kahraman'dı. Biraz bundan bahsediyor. Ama, gazetelerde, hangisine bakarsanız bakın, herkes kültür diye o on para etmez rezilliği takdim ediyor. Onu tartışıyor. Ondan başka lafı edilen yok. İnsanın dünyada nasıl yaşayacağına, dünyaya nasıl bakmazı lazım geldiğine, dünyaya ne ilave etmesi lazım geldiğine dair o gazete yazarlarından iki satır yazı yazan adam yok.

H.İ.D.: Tabi bunu yazabilmek için o anlamda dolabilmek lazım.

T.C.: Yani, bundan yirmi sene evvel hiçbir yerde bir şey yazılmıyordu. Ama bugün mimari yapanların dışında insanlar bir şeyler yazıyorlar, anlatıyorlar. Öyle değil mi? İki satır alıp ta nakleden yok. Bir tanesi Radikal'de, eşim okuyor. Ay ay ay filan diye yazıyı bana verdi. İsmet Birkan olabilir. Okuyorsunuz, okuyorsunuz, Ya Rabbim ne müthiş derken iki sütun okuyorsunuz. Diyor ki, bunu buraya naklettim, öyle heyecanda bu yazıyı

okuduğum zaman uçarak Ahmet Haşim'in diyor. Sonra kendisi de buna kısa bir şeyler ekliyor. Düşünebiliyor musunuz? Ahmet Haşim yazmış, ondan sonra yazmamış kimse. Yani, Nietzsche'nin söylediği oluşmuştur. "Şimdi okuyucu tefessüh ediyor. Bir asra kadar bizzat yazar tefessüh edecektir" diyor. Türkiye'de yazar tefessüh etmiştir. Tabi ki o tefessüh etmiş ortam içerisine koyduğunuz şeyler de kaybolup gidiyor. Hepsi aslında namussuz değil. Ama, doğrusu o gazetede ki yerini de kaybetmemek istiyor. Dolayısıyla, gerçekten zor.

Geçen gün Mehmet Emin Bey'le konuşurken söylüyordum, yarım kaldı. Bu loncaların teşekkülü Batı'da da, İslam Dünyası'nda da 10-11. asırda silahlı çarpışmalarla olmuş. Yani biz gerçekten imanlı, doğru dürüst, sözünü ettiğimiz standartları kurarak, belirli uygulanması gereken kuralları uygulayarak meydana getirmek, bu kurallar içerisinde şehirleri meydana getirebilmek için bir araya gelip de buna katılmayanlarla savaşa çıkıyoruz desek, doğrusu ertesi gün temizlerler.

M.Ö.: Şimdi şunu hakikaten yayın yapmak lazım, ibreti alem için. *Ankara Ballıkuyumcu*'da bizim önümüze konulan imar planı buydu. Burada iki vadimsi oluşum var. Bunlar jeolojik olarak da üzerine yapı gelemeyecek yerler. Yani bu çizilen grid plandaki gibi kutucuklar var, ve şu yolun bazı yerlerinde 20-25 metre yüksekliğinde köprülerle geçiyorlar. Şu ara yollar çıkarken 30-40 metre her biri eğime ters olarak yükseliyor.

H.İ.D.: Trabzon'daki denize dik ara bazı yollar gibi.

T.C.: %30 eğimle yükseliyorlar. Ama otomobil yolu bu. Yaya yolu olsa önemli değil diyebilirsiniz.

M.Ö.: Yani şu çizilen kutucuk alttaki topoğrafyadan neyi dikkate alarak oluşturulmuş? Ne güneş, ne yön, ne eğim, hiçbir şey yok. Onun keyfi böyle istediği için bu kutucukları böyle dizmiş. İşte buraya cami koymuş, okul demiş bitmiş. Üstelik yerleşmenin ortasından geçen yol şu anda yok ama yapıldığı zaman ciddi bir otoyol olarak önerilmiş. Yine bir başka yerleşim merkezine giden bir başka yol var. Bunu da yerleşmenin, parsellerin arasından geçirmekte hiçbir beis görmeden öyle uygun görmüş onu da geçirmiş. Okul bu işaretlendiği yerdeyse, çocuklar buraya gidene kadar hem ana yolu hem diğer yolu geçecekler. Hepsinin üstünde de 120-140 km ile giden araçlar olacak.

H.İ.D.: Yani plancı bu ölçekte bakamamış olaya. Hem de üç boyuta inememiş diyorsunuz.

T.C.: İngiltere’de otoyola 200 metreden daha yakın yerde yapı yapmak yasak. Gürültü sebebiyle konut yapmak yasak.

M.Ö.: Buraya oniki katlılar gelecek demiş. Bunun da herhangi bir kritere dayanarak alınmış bir karar olmadığı açık zaten. Aşağı doğru beş-altı katlılar, bir küçük yerde de villalar vardı. Biz şimdi, bu noktada aldık bu planı, bir takım analizler yaparak inceledik. Dedik ki, eğer bunun eğim şeması buysa, bunun üzerinde içinden geçen yolu dışarıya aldık. Hiç olmazsa yoldan korunacak yeşil bariyerler olsun, yolun doğru düzgün bir girişi olsun, bir kere buradan insanlar saparken, büyük trafiğe çıkarken dikkatli davranışlar dedik. Yerleşmeye kabul ettikten sonra da topoğrafyaya uyarak, belli kavisler çizerek, merkezinde belli bir kısmının altından geçerek (çünkü kesintisiz bir ibadet-çarşı-alışveriş ilişkisi kuruluyor) çıksın istedik.

H.İ.D.: **Yolu insanileştirdiniz yani.**

M.Ö.: Yolu ve bütün yapı adalarının oluşumunu topoğrafyaya ve yöne bağlı olarak düzenledik. Derken ikinci tali yollar koyduk bunların içine, eğer bu yol söylendiği gibi ana yolsa. Onun içine de Turgut Bey’in bahsettiği servis yolları ve çıkmazlar etrafında bir düzenleme yaptık.

T.C.: Yani, ne kadar çıkmaz varsa, o kadar yerde katılım imkanı olabilir diye düşündük. Hiç olmazsa yaşama döneminde.

M.Ö.: Şimdi size iki dakikada söylediğim şeyi oraya kabul ettirene kadar aylar geçti ki, bunlar gibi neler yapıldı. Üstüne bizim yapılaşma dokusunu koyduk.

H.İ.D.: **Bu yapıların hepsi konuldukları yerde olacak olan sabit öneriler değil mi?**

M.Ö.: Tabi. Ama gene de biz şunu kabul ettirdik. Sonuç itibarıyla, irtifak meselesi gündeme geldi. Yoktu aslında irtifak. Yapı adasında kat irtifakı kurulacak, çekme mesafeleri ona göre yapılacak. Biliyorsunuz normal parselasyon yapıldığı zaman komşudan 7,5 metre, yoldan bilmem kaç metre, sonuçta asker sırası gibi dizilmiş şeyler çıkıyor.

H.İ.D.: **Bir anlamda, silüette de aynı irtifak hakkı üzerinde de konuştunuz mu?**

T.C.: Bakın. Bir miktar dört katlı yapı söz konusu ise, bu dört katlı yapıların dağılımını düşündük. Bu resim ona ait bir ifade taşıyor. Yüksek noktalarda, sembolik ifade olabilecek daha yüksek konutlar var. İstanbul’da dört katlı konaklar vardı eskiden, fonksiyonu ifa etmek üzere. Bugün konak yapamıyorsak, onun kullanıcısı yoksa, istedikleri apartmanları o amaçla planlayarak şehirde yapı yüksekliği farklılaşması ile yapı dokusunun bir

canlılığını ve bir rasyonelini, rasyoneli okuyacak hareket noktalarını vücuda getirme şansı doğdu böylece.

M.Ö.: Bu da bizim taviz verdiğimiz, yani sona yaklaşırken ortaya çıkan bir şeydi. Turgut Bey'le bizim düşüncemiz, aslında, hiçbir şekilde bu iki yolu yerleşmenin içerisinden irtibatlandırmamaktı. İkincil yollarla besleniyordu bütün yerleşme. Bu yolu dört gidiş, dört geliş olarak düşünmüşler. Hiç olmazsa kenarlarında küçük yeşil alanlar olsun, ortada tekrar refüj olsun. Yani inanılmaz bir süreçti.

H.İ.D.: Ve beklemedesiniz?

M.Ö.: Beklemedeyiz, ama, doğrusu pek de ümitvar değilim.

T.C.: Doğrusu en baştaki adam etkili oluyor. Melih Bey bizden birkaç şey istedi. Mutabık kalmamıza imkan olmadı.

Ben bir şeyden söz etmek istiyorum. İsmet Birkan galiba Radikal'de Haşim'den bahseden kişi. Aslında Haşim'in bahsettiği şeylere bakmak ve dünyanın tadını almanın yollarına dair bir bilinç..

H.İ.D.: “Yarı yoldan ziyade mâha yakın” yani.

T.C.: Ama, aslında dosdoğru gerçeğin de içerisinde olarak. Yani ayla toprağı birleştirmiş olarak. Velhasıl, bütün bunların da arkasında dünya karşısında insanın tavrının ve yerinin ne olması lazım geldiğine dair bir bütüncül düşünce, çözümleme ve bütün davranışlarımızı tanzim eden disiplin yatıyor. Bunu kaybettiğiniz zaman insanların her biri kısa akıllarının erdiği istikametlerde, akıllarının erdiği kadar bir şeyler yapmaya çalışıyorlar. Burada dünyaya baktıkları zaman dünyanın bin bir saçmalığı da bu çabanın içerisine malzeme diye giriyor ve çözümlemede ileriye doğru gitmek gerçekten son derece zor oluyor. Yapılabilecek iki şey var. O iki şeyin bir tanesini bizlerin yapması gündemde değil. Bir tanesi dini tekrar kurmak lazım geliyor. Din efsaneye dönüştürülmüş bulunuyor bugün. Halbuki onun bütün hayatı tanzim eden bir bilgi olarak, o bilgini temeline ait inançlar bütünlüğü olarak, tutarlı bir bütünlük halinde her şeyi kapsayan mutlak bir tanzim edici disiplin olarak anlaşılması gerekiyor.

H.İ.D.: Bu sizin göreviniz değil diyorsunuz, ama, Ahmet Davutoğlu'nun incelemelerinde geçen bir dönüştürü münevver prototipi tanımına uyuyorsunuz belki bir anlamda.

T.C.: Doğrusu Ahmet Davutoğlu ile ahablığımız da ona dayanıyor. Fakat, o da ibadetini her zaman yapan insanla çözümlenecek bir şey değil.

H.İ.D.: Elbette daha deruni boyutları olan bir şey.

T.C.: Tabi. Yani başını yere koyduğu zaman varlığın en kaba toprağının malzemesinin kurallarına dahi ben secde ediyorum. O kuralları da bilerek davranacağım, çünkü o kuralların hepsi Allah'ın emridir inancıyla davranan, yapacağı işi bu bilinçle tanımlayarak yola çıkan bir nesli yetiştirmek mecburiyetindeyiz. Çok büyük bir tevazu ile. Bir de tabi en başta da bu düşünceleri paylaşacak, bir küçük, gene hepsi aynı tevazu ile meseleleri çözmeye yönelik bir insan grubunu dile getirmek gerekiyor. Yani Osmanlıyı Osmanlı yapan Edebali, onun kurduğu loncalar, bu loncaların beraberinde getirdikleri standartlar, davranış standartları ve çözümleme standartları. Doğrusu, insanlığın başarısı için, tabi ki, Allah'ın açık bıraktığı sayısız yol vardır. Ama, doğrusu, üzerinden geçilmiş ve başarılı olmuş yolları takip etmek de vardır.

H.İ.D.: Muhakkak. Ya unutulmuşsa?

T.C.: Unutulmuşsa tekrar hayata geçirmek.

H.İ.D.: Az önce madem Ahmet Davutoğlu ismi de geçti yüksek lisans tezimin ana çatkısını da anlatmak isterim. Belki bittiği zaman görmeniz daha hoşuma giderdi ama yeri gelmişken söyleyeyim. Divan dergisinde Medeniyet Ben-idraki diyerek kavramsallaştırdığı bir düşüncesi var. Bu kavramı ve sizle ilgili literatürü incelediğimde, sizin dünya görüşünüzü ve projelerinizi ifadelendirdiğiniz çerçeveyi bu üst kavram üzerinden okumak daha doğru gibi geldi bana. Ve tezin üst kavramsal yapısını, yani bir okuma althığını böyle oluşturdum.

T.C.: Doğru, fakat, tamam değil. Ben hemen şunu eklemek isterim.

H.İ.D.: Burada ben bir şey daha ilave edeyim. Çalışmanın bütün çatkısı bundan ibaret değil. Benim de bir ikinci kanalım var bu incelemede. Bu mimarlığın otonomisi denen şey. Yani mimarının olmazsa olmazları bir anlamda. Kendi iç işleyişiyle alakalı bir şey. Ve dünyadaki mimarlık tecrübesi. Bu konular da üniversitelerde mimarlık tarihi-teorisi-eleştirisini gibi disiplinlerce inceleniyor. Ben bu iki kanalı birleştirmeye uğraşıyorum.

T.C.: Evet bu çok önemli. Ben de bunu söylemek istiyordum. Burada özellikle işaret etmek istediğim şey şu. Mesela Sedat Bey'in modern mimarisi modern mimariden esinlendi. Bundan daha fazla Le Corbusier İslam Mimarisi'nden esinlendi. Şimali Afrika'dan esinlendi, Osmanlı dünyasından esinlendi. Bütün dünyaya örnek olmuş olması Türkiye'nin, yani her açıdan, yani bugün katılımdan bahsediyoruz Bursa'da insanların katılımı Birleşmiş Milletler için erişilmez bir katılım amacı, en yüksek seviyedeki katılım amacı. Bunu hor gördük, bunu yok ettik biz. O zaman da, doğrusu, nereden geldiğini de

görmek imkanı olmadı. Halbuki, Le Corbusier ile Vezirköprü'de Köprülüler Konağı'nın nasıl temas ettiğini de görmek imkanı olurdu.

Siz *Anadolu Kulübü*'nden bahsettiniz de, benden bir ay kadar evvel bir konuşma istediler bilhassa o bina hakkında, o bina tasarımının nasıl olduğu hakkında. Seneler önce Paris'teydim. Le Corbusier'in İsviçre Pavyonu'nu gezdin defalarca. Sedad Bey gibi hayat üzerinde dizilmiş odalar. Şimdi Le Corbusier'in, maalesef, hayatı karanlık bir koridor. Halbuki Vezirköprü'deki konakta o yaşanan bir yer. Üzerinde de odalar var. İsviçre Pavyonu'nda plan şeması olarak Köprülüler Konağı gibi bir koridor var sadece.

H.İ.D.: Burada kafamda bir soru oluştu. Mesela batı'da, modern hayat ve mimaride olanlar... TV5'de Mustafa Armağan, Tahsin Görgün ve sizin katıldığınız Yusuf Kaplan'ın yönettiği Açılım programında üzerinde çok durulmamakla beraber bir noktaya temas etmişsiniz. Elmalılı Hamdi Efendi'nin tefsirini anlamak için iki yaz uğraştım diyorsunuz. O programda da Elmalılı ile ilgili şöyle bir tespitte bulunmuşunuz. Elmalılı Kur'an'ın tefsirini yaparken, kendi özgül düşüncelerini aktarırken çok fazla savunmacı davrandığını söylemişsiniz.

T.C.: Savunmacı değil de, Batı düşünce kaynaklarıyla onu anlatmaya çalışmak.

H.İ.D.: Evet, doğrusunu ifade ettiniz. Sorum şu. Aynı meyanda olmasa da, acaba, sizin az önce Köprülüler Konağı'nı anlatırken Corbusier'den bahsetmeniz sizi de Elmalılı'ya yönelik söylediklerinizle aynı duruma düşürür mü? Yoksa sadece üslup alışverişlerinden mi söz ediyorsunuz?

T.C.: Şimdi, bakın bu alışveriş kaçınılmaz. Elmalılı'nın anlatımı konusunda bir bakıma daha temiz kaynak burada, onun şu kısmı eksik diyordum. Bunun tenkidini yapıyordum. Doğrusu bu yanı sıra hiç düşmemek lazım. Kendi kaynaklarımızın bizi getirdiği evrensel doğruların üzerine basarak dünyanın karşısına çıkmamız gerekiyor. Yani Avrupa karşısında herhangi bir eziklik hissederek filan değil, hatta, biraz evvel söylediğim de bunun içindi. Batı modernizmine baktığınız zaman gözünüzü açıp bunun İslam dünyasının değerlerinin yarım anlaşılacak gündeme getirilmiş bir hareket olduğunu dile getirmek icap ediyor.

H.İ.D.: Bir de şunu diyebiliriz belki. 20. yüzyıl modern mimarlarının hiçbiri 16. yüzyıl Selimiye'sinin plastisitesine ulaşamamıştır.

T.C.: Hayır yani bir tek örnek var mı? Selimiye'ye gitmeye ne hacet. Bursa'nın bir sokağını yapabilmiş bir tanesi var mı?

H.İ.D.: Kendi kaynaklarımızdan bahsettik. Kendi kaynaklarımızı kendimizin, kendi iç işleyişi gözden kaçırmadan incelememiz gerekiyor haliyle. Bu çerçevede, kendi kaynaklarımızın yorumuna ilişkin bir soru sormak istiyorum. Sizinle yapılmış olan Hikmet ve Cemiyet üzerine adlı bir söyleşi var. Bu söyleşide, konu bir yerde Maturudilik ve Eşarilik arasındaki farka ve bunların mimari üzerindeki tesirlerine geldi. Bir itikadi mezhebin mimari üzerinde, diğerinden farklılaşabileceği konusunu bu kadar somut örnekler üzerinde okumamıştım daha önce. Selimiye Camisi ve Elhamra Sarayı karşılaştırması yapıyordunuz orada. İlginç bir konu.

T.C.: İlginçten daha farklı bir kelime kullanmak gerekir bana göre. “Çok önemli” bir konu. Şimdi bakın. Doğrusu Türkiye kendi kaynaklarını kaybettiği için meydana gelmiş bir olayı Batı’dan nakletmek gerekiyor. 20. asır başında felsefenin geldiği nokta hakim olan düşünceyi tamamen tasfiye etme noktasıydı. Sanat, estetik alanının bir disiplini değil ahlakın bir disipliniydi. Ahlakın disiplini ise aynı zamanda inancın ve dinin bir disipliniydi. Maturudilik konusunda bir çalışma yapıyordunuz, yayımlandı mı yayımlandı mı bilmiyorum. İslam düşünürleriyle masalara oturup konuşmak icap ediyor. Farkları ciddi şekilde gözden geçirmek gerekiyor. Elbetteki 14. asırda İspanya’da hakim olan düşünce sisteminin Elhamra’ya imkan vermesi sırasında Anadolu’da cereyan eden düşünce hayatı çok ciddi şekilde farklıydı.

H.İ.D.: Ama İslami bir ortak yan vardı değil mi?

T.C.: Elbetteki temel aynı, ama yorumlarda hep yorumlanacak açık kapılar var. O yorumlarda meydana gelen farklar önemli yansımalarıdır.

H.İ.D.: Ciddi araştırmalara açık bir sorun alanı. Bu konudan başka yerde de bahsetmediniz, değil mi?

T.C.: Tabii bence de öyle. Doğrusu bahsetmeyi çok istedim. Yine bu aramızdaki konuşmalarda sıkça geçti.

M.Ö.: Düccane Cündioğlu ile falan.

H.İ.D.: Düccane Bey’in nin son kitabında zaten bu konuya bayağı bir referans var, size değil de.

T.C.: Böyle bir ihtiyaç olduğuna.

H.İ.D.: İhtiyaçtan ziyade İmam-ı Gazali, İmam-ı Eş’ari ve İmam-ı Şafii üçlüsünün Türkiye düşünce serüveninde etkisi konusunda aynı şeyi tartıştı. Bu üç insanın yanlış anlaşıldığını ve üzerlerine bilinçli olarak gidildiğini söylüyor. Ben onun çok keskin hatlarına o kadar da katılamıyorum fakat sizin yaptığınızın gözleme dayalı bir şey

olduğunu zannediyorum. Bu konuyu daha önce başka bir yerlerde okumuşluğunuz var mı? Mimari ile ilgili böyle bir çalışma var mı, yabancı dillerde mesela?

T.C.: Evet. Bundan kısaca bir bahsettim. Genetik estetik diye bir disiplin. İşte o nasıl başlamış, nasıl gelişme göstermiş, bunları görmüşünüzdür. 1900'lerde iki kişi, bir Gürcü sanat tarihçisi, sonra 1938'de Ernst Diez'in yazıları. Tabii ben Ernst Diez'in talebesi oldum. *Ars Islamica*'da, 1933'teki üç yazı: "A Stylistic Analysis of Islamic Art", "Ornamentalism in Islamic Art" ve "Simultaneity in Islamic Art". O yazıları okuduğunuz zaman katılmayacağınız noktalar var ama doğrusu meseleye nasıl bakmak lazımdır bunu açıkça ortaya koyan yazılar onlar. Tabii bu asır başında sanatın estetik alanında değil, ahlakın alanında yer aldığını anlatan felsefi yaklaşım Türkiye'ye hala sesini duyuramamış o dönem. Ama aslında İslam'ı dosdoğru anlatanlar İslam'ın istisnasız her şeyi kapsadığını anlatıyorlar değil mi?

H.İ.D.: Evet.

T.C.: Sanatın onun dışında olmadığı da oradan ortaya çıkıyor. Yani ahlakın.

H.İ.D.: Ama İslami düşüncenin gelişimi de homojen bir seyir izlemiyor. Coğrafya anlamında değil sadece. Mesela Süleyman Uludağ'ın bu konuda hakikaten tarafsız diyebileceğimiz bir üslupla kaleme aldığı bir eseri var: *İslam Düşüncesinin Yapısı* diye. Mesela, oradan temel bazı ayrılma noktalarını çıkarabilirsiniz. Ama burada belki bu farkları çokça vurgulamak ifrat-tefrite de yol açabilir.

T.C.: Doğrusu Şiiliğin hangi unsurları İran'daki mimarinin üslubuna ait, hangi özellikleri ortaya çıkarmıştır? Sünni bir düşünceyi temel alan Osmanlı bakış açısı, Osmanlı mimarisinin, Osmanlı sanatlarının hangi özelliklerini vücuda getirmiştir? Hiç şüphe yok, bu konuda ayrıntılı çok ciddi çalışmaların yapılması gerekiyor. Ama yani o zaman da doğrusu meselenin iki cephesini çok iyi bilmek gerekiyor. Hem mimariyi iyi okumak, mimari dilin üslup açısından ne olduğunu, niteliklerini tanımlamak gerekiyor. Hem dili, hem de dini bilmek gerekiyor. Doğrusu Türkiye harf inkılabı, vs. vs. ile tüm tarihi büyük aşamaların oluşmasındaki metinlere ulaşmayı imkansız hale getirmiştir.

... (TURGUT CANSEVER AYRILIYOR, MEHMET ÖĞÜN'LE SÖYLEŞİ DEVAM EDİYOR)...

H.İ.D.: Evet Mehmet Bey. Siz Turgut Bey'in yanında uzun yıllar bulunmuş biri olarak neler söylersiniz.

M.Ö.: 1979'da Turgut beyle tanıştıktan sonra Turgut beyin o tarihe kadar bürosu gayri faal olarak duruyordu zaten. Bir büro vardı İstiklal Caddesi Rumeli Handa. Ama kendisi Belediyede danışmanlık yapıyordu. İki dönem orada çalışmış. Ondan önceki nazım planını işte bölge planlama çalışmaları Sami Ersek beyle birlikte olduklarında. Böyle bir fiziki mekan olarak büro var ama içinde bir şey yok bunun. Ben tanıştığında Turgut Beyle belediyede bir Ataköy Kültür Merkezi projesi vardı. Misafir olarak orada çalıştım ben. Ondan sonra 1980 darbesi oldu ve Turgut Beye o zamanın yönetimi dedi ki: "herkes asli kadrosuna gidecek". Turgut Bey, danışmandı. Başkan danışmanı olarak çalışıyordu, planlamada. Ama resmi olarak Park ve Bahçeler Müdürlüğü'nde bilmem ne şefi gibi gözükiyordu. Ve istifa edeceğim diyordu. İstifa ettirmiyorlardı. Neyse Turgut beye, sonra işte 1980 Ağa Han ödülü töreni vesilesiyle yurtdışına gitmesi gerekiyordu. Türk Tarih Kurumu ve Ahmet Ertegün evi ile aldığı ödüller ilk ödüldü. İstifa ettirmiyorlar, pasaport vermiyorlar, işte böyle garip bir süreçti. Biz o sırada büronun yeniden organize edilmesini sağlamaya çalıştık. Öyle başladım. Bütün mimarlık birikimimi Turgut Beyin yanında çiçekten bal alır gibi almaya çalıştık. Bir nevi mesleki bir ibadet gibi bir şey oldu. Emine tabi. Biz Turgut beyin yaptıklarına, düşüncelerine, aynı zamanda da bir nevi dışardan bakma şansımız da oluyor. Savrulmalarına diyelim, iniş çıkışlarına falan. Bütün bunlara da tabii bir açıdan gözlemci olarak inceleme fırsatını da bulduk.

Ben Mustafa'nın da katkısıyla oraya gelirsek ya dedi. Turgut Bey hep bir şeyler söylüyor, bölük pörçük kalıyor bunlar. O zaman da televizyon yok falan ya da tek kanaldı zaten. Turgut beyi çağırdıkları da birinin bir şey sorduğu da yoktu. O yazılı şeyleri derlese. Ya dedim ben kendimce onları derledim zaten. Ama bir yayına dönüşecek diye heveslendirici bir şey de olmadığı için daha bir iştiyakla istersen şey yapalım demişti. Mustafa ev ve şehir mimari vs. gibi kitapları topladı. Sonra ben artık çıktım. Doğrudan Mustafa geliyor.

H.İ.D.: Röportaj da çoğaldı o ara tabii.

M.Ö.: Tabii onları veya kendisi buldu, sınıflandırdı falan. İlk iki kitapta benim katkım oldu, ondan sonrasını o topladı. Ama benim şöyle bir şansım oldu. Turgut beyin aşağı yukarı 1992-93 yılından beri yazdığı bütün metinleri ilk temize çekerek başladım. Sonra böyle bir redaksiyon, remiks etme gibi bir şey oldu. Şimdi mesela kimsenin okumadığı şeyler halinde Turgut bey bir şeyler yazıyor.

H.İ.D.: Yazıyor mu hala?

M.Ö.: Yazıyor tabii. Onları toparlıyor. En son mesela 19 Kasım'da yayınlanacak. *Architectural Design*'da İngiliz AD'sinde Mimar Sinan'la ilgili bir metin. Fotoğraflarını da biz çektik.

H.İ.D.: Peki Mimar Sinan'la ilgili metnini yazdığı bir kitabı var mı?

M.Ö.: Yok.

H.İ.D.: **Internet'te şöyle bir kitap geçiyor: Text diyor, Turgut Cansever, fotoğraf bilmem kim, önsözü Doğan Kuban.**

M.Ö.: Bu şu: Bu Ahmet Ertuğ denen adamcağız, Kocabıyık yani Borusan'la birlikte bu geniş formatlı kitapları yayınlıyor. Ayasofya, silk. Söz geldi dediler ki Mimar Sinan kitabı olacak. Mimar Sinan kitabının da metnini sizin yazmanızı istiyoruz dediler Turgut beye. Ve biz peki dedik ve 7.500 dolar da buna dünya normlarında bu metnin yazılması karşılığında bir şey vereceğiz dediler. Biz dedik ki: O yönünü siz nasıl uygun görürseniz. Ona da yazarız buna da yazarız. Birçok insana da yazarız. Biz çok verimli bir şey yaptık Turgut Beyle. Emine, ben, Turgut bey kalktık, Mimar Sinan'ın eserlerinin bulunduğu Edirne'den bilmem nereye kadar fotoğrafladık. Ahmet Ertuğ dedi ki: Metin ile görsel malzemenin çakıştırılması amacıyla sadece sizin metni yazıp bırakmanızı istemiyoruz. Metin ile ilişkili bakış açılarını, kadrjaları da istiyoruz. Biz kendi alanımızda önce tabii onlar çok profesyonel yaptılar.

H.İ.D.: **Aynı fotoğraftan çektirecekler.**

M.Ö.: Tabii biz bir metin hazırladık, o metnin ingilizceye çevrilmeye bilmem ne diye Türkiye'de oturan Amerikalı bir adamcağız bunu tercüme etmeye başladı. Tercüme geliyor. Emine Robert Koleji'nden mezun olduğu için ingilizcesi daha iyi. Biz burada şunu demek istiyoruz. Bu cümle çok ruhsuz bir şey. Bunu ne olur şöyle yapın. Bir tepki ben bunu böyle tercüme etmem gibi bir noktaya getirdiler. Nitekim sonunda anladık ki, yani Turgut beyin bu metni yazmasından ötürü bu işi tevdi edenler de dahil olmak üzere bir kesimin tepkisi var. Biz sonunda Turgut beyle oturduk dedik ki: Biz bu işi demek ki sonuçta benden bir metin yazmam istendi. Onun da tabii tercüme edilmesi sözkonusuydu. Başından biri biliyorduk ama bir tercümenin de son şekli vardır. Orijinal metni yansıtması gerekir. Kaldı ki bu felsefi çalışma.

H.İ.D.: **Her adam da çeviremez.**

M.Ö.: Teknik bir şey değil sonuçta. Kalktık üçümüz Emine, ben Turgut Bey, Ahmet Ertuğ beye gittik. O da dedi ki, Valla dedi, zaten çok büyük tepki vardı belli çevrelerden. Malum zaten. İsterseniz bu çalışmayı iptal edelim. Biz bitirmiştik ama bizden istenen 5 bin

kelimelik mi neydi. Peki dedik. O zaman siz bize şeyi verin, karşılıklı aldığımız parayı iade edelim. Siz de hiçbir şekilde bu metin üzerinde hak sahibi olmayacağınızı bildiren bir yazı verin. Verdiler, gittiler Doğan Kuban'a yazdırdılar, kitap o şekilde yayımlandı.

H.İ.D.: Şimdi sizin o metin yayımlanmadı.

M.Ö.: Hayır. Biz, o kitabı kendi formatında, yani düşündüğümüz gibi kendimiz fotoğraflayarak yayımlayacağız inşallah. İstiyoruz ki formatı da böyle tabii şaklabanlık şeyinde değil de, çünkü bunlar 400-450 dolarlık kitaplar, sonuç itibariyle de bu kitaplar biliyorsunuz dekorasyon amaçlı olarak kullanılıyor. Başka bir şey değil. Sehpaların üzerinde veya kitaplıklarda. Kimse de açıp bakmıyor. Biz daha çok böyle içeriği ve görsel malzemesi de kalite olmakla birlikte öğrencilerin, felsefeyle, mimariyle ilgilenen insanların kolaylıkla ulaşabileceği bir kitap düşünüyoruz...

Belki izlemiştinizdir. TRT'de en son Turgut Bey'le ilgili bir belgesel yayımlandı. Orada Turgut Bey'den anıları, aile fotoğrafları, vs. istiyorlar. Turgut Bey'in eşiyle dostuyla yemek yerken, dansederken fotoğraflanacak bir hayatı yok.

H.İ.D.: Bir de ona indirgenmemeli.

M.Ö.: Çok doğru. Sonuçta benim ve Emine'nin fikri de oydu; Turgut Bey mimar kimliğiyle öne çıkmış bir insan. Ha, neyzenliği de var ama Turgut Bey'in ney çaldığını kimse bilmez. Şimdi o açıdan bakıldığı zaman durumunu anlatacak olan hakikaten anlatımı en üst düzeyde bir mesleki yayın olmalı. Biz Emine'yle de bunu bir yan çalışma olarak hazırlıyoruz. Epeyce de ilerledi. Bunun için bilgisayar ortamında projelerini hazırlıyoruz. Çünkü olmayanı da var. Biliyorsunuz biz Archicad programıyla bilgisayar ortamında çizim çalışmalarına 1990'lı yıllarda başladık. Ondan önceki projeleri imkan buldukça yanımızda çalışan elemanlara çizdiriyoruz. Böylelikle Turgut Bey'in "mesleki hayatım" dediği andan itibaren bütün projelerini içerecek şekilde ciddi bir yayın düşünüyoruz. Bir yerde ben de elli yaşına geldim. Yani bizim de aşağı yukarı 1979, Turgut Bey'in ondan sonraki projeleri bayağı bir şey tutuyor. Uygulama şansı olmadı ama çoğunluğu sonuç itibariyle ürün. Bunu bir tarafa koyacağız. Kitabın içine de belki 2-3 Turgut Bey'in mimarlığını kritik eden, övgü değil de yerli veya yabancı birkaç isimden onu düşünüyoruz. Ağa Han çevresinden Stefano Bianco benim aklıma geliyor. Onu yapabilecek düzeyde bir insan. Allah izin verirse inşallah böyle bir şeyi hayat geçireceğiz. Kendi imkanlarımızla yapacağız ve dediğim gibi de... Aslında gerektirdiği parasal şey de o kadar yüksek değil. Yani bizim bir ara zaten bir şekilde buluruz diye düşünüyorum. Şu anda eksiklerimiz o malzemenin tam olarak hazırlanması...

...

H.İ.D.: *Demir Evleri*'nin bir müellifi de sizsiniz. *Demir Evleri*'nin ilk projelerinin betonarme karkas ve sıvasız ytong tuğla duvarlardan oluştuğunu biliyoruz. Sonra ne oldu da taş dönüldü?

M.Ö.: Demir Evleri 1984 yılında ikinci startını aldı. Turgut Beyler, 1970 yılında orayı alıyorlar. Ondan sonra imar planı ve uygulama projelerini çiziyorlar. Başladıktan çok kısa bir süre sonra bir ormanla sınır davası gibi bir şey yüzünden duruyorlar. Şimdi biz 1984'te yeniden imar planı çizdik. Yeniden uygulama projesi çizdik. Burada Turgut Bey'in eski maket fotoğrafları var (Mimar 11) Oradaki yaklaşım tamamen farklı. Aslında yine çok özgün bir şey. Ama taş sokul seviyesine kadar yükseliyor. Ama binalarda tamamen betonarme taşıyıcı sistem hakim. Üst taraftaki bölüm ve ana duvar yapısı da ytong'la düşünülüyor. Ama burada da çok hoş bir şey var. Ytong açık bırakılıyor. Derzleri görülecek biçimde. O zaman brüt beton, beton, ytong'un derzleri, altta da tamamen moloz taşla yapılmış hoş duvarlarla çok zengin bir mimari dil elde ediliyor. Bu, hayata geçmeyen proje. Ama öyle de olsa ben çok güzel olacağından emindim. Fakat proje start aldığımda bizimle birlikte ikinci kez 1984 yılında Turgut Bey dedi ki "Ben o yaklaşımı uygulamayı düşünmüyorum. Daha farklı bir şey yapacağım." Davalar nedeniyle duran eski projede üç otel planlamışlar o zamanlar. Bir tanesi kare yapı, diğeri de denize çıkan yapı. Yeni kıyı kanunuyla falan bunların yapılması zaten mümkün değil. O zamanlar mümkünmüş.

H.İ.D.: *Burası ilginç tabii. Neden sonradan projeyi böyle uygulamayı düşünmüyor?*

M.Ö.: Çünkü şöyle bir şey oluyor benim kendi kanaatimce.o arada Ertegün Evi'ni yapıyor Turgut Bey. Ertegün Evi'ndeki yaklaşımında onun taş duvarın masif olarak, zaten yerel dokuda da örnekleri mevcut, birbirinden güzel o tarihte, onun lezzetinin daha Turgut Bey'in yaklaşımını etkilediğini düşünüyorum.

HİD: *Yani bundan sonra mı keşfetti?*

M.Ö.: Keşfetti demeyelim. Masif olarak bir yapı şeyinde masif olarak kullanılabileceğine dair yeni bir veri teşkil ettiğini ben düşünüyorum. Kronolojik olarak da bakıldığında "Taş yapalım diye düşünüyorum" dedi Turgut Bey. Şimdi biz o zaman, çünkü yörede o zaman sistem hemen hemen devreden çıkmış, herkes betonarme inşaat yapıyor, işte onun da en kötüsünü yapıyorlar. Peki bunun alt yapısını nasıl kuracağız? Yani taş ustası falan. O zaman işte taş ustalarına gidip emekli olmuş, "Taş duvar mı yapacağız? Allah Allah, niye taş duvar yapıyorsunuz?" diye bir tepki de oldu. Harekete geçildi. Ama

mesela şöyle bir şey. Yüksek kabarmış derzlemenin Turgut Bey orada yapılmasını ve de beyaza boyanmasını istiyordu. Binaların mesela Demir Evleri'nde. Sonra biz bunun özellikle Emine'nin ısrarı sonucunda aynen kırsal kesimdeki, Bodrum Yarımadası veyahut bölge evlerinde olduğu gibi açıkta bırakılmasını savunduk. O da biraz irkildi. Bu beyaz, Bodrum'la da, o yöreyle de, Akdeniz mimarisiyle de, onun şeyiyle de birleşmesi, tabii Turgut Bey bunun arkasında da müthiş şeyler buluyor. Adeta bir örtünün, duvar sathının...

H.İ.D.: Turgut Bey Diez'in *Ars Islamica*'daki yazılarından epey etkilenmiş. Ben öyle görüyorum. Tabii bir de tasavvufi bir takım arayışları olmuş. Semra Ögel'in *Anadolu'nun Selçuklu Çehresi* isminde bir kitabı var. Bilir misiniz bilmiyorum, Selçuklular'ın Anadolu mimarlığını anlatan o pozitivist mimarlık tarihi bakışını eleştiriyor temelde. 13.yüzyıldır Selçuklular'ın Konya'da ve diğer Anadolu şehirlerinde gördüğümüz Selçuklu yapılarını yorumluyor. Orada geometrik süslemeler, bir de ağaç ve hayvan motifleriyle falan karşılaşılıyor ve "Baktığımız zaman aslında hayvan motifleri şunlar bunlar 13.yüzyılın ikinci yarısında daha çok görülüyor" diyor. "Bilinen yorum nedir?" diyor. Orta Asya'dan gelen bir Türk geleneği var. Onun gerçekliği olabilir. Fakat şöyle de bakılmaz mı? Mesela İbni Arabi 1300-1350 dönemlerinde Konya'ya da geliyor. Bütün o vahdet-i vücud anlayışı Anadolu coğrafyasını kaplamış durumda. Selçuklu sultanları bire-bir görüşen insanlar İbni Arabi'yle. "Tamam" diyorlar. Diğer taraftan, İbni Arabi'nin kendi çizimleri de var, *Fütühat ül-Mekkiye*'de. Oradan o geometrik motiflerin varlık tabakaları alınıyor taş ustalarınca. Mesela hava, su, falan... Orada o zamanki usta tezgahlarının onu taşa aktardığını ve kapalı, açık geometrik motif, insanın dünyadaki şeyi falan. Şimdi Turgut Bey de buradan öyle yorumlar çıkarıyor, zannımca. Yani müthiş bir soyutlama. O dönemde geometrik motiflerle oluyordu. Ögel devam ediyor. "Ama" diyor. "Ondan sonraki yapılarda hayat ağacı, hayvanlar gibi hayatın canlı motiflerinin taşa işlenmesi var. Mevlana ile Yunus Emre düşüncesinin o dönemlerde (İbni Arabi'den de etkilenecek) yayılmaya başladığını söylüyor. "Kendi Mesnevi'sinde de daha çok hayatın canlı taraflarından örnekler vererek anlattığı için midir acaba Ustalar artık geometrik motifler yerine hayatın canlı unsurlarını işliyorlar taşa" diye sorular soruyor. Turgut Bey daha çok İbni Arabi'nin o soyut boyutunda. Hakikaten hikayesi de güzel, Ernst Diez'den etkilendiği gibi İbni Arabi'nin o sathi, soyut boyutu da onu çok ilgilendiriyor. Bu anlamda beyaza boyamak istemiş olabilir Demir Evleri'ni.

M.Ö.: Tabii o beyaza boyandığı zaman da, öbür türlü de var olabiliyor. Ama orada bir tercih yapmak durumunda kaldık ve sonuç itibariyle de bence çok başarılı oldu. Çünkü bu anlamda yapılması bir kolaycılığa da kapı açıyor Bodrum’da. En kötü duvarın inşai olarak, mimari olara elde edilmesinden sonra üstüne bir beyaz boya çekildikten sonra o ürün sanki başarılıymış gibi bir intiba yaratılıyor. Halbuki bizimkinde o beyazın arkasına saklanmaktan ziyade bu sefer gerçekte tam yüz yüze yani ana taş onun etrafında dedikleri küçük taşlar, oraya sıkıştırılan tuğla kırıkları...

H.İ.D.: *Tasarım’da yer alanlar müthiş fotoğraflardı. Adamları bunlarla tek tek nasıl uğraştırdınız?*

M.Ö.: Bütün hayatımız öyle doğrusu. Emine’nin oradaki, şimdi çok standart oldu çakıl kaplamalarla yapılan şeyler, bizimki sonuç itibariyle geometrik şeylerdi; çizgisel, dairesel satih şeyleriydi. Ama ustalar kendileri keyif alır hale gelince ona bir zul olmaktan çıkıp onla uğraşmaktan keyif alıp bir rekabet ortamında üretmeye başlamışlardı. İşte hakikaten büyük emekle oldu Demir Evleri. Fakat Turgut Bey’in bir şeyini fazla iyimser buluyorum; şu katılım meselesi. Gerçekçi bakıldığında katılım bir söylem olmaktan öteye gitmiyor aslında. Bir hoşluğu var tabii insanların katılması denince. Mimarlar ve karşı tarafta yapının kullanıcısı olan insan da üç beş asır önceki insan değil. Ne Batı’da ne de Doğu’da... İnanılmaz agresif, elde ettiğiyle hiçbir zaman yetinmeyen... Yani komşuluk ilişkileri diyoruz. Yani altyapısı olacak ki komşuluk ilişkilerini göz önüne...

...ölçekte şu ölçüde bir yapı istiyorum. O gerçekleşiyor. Malzeme tercihleri de öyle. Taşıyıcı sistem tercihleri, vs. hepsi, vaziyet plan kararları da tamam onda da bir düzenleme??? Katılım denince orada bir durmak lazım. Yani biz Demir Evleri’nde tamam şu önemli bir insanı yapısını kullandığı dönem içinde, yapısıyla olan romantik ilişkide belki biraz daha ajite ediyor. Çünkü şöyle bir şey söyleme fırsatı veriyor. “Ben mimarla yapının biraz sağa biraz sola gitmesi hususunda karar mekanizmasında yer almıştım. Sürecinde veya işte şu ağaca yaklaşımaya, şu manzaraya esas olarak dönmeye, bu meseleleri mimarla tartışmıştım.” demesi bile hakikaten bitmiş bir binanın içine katalogdan gidip de metrekarelere veya bir başka kriterlere bağlı olarak seçip içine girmekten çok farklı bir şey. Ben onu Demir Evleri’nde de yaşıyorum. Hala bazı ev sahiplerimizle oturup onların bahçesinde çay içerlerken diyorlar ki, “Siz demiştiniz ki hakikaten şu dağ tarafına doğru iki pencere koyalım. Ben o zaman bunu anlamamıştım Ama senelerdir bakıyorum, sabah olduğunda hakikaten ne iyi oldu da o iki pencereyi açmışız.” Ama bunun dışında katılım neye tekabül ediyor derseniz pratikte çok fazla bir şey yok.

H.İ.D.: Peki oradaki müşteri profiliniz katılıma müsait miydi?

M.Ö.: Müşteri profilinden çok süreç müsaitti. Çünkü bina henüz yerinde yokken müşteri ile ilişkiye geçiliyordu. Müşteri ile birlikte onun hem maddi hem de diğer açılardan imkanları dahilinde olan tipteki plan seçimi yapılıyordu. Arazideki aplikasyon da onunla beraber gidilip gerçekleştiriliyordu. Ama yani katılım denebilecek bir...

H.İ.D.: Katılım değil de sanki katalogdan seçiyor bir şeyleri ama aynı zamanda hani sizce aslında belki bir yerin elli tane doğrusu olabilir mi? Elli farklı alternatif üretilbilir mi?

M.Ö.: Olamaz.

H.İ.D.: Siz bir çerçeve belirtiyorsunuz yani. Doğrudan gidip seçiyor dediğiniz gibi çok fazla katılım gibi de durmuyor.

M.Ö.: İşte ben onu biraz ihtiyatlı karşılamak, o tanıma tam oturuyor mu, oturmuyor mu bilmiyorum doğrusu. Turgut Bey'in anlattığı yani onun çocukluğundaki Bursa'ya tekabül eden dönemdeki katılım olduğu hususunda pek bir endişem yok doğrusu. Ama bizim Demir Evleri'nde uyguladığımız şeyde veya bugün için herhangi bir yerde bu anlamda bir katılımın oluşacağını zannetmiyorum.

H.İ.D.: Ben bir de şeyi neden önemsiyordum, biliyor musun? Söyledim ya Demir Evleri çok güzel bir proje falan da yani İç Anadolu'da o şehirlerin birinde şimdiki o siyasal düzen içerisinde Demir Evleri'nde çok zorluklarımız oldu ama belli kurumlarla yani yok Koruma Kurulu, falan ama burada dediğim gibi hem onu yapacaksınız hem de bir sürü adamla dalaşacaksınız, sonra satacaksınız, bilmem ne yapacaksınız. Şeyi işte ben testi önemli görüyorum. Fakat yani bu Turgut Cansever düşüncesinin Demir Evleri'nde uygulanmasının hakikaten genel bir çözüm referansları var mı? Örneğin İç Anadolu'da uygulanabilir tarafları var mı?

M.Ö.: Zaten endişe ile ihtiyatla karşılayalım dememin arkasındaki gerçek bu. Onun kriterleri birkaç bölgeye veya bu ülkenin içinde genelleştirilecek şekilde uygulamaya açık kriterler değil. Daha çok kişisel şeyler.

H.İ.D.: Burada bir “modern aktör; mimar, geleneksel; evini yapan adam” gerilimi de var.

M.Ö.: Birazcık mimarlıkta da o var ya hani... Bazı şeyler de sonuçta sanki öyleymiş gibi yapılıyor. Böylelikle hikaye zenginleştiriliyor. Hem çizgisel olarak hem de sonraki söylemler açısından. Ben bu katılım ayağını biraz öyle görüyorum. Çünkü şunu söylemek lazım. “İnsanlar eğer katılarak gerçekten bir şeyler elde ettilerse, orada bir toplumsal hayat

cereyan ediyorsa orada herhangi bir çatışma olmaması lazım.yani genel mutabakatın sağlanmış olması lazım. Halbuki Demir Evleri'nde adam büyükelçi olmuş, yanındaki bilmem ne avukatı olmuş, adam bir duvarın biçimi yüzünden veya üstüne konan saksı yüzünden veya işte oraya dikilmiş ağacın yarattığı sorunlar açısından mahkemelik oluyor. Ama biz şunu belki engelmış olduk. Daha önce ev sahibi gidip pencerelerinin nereye bakacağını görüp de bize onay verdiği için en azından “işte ben her sabah falanca hanımla göz göze geliyorum. Siz buna bizi zorladınız deme şansını yitirmiş oluyor. İnanılmaz bir tahribat var. Herkes mimariyi düzeysiz bir şekilde tahrip etmeye çalışıyor. Yani bizim cansiperani şeyimiz olmasa, bugün siz gidin Bursa'da fotoğraf çekin, iki sene sonra gittiğinizde aynı fotoğrafları çekemezsiniz ve de bunu en üst düzeydeki; eğitimse eğitim, maddiyatsa maddiyat, o seviyedeki insanlar yapıyorlar. Daha da acısı çatışma çıkıyor aramızda. çünkü aramızda müellif olarak yani isyan ediyoruz. Diyoruz ki “Siz kışları İsviçre'de yaşıyormuşsunuz. Zürih'te oturuyorsunuz. Peki Zürih'te siz o bulunduğunuz bölgenin, kantonun yetkililerinden, ilgili komisyonlarından izin almadan dış cephenizde, bahçe çitinizde, en basitinden bir renk değişikliği yapabiliyor musunuz? Ama orası İsviçre. Ama orada o şeylere tabi bir insan buraya geliyor. Bir bakıyorsunuz, gitmiş bir tane usta, bir tane amele bulmuş inşaata başlamış. Ne yapıyorsunuz? “ Biz burada çardak yapıyoruz. “ Katılım meselesi dışında bazı daha üst düzey mutabakatların toplumda yitirilmemiş olması lazım.

...

H.İ.D.: Mehmet Bey zaman ayırdığınız için çok teşekkür ederim

EK VI: TURGUT CANSEVER VE MEHMET ÖĞÜN'LE SÖYLEŞİ
Turgut Cansever'in Evi / Kadıköy-İstanbul / 10.11.2004

Görüşmeyi Yapan: Halil İbrahim Düzenli, Arş. Gör., KTÜ Mimarlık Bölümü.

Halil İbrahim Düzenli: Geçen sene Kıbrıs'ta "Kıbrıs üçlemesi" diye uluslararası bir sempozyum vardı. "Momentum, Metamorphosis and Manifesto" diye... Orada İstanbul Üniversitesi'nden bir doktor arkadaşımınla birlikte bir bildiri sunmuştuk. Adı, "Akdeniz'de Mimarlık Teorisi ve Pratik: Akdeniz ve İslam Medeniyetleri Bağlamında Turgut Cansever'in Akdeniz projeleri" idi. Disiplinler arası bir çalışmaydı tabii. Sizin Akdeniz projeleriniz araştırma alanını teşkil ediyordu, hem söyleminiz hem de projeleriniz. Ahmet Erteğün Evi, Sualtı Arkeoloji Enstitüsü, Yağcılar Hanı Restorasyonu gibi. Mehmet Bey'den kısa bir hikayesini dinledim. Bodrum Kültür ve Ticaret Merkezi, Mersin Üniversitesi için teklif projesi, Akdeniz Kongre Merkezi Projesi, Lübnan'da Al-Said Yerleşmesi, Demir Tatil Köyü, Sualtı Arkeoloji Enstitüsü Projesi ve Karakaş Camii. Bunlar Akdeniz yöresinde yaptıklarınız. İncelemelerimiz ve söyledikleriniz sonucunda, sizde özel bir Akdeniz medeniyeti vurgusuyla karşılaşmadık. Şöyle bir sonuca vardık. Braudel'in Akdeniz medeniyeti bağlamında değerlendirmiyorsunuz o coğrafyayı, ama üst çerçeve olarak bir İslam medeniyeti ve onun bir ben-idraki ve Akdeniz'i yerel gelenekler mesafesinde ele alıyorsunuz. Böyle bir sonucu nasıl değerlendirirsiniz? Akdeniz ve İslam medeniyeti hakkında sizin zihninizde nasıl bir kurgu var?

Turgut Cansever: Şöyle düşünüyorum. Geçenlerde bir İslam Ansiklopedisi için mimari bir isim yazdım. Oraya girerken bir kere Batı tarihçilerinin İslam sanatı üzerinde, İslam mimarisi üzerinde bazı düşünürler mahalli kültürün Müslümanlar tarafından kullanıldığı ve bu sebepten İslamiyet'in üzerinde geliştiği çeşitli coğrafyalarda mimarinin çeşitli nitelikler taşıdıklarını ileri sürüyorlar. Yani bir Akdeniz-İslam denilince biraz o düşünceyle yakın durmuş oluyoruz. Doğrusu konunun farklı olduğunu düşünüyorum. Bir kere böyle görüştüğümüz bir inanç sistemi, binaya bakış tarzı, insanın dünyadaki yeri, dünyaya insanın yapacağı katkı ile ilgili düşünceler, yaklaşımlar, bunların hepsi İslami metafizik ve pratik bilgisi içerisinde yer alıyor. Ama iki şey var. Bir tanesi zaman değişiyor. Yapılanlarla bir noktaya geliniyor ve noktadan ötesini tekrar düşünmek icap ediyor. Oluşumun gerekli kıldığı bir yenilenmeler bir de coğrafi şartlar, İslam'da farklı ürünlerin ortaya çıkmasına imkan veriyor. Şimdi tabii Asya ortasında yahut İstanbul'daki

konutla Hindistan'daki İslam konutu iklim şartları bakımından farklılaşıyorlar. Burada doğrusu ilk İslam gelişmesi Şimali Afrika'da oluyor.ortaya koyduğu ürünlerin çok da iyi bir netice olduğu kanaatindeyim. Yani Şimali Afrika'da inşa edilen ilk camiler dosdoğru Hz. Peygamber'in (SAS) evinin yanında inşa ediliyor. Büyük bir boşluk ve kısmen üstü örtülmüş bir parça. Ama bu Süleymaniye'de de öyle. Temel tipoloji, temel çözümleme yaklaşımı esas itibariyle değişmiyor. O, İslamiyet'in temel kabullerinden doğan bir çözüm. O, bağlayıcı olarak var oluyor. O bakımdan bir Şimavi Afrika camisi ile Süleymaniye'nin plan tipolojisi ana hatlarıyla aynı. Tabii bu İran'da, Hindistan'da, Orta Asya'da da aynı.

H.İ.D.: Bir İslam varlık telakkisi Hz. Peygamber'in öğrettikleriyle bir şekilde devam ediyor.

T.C.: Evet. Ama iklim farkları, farklı şeylerde de üretmeyi zaruri kılıyor. Şimali Afrika'da yalnız örten saçak kafiyken Süleymaniye'de tamamen dış etkilere karşı korunmuş bir mekan ihtiyacı oluyor Osmanlı geleneği içerisinde. Ama asli yaklaşım mutlaka kalarak. Dolayısıyla şöyle bir şey söylemek mümkün. "Tayin edici ilmi temelleri yani varlık telakisi hep sürüyor." Ama onun mahalli şartlara göre farklılaşmaları olduğu gibi bir başka çok önemli mesele, bu İslamiyet'e büyük ufuklarını açan bir mesele, varlığın sürekli oluşum halindeki bir İslam telakkisi. Öyle ki yazdıklarımın arasında o var mı hatırlamıyorum, daha yakın tarihlerde son üç-dört sene içerisinde düşünmeme imkan veren şeyler, "Füsus"u biliyorsunuz. Şuayip peygamber faslında bu durum meselesi tartışılıyor. orada doğrusu bu oluşumun arazi içinde geçerli olduğu çok kolaylıkla kabul ediliyor. Ama Rahman Suresi'nin son ayeti kerimelerinden bir tanesi de Allahü Teala kendisinin her an farklı bir şende olduğunu ifade ediyor. Allahü Teala'nın kendisi her an farklı bir şende ise yani gerçek cevher O, cevher de her an yenileşiyor. Bu bakımdan doğrusu mesela Ortaçağ, Romanesk veyahut Gotik katedralin tekrar edilmesine benzer bir olaya İslam dünyasında neredeyse rastlamıyorsunuz. Yani bir taraftan öz kaynağa bağlı olmakla beraber farklılaşan coğrafyaların mevcut aneleriyle bir hesaplaşma ve bir yeniden oluşum gündeme geldiği gibi birçok defa İslamiyet, o kadar güçlü bir şekilde gelişiyor ki mahalli etken yalnızca iklim etkisine inhisar ediyor. Ama doğrusu çok ciddi tartışmaların cereyan ettiğine de hiç şüphe yok. Küfe Camii'ni biliyorsunuz, değil mi? Mies Van Der Rohe yalnız şemalarını çizmiş. Onlar inşa etmişler. Varlığın, mekanın bütünlüğü konusunda insanın onun içerisinde varlığa her zaman kendi iradesiyle de açılma imkanına sahip olunan, tekabül eden bir yalnız insanı güneşten koruyacak bir saçak, kainatın sonsuzluğuna açılabilen bir insan telakkisi tabii burada yine yeni yorumlarla yeni ölçeklerde var oluyor.

H.İ.D.: Sizin o coğrafyada ve Akdeniz'deki projeleriniz de o doğrultuda.

T.C.: Evet iklim konusu var. Sismik şey var. Yalnız o da değil. Mesela Bodrum'la 40km ötedeki Milas arasında çok ciddi bir iklim farkı var. Bodrum'da nadir olarak 30-40, bazen 20 senede bir esen müthiş şiddetli bir rüzgar var. Biz Demir Evleri'nin arazisini alıp üzerinde düşünmeye başladığımız sıralarda bir iki gün rüzgar esti. Böyle 200 senelik, gövdesi neredeyse 80-90cm olan iki zeytin ağacını olduğu yerden alıp, güçlü kökünden söküp 100-150m öteye götürdü. Tabii bu durumda Bodrum, şehir tek teras damlı. Akdeniz-Ege Bölgesi'nde. Tabii bu doğu'da var ama batı'daki Milas'ta şehir tek kiremit örtülü çatılı, hafif yapı tekniğiyle meydana getirilmiş.

H.İ.D.: Yani kiremit örtülü çatı ilanihaye bir şey değil. İklim elverirse yapılır, vermezse yapılmaz.

T.C.: O kadar yakın yerde dahi bu iklim şartı bunu değiştiriyor. Tabii o zaman orada genellikle Akdeniz iklim şartından söz etmek mümkün. Burada biraz tropik ülkelerde daha sıcak ülkelerin iklim şartıyla da temas kuruluyor ve duvarla çevrili bir alan, onun bir parçasının üstü örtülü. Yani yağmur yağarsa onun muhtemelen o örtülü yerde namaz kılınıyor. Ama cuma namazları, bayram namazları o büyük alanı kaplıyor.

H.İ.D.: Bu kadar basit diyorsunuz.

T.C.: Evet.

H.İ.D.: Ben bu bildiriye sunarken sıra Bodrum Sualtı Arkeoloji Enstitüsü'ne geldi. Avludan bahsederken bunun Cansever'in mimari kurgusunda Selçuklu kervansaraylarına dayandığını, bunu kendisinin de belirttiğini söyledim. Bu yoruma bir itiraz geldi. Akdeniz'de 1000-2000 sene önce de avlu geleneği vardı. Şimdi böyle bir anlam arayışı var. Yunani geleneğe bağlanan avlu ile Selçuklu-Osmanlı çizgisine bağlanan avlu aynı iklim şartlarında örtüşüyor. Acaba sadece bunun adlandırılması mı farklı?

T.C.: Buna daha genel bir cevap vermek gerekirse bir kere İslamiyet kendinden evvelki düşümlerinin hepsinin insanlığa bir katkı yaptığını söyler.

H.İ.D.: *Füsus*'taki gibi yani. Hz. Peygamber, bütün peygamberlerin hikmetini taşır.

T.C.: Hepsinin eksikliğini tamamlar ve hikmetini de günümüze taşır.

H.İ.D.: Dolayısıyla o gerekliliği de reddedemeyiz.

T.C.: Hayır. Onu da doğrusu insanlığa büyük saygıyla değerlendiririz. Ama bizim için bugün geldiğimiz noktada daha evvelkilerin eksik yahut da yanlışlı bıraktıkları meselelerin de nasıl aşılacağını ortaya koymaktır.

H.İ.D.: Burada da o projenizle alakalı olarak Osmanlı'nın, Selçuklu'nun avluya getirdiği çözümler ve bakış açıları hakkında bir şey söyleyebilir misiniz?

T.C.: Orada doğrusu bir medrese avlusu yok. Çünkü medrese üst düzey bir ilahi hikmetin tedarik edildiği yer. Çok büyük bir merkezi niteliği var. Namütenahi bir merkezi niteliği var. Burada çeşitli bulguları bir araya getirip bir tarihi anlamak, o bulguları değerlendirmek ve bir kısmını muhafaza etmek için çalışma yerleri ve bir de ikamet gerekiyor. Medresede doğrusu, çalışma yeriyle ikamet yeri aşağı yukarı aynı. Ama dersane odası yahut da mescit oda farklı olarak var. Bu yerde bu çalışma yerlerini yine bir medrese de olduğu gibi medrese gerekliliğinin/giriftliğinin arkasına dizilmiş odalar olarak görmek doğru olur mu diye düşünüyorum. Doğrusu medrese eğitimi insanı ilahi hikmetle karşı karşıya getiren çok yüce bir davranışa ait bir eğitim olduğunda havanın odadan dışarı çıktığında soğuk olması, sıcak olması katıyen etkileyici olmuyor. Yani iklim sorunu neredeyse bir kenara itilmiş oluyor.

H.İ.D.: Mesela avlusu kapalı medreseler de var.

T.C.: Ama doğrusu çok fazla kar yağın iklimde. Fakat İstanbul iklimi gibi bir iklimde, Ege iklimi gibi bir iklimde doğrusu insanlar tasavvur edilebilecek en stoik hayatı yaşıyorlardı. Bu en büyük hikmete, ilahi hikmete yönelik bir çaba içerisinde başka şeyler etkisinde olmayan bir tavır.burası öyle değil. Orada daha alalade bir çalışma. Bir yerlerden bulgular toplanıyor, onlar değerlendiriliyor. Bir de doğrusu arazide bu insanların bir araya gelip de bir arada konuşacakları, bir şeyler yapacakları, bulguların teşhir edilebileceği yerler de lazım. "O zaman bu yer esas tonozla örtülü esas galeri olur ve odalar oraya açılır." dedik. Fakat işin bütünü düşünüldüğünde bu değerlendirme biriminde bir de bilginin birikme birimi var. Kütüphane ona bağlı. Bir toplantı odasıyla beraber kütüphane aynı zamanda dışa da hizmet vereceği için dışarıdan binaya girilecek yörede bulunuyor. Ama kendi varlığıyla da aynı.

H.İ.D.: Tevhid-i yaklaşım diye yorumlayabilir miyiz?

T.C.: Bütün bilginin toplandığı yer. Herkesin o bilginin bütünlüğüne eriştiği yer. Dolayısıyla çok özel bir yer. Bir de orada çalışma şöyle cereyan ediyor. Daha çok yaz aylarında gelip dalışları yapıyorlar. Sonra bulgular getirilip bir yerlerde muhafaza ediliyor. Onların kimyevi olayları yapılıyor. Ondan sonra üzerlerinde değerlendirme çalışmaları

yapılıyor.sudan çıktığı zaman havaya temas ederse tahta parçaları da hemen eriyorlar. Sudan çıkar çıkmaz yine deniz suyu içerisinde haznelerde taşınıyor. Geldiği yerlerde kimyevi haznelerin içerisine konuluyor. Orada bir miktar zaman geçirdikten sonra üzerinde çalışma yapılıyor.

H.İ.D.: Bambaşka bir işlem yani.

T.C.: Evet. O da doğrusu kimyevi maddeler, vs. bir bodrum katında hallediliyor. İnsanların önemli kısmı yazın gelip dalıyorlar. Kışın üniversitelerde hocalar, vs. geliyor. Yazın geldiklerinde barındırılacakları bir yer var. O da o zaman, bu çalışma aksının bir tarafı kütüphane ve laboratuarsa, öbür tarafı da gelip ikamet edenlerin içerde yaşadığı binalar. Şimdi bu aslında yan yana geldiği zaman bir avludan daha çok bir eyvanı vücuda getiriyorlar. Doğrusu dört tarafından kapalı bir mekanken eyvan bir tarafından açık, üç tarafından kapalı. Bu da Türk Evi planının önemli formlarından bir tanesi. Bana burada ana şema olarak Türk Evi planını tekrar etmek doğru olur gibi gelmişti.

H.İ.D.: Eyvan mı?

T.C.: Evet. Üç unsur eyvanı oluşturuyor. Fakat buradaki bahçelerin topoğrafya açısından bir de kullanım farklılıkları açısından bu defa onların da özel avlularla tamamen çevrili olmasa bile özel dış mekanların oluşturmasına da imkan vermiş olmuş gibi geldi bana. Bu tür çözümler Türk evi planlarında da mevcut olduğu gibi bir çok külliyyede de var. Bursa dönemi o açıdan ilginç. Yani cami, medreseler, onların yanında İstanbul'da olduğu gibi caminin tamamen ayrılmaz parçası gibi değil. Orada iki dönem var, çok önemli. Murat Hüdavendigâr dönemi ile müteakip aşamalar farklı yönlerde duruyorlar camide Yıldırım Yeşile benziyor, onlar yeşili Yıldırımdan hareket ederek şekillenmiş bulunuyor. Ama Murat Hüdavendigâr, Edirne orada bir bilgi-inanç ilişkisi açısından tamamen farklı bir çözümler. Bir bakıma Konya'ya 1280 yıllarında bağlanıyor. İnce Minareli Medrese ve Karatay' da medrese odaları, cami mekanına yapışık, hepsi tek bina içerisinde.

H.İ.D.: Osmanlı tekrar böyle bir terkibe doğru mu gidiyor?

T.C.: Murat Hüdavendigâr' da böyle, çünkü Murat Hüdavendigâr çekirge deki bina cami var, caminin iki tarafında birkaç katlı medrese odaları var. Hepsi yekpare bir tek kitlenin içerisinde. Konya' daki bilgi-otorite ilişkisinin mutlak beraberliğinin devamı.

H.İ.D.: Sonradan ayrılıyor mu?

T.C.: Evet, Devlet yönetiminde de ayrılıyor ama. Yani şeyhülislamlık ve sadrazamlık daha ayrı iki otorite oluyor. Padişah ikisinin dışında bir yerde yer alıyor. Halife olsa dahi

yine Halifelik görevini ifa ederken son sözü o söylüyor ama söylenecek sözü yine şeyhülislam anlatıyor. Tabii yalnız şeyhülislam değil, kazaskerler, üniversite rektörleri de karar mekanizması içinde yer alıyor. Tabii burada ölçü düzeninin önemli bir etkisi var. Çok güçlü devlete dönüştüğü zaman iş bölümü zaruret haline geliyor. Ama onu nasıl çözecek biride bir mesele olarak ortaya çıktığı anda mimariye de yansıyor.

H.İ.D.: Sizin avlu çözümlerinizde buradan aldığımız şeyler nelerdir.

T.C.: Dolayısıyla daha çözümler daha az önemli bir bilgisellik içerisinde mesela her halde ince minareli medresede yahut *Karatay*' da şaka yapması imkanı olmaya bilir değil mi? Son derece yüksek bir ilmi hayat yaşanır medrese odalarında. Ama bu arada tabii insanlar şakalaşıyorlar aralarında. O zaman bu tabiatla daha yakın ilişki içerisinde olmak tabiatı içerisinde bıraktığımız kısmi avlular, eyvan biçimli yerlerde farklı grupların farklı amaçlarla bir araya gelmelerini tasarlamak, böyle bir müessese hayatı için daha da uygun olur diye düşünüyorum.

H.İ.D.: İnsanın tabiatının tabii değişmesinin farklı olmasının sebeplerinden birisidir.

T.C.: Tabii. Birde yabancılar var. Denis Ros, Enstitünün kurucusu olan benim bu konuyla ilgilenmeme o karar verdi.

H.İ.D.: Sizi nereden takip ettirip bulmuş?

T.C.: İlginç bir şey olmuş, Danimarkalılar, sualtı arkeoloji eserleriyle ilgilenmişler. Birkaç Amerikalı ve Türk sualtı arkeolojisi için İnsanlar Danimarka' da onu bulmuşlar. Danimarka' ya da çok hayranmışlar. Herşey çok temiz çok güzel, insanlar çok nazik falan... Bodrum' da bu enstitü söz konusu olduğunda bu Danimarkalı Mimar' a işi teklif etmişler. Danimarkalı kalkıp geliyor arabasıyla, hem farklı düşüncelere açık, hem de çok başarılı işler yapmış bir Danimarkalı Mimarı çağırmışlar. Danimarkalı Mimar "Bodrum'u bir göreyim" demiş. Doğrusu ilginç birkaç şema da çizmiş. Fonksiyonel açıdan bizimkilere biraz benzeyen ama mimari açıdan biraz postmodernist bir hareketlilik ve onun devamında biraz kübist bir tavır. Ve geldim bu bina burada yapılacak. Bu yerde mimari ne var? "Demir var." demiş. Tüm konutlarımızı dolaşmış. Sonunda "Yok canım. Boşver falan." demişler. "Olsun, onu da görelim." demiş. demiş ki " burada birileri var. Ben burada bir şey yaptıracağ olsam anları çağırırım. Bak hem bütün mahalliliği, bütün asli değerler devam ettiriliyor, ona öyle müthiş zarafetle unsurları ekleniyor. Mesela beton basamaklar döküyorlar, onların harçları çimento harç. Çimento harç yerinde dökülmüş betona göre

ufak ton farkı yapıyor. Ama aynı harcı duvarda kullanmıyorlar. Sonuçta binaların henüz beş altı tanesi planlanıp inşa edilmiş. Ben katiyen yapmam, dedim.

H.İ.D.: O da görgülü bir adammış.

T.C.: Tabii böyle bir insan varken ben katiyen yapmam, diyor.

H.İ.D.: *Demir*'de ilk projeler yitong ve betonarme iskeletliydi herhalde.

T.C.: Evet. Başladığımız zaman iklim meselelerini bilmiyorduk, daha az biliyorduk da yapı ekonomisi bizi ilgilendiriyordu ve *Tarih Kurumu*'nu bitirmiştik. Tarih Kurumu etrafında tertipler adamakıllı diğer ilerlemiş noktalara gelmişti. Orada betonarme ve taş bir arada.

H.İ.D.: Kaplama olarak.

T.C.: Kaplama olarak evet, ama betonarme ile taşın her yerini kaplaması gibi bir ibare betonarme kaplama taşının içerisinden de çıkıyor. Aslında orada kaplama değil.

H.İ.D.: O da literatürde ilginç bir tartışmadır.

T.C.: Ne oluyor, neden böyle?

H.İ.D.: Hani Cansever malzemenin olabildiğince kendi gibi, kimliğiyle ortada olmasını söylüyor. Hani karşılaştırmalı olarak Osmanlı'dan ve de Gotik'ten örnek veriyorsunuz. *Türk Tarih Kurumu*'nda da kaplama hangi anlama geliyor gibi tartışmalar da var.

T.C.: Ankara'da özellikle yaz aylarında güney cephesi mutlak bir felaket, müthiş sıcak. Onun için güneye karşı kapalı. Peki kapalılık ne ölçüde olsun. Böyle ince bir duvarla kapalılık çözüm değil. Ayrıca iklim yazın çok rahatsız edici sıcak ise kışın da -10°, -15° olacak bir soğuk. Dolayısıyla kalın duvarla binayı örtmek, korumak gerekli. Ayrıca da kalın duvar başka sebepten de var. Burası bir bilginin merkezi. Bilginin üretildiği ve korunduğu bir yer, kitaplar ve malzemeyle o zaman yapıda hem iklim açısından hem de fonksiyonun niteliği açısından koruma ifadesini güçlü bir şekilde gündeme getirmek gerekiyor. Bir yerde dışarıya açık olmakta sakınca yok. Sabahın ışığının geldiği yerde çalışma ortamı, dolayısıyla o cephede korunacak kısımlar "koruma" ifadesiyle dışarıyla ilişkisi olacak kısımlar da açık pencerelerde ifade bulur. Şimdi bizim bu taşıyıcı betonarme... konsollarla beraber düşünülmesi gerekiyor. Örneğin bunların "koruma" ifadesine sahip ağır bir etki sağlayacak güçlü bir yapısı olması icap ediyor. Konsollar, alttaki kolonlar bu şekilde daha iyi. Sonra oradan yukarı çıktığımız zaman bu strüktürü adeta stabilize etmek için, yükleri taşımak için değil çatıyı taşımak için kütüphaneden arada bir asma kat var. Ama o önemsiz. Çatıyı taşımak için öbür tarafta da büro katlarını

taşımak için yine büyüklükler yok. Yine bir taşıma sistemi ihtiyacı var. En yukarıya çıktığımız zaman yalnızca çatının taşınması gerekiyor. Dolayısıyla bizim hesaplarla aşağıda bulduğumuz iri kesitleri çeşitleri aşağıdan yukarıya kadar devam etmek için hiçbir sebep yok. Konsollarla beraber onlar daha iri kesitler olarak var oluyorlar. Ondan sonra bir kat inceleşip çıkıyor. Ama bunun çıkması o siluete hatıllarla bağlantıyı sağladıktan sonra üstünde daha da ince olmaması için hiçbir sebep yok. Gözü kapalı onu aynı şekilde çözmek gereksiz. Çünkü hesaplıyoruz, belirli bir oranda teçhizatla kesiti azaltmak gayet tabii bir hal alıyor. Doğrusu kesiti azaltmadan biz devam ettirsek o zaman betonarme ile taş kaplamanın arasındaki derz sorunu da büyük miktarda karşımıza çıkacak. O zaman zaruri olduğu yerde bu betonarmeyi gösteriyoruz. Oradan itibaren azaldığı yerde...

...İçerisine duvarları koymadan nasıl küçülmesi gerekiyorsa onu yapıyoruz koruma hadisesini yerine getirmek üzere. Dış tarafını örterek geçiyoruz. Alt tarafı da sağır bırakıyoruz. Ne kadar açık gerekiyorsa o kadar yapıyoruz. Böyle bir rasyonel yaklaşımın sonucu mesela koruma ifadesi rasyonellik sizinkinin üzerinde değil de bir mahiyet değerlendirmesi üzerinde gelen bir yaklaşım. Onunla rasyonelliğin her... bir tanesini tek başına hükmeder gibi birisinin geçerli olduğu alanda onun geçerliliğinin gereklerini meydana getirirken öbür taraftan da... Ben bir şey diyorum zaman zaman yapılarımda.. Nikolai Hartmann. Takiyüddin Mengüşoğlu tarafından tercüme edilmiştir. Takiyüddin Bey, Hartman'ın talebesiymiş. O istiyor. Hartman, *Felsefe Arkivi* için o yazıyı yazıyor. O yazı, *Felsefe Arkivi*'nde üç kere yayımlandı. Altıncı ve yedinci sayılarının içinde ve sonra iki defa daha yayımlandı. Sonra da on yedinci sayıda yayımlandı. Doğrusu beni ilgilendiren bir yaklaşım. Beni şu açıdan çok ilgilendiriyor. Bir kere İslami yaklaşım, Allah'ın emrine kayıtsız şartsız uymak demek değil mi? O zaman yaradılışın her yerinde Allah'ın kendisinin ve emirlerinin tezahürleri varsa o zaman onlara da uymak lazımdır. Betonarme hesap da uymanın bir şekli. O zaman da korumadan bahsetmemiz de genelde uymanın bir şekli. Ama betonarme hesabın kolay olduğu bir alan, maddi varlık alanı. Koruma dediğimiz şey bizim fikri veya manevi varlık alanımız veyahut sosyal varlık alanımızda... Yeni varlık felsefesinde ontoloji gerçekten çok önemli. Siz hangi yabancı dili biliyorsunuz?

H.İ.D.: İngilizce.

T.C.: Yeni varlık felsefesi bütün felsefe tarihinin bir tenkidini yapar. Felsefe tarihi, tüm bu felsefe, varlığın yapısı hakkında ikili bir tasavvura dayanıyor. Maddi ve manevi varlık tasavvuru. Aslında İslam düşüncesinde bu farklı. Yani Batı felsefesinin tenkidi. Halbuki

varlık, böyle iki yapıya sahip değildir. İşte maddi varlık telakkisi vardır. O, bütün dağlar, taşlar, tabiat yasaları, vs. bunlar ile tüm kainatın maddi varlık tabakasının yasalarıdır. Bunların üzerine bir novum eklenir. Organik varlık tabakası oluşur. Organik varlık tabakası varlık tabakası olmadan olmaz. Ama organik varlık tabakası var olmasını mümkün kılan yeni unsurları yeni yasalar vardır ki onlar maddi varlık tabakasında yoktur. Organik varlık tabakasının üzerinde psişik varlık tabakası oluşur. Hayvanların sevgi, korku, vs. hisleri. Psişik varlık tabakası da bu iki tabakanın üzerinde oluşur. Ama alt tabakalarda yoktu bu, onun yeni unsuruyla vardır. Dördüncü varlık tabakası insan ile var olan bir tabakadır. İnsanın manevi ve fikri varlık tabakasıdır. Bunların hepsiyle onların üzerinde oluşur. Ama onlardan bağımsızdır. Yani bu da Marx'dan ayrılan nokta. Kendisi de incelese o da aynı noktaya gelecek. Velhasıl bu varlığın farklı tabakalarının haddinde üst ve alt tabakalar olmadan var olmasına fakat alt tabakaları şekillendirmek üzere de güçlüdürler. Son derece önemli. Bütün Batı felsefesinde de varlığın yapısı ile ilgili, bu da bitmiş değildir, bilim, insanın varlık hakkında yaptığı araştırmalar, bunların her birine ait bugün bildiğimiz yeni oluşumlar ilave edeceklerdir. Bu yeni oluşumların ilavesiyle bu ilişkiler sisteminin bir çok ayrıntısı da ortaya çıkacaktır.

H.İ.D.: Ucu açık bir sistem.

T.C.: Tabii daha çok bilgiye açık bir yaklaşım. Tabii bu davranış tarzlarımızla geliyor. Bir mimar olarak en üst tabakada hem insanlar hem kendi varlık telakkilerimizde. Bu alttaki tabakalara ait bu şeyleri inceleyerek karar veriyoruz.

H.İ.D.: Üstteki yaklaşım onlara da bir bakış getiriyor. Onları da etkiliyor. Hepsini.

T.C.: Maddeyi nasıl kullanacağımızı. Hangi ihtiyaç için maddeyi kullanacağımızı. Hangi maddenin o ihtiyacımızı karşılamak için daha şey olduğunu vs. inceliyor. Nikolai Hartman'ın makalesini bulursanız çok tavsiye ederim. Doğrusu varlık felsefesi, üç dört ifade, üç kişi tarafından çok kötülendi. Bir tanesi de Alfred Whitehead. Biz varlığın bütün unsurlarıyla yaptığımızı ortaya koymak durumundaysak hiyerarşik yapı da Allah'ın yarattığı varlığın yapısı ise ona uyarak çözümlenmeyi düşünmek de Allah'ın rızasına uymak oluyor.

H.İ.D.: Zaten bu temel düşünceyle sizin temel yaklaşımlarınız açıklanabilir. Bütün bu çerçeveden sonra *Tarih Kurumu* tartışmaları aldı yürüdü. *Demir Tatil Köyü*'nün ikinci projesi malzeme yönünden farklılaştı. Bunun nedenlerini açıklıyordunuz.

T.C.: *Tarih Kurumu*'nda biz betonarmeyi kullanarak bir şeyler yapıyordu. Tartışma da epeyce yaygındı. Bir miktar genç felsefeci, vs. nasıl bir teknoloji gerekir, nasıl hareket etmeli, madem ileri teknoloji var neden kullanılmıyın gibi şeyler söylüyorlardı. O tarihlerde ben İstanbul'da iki apartman inşa ediyordum.

H.İ.D.: **Fotoğraflarını gördüm. Fakat şimdi yıkıldılar.**

T.C.: Bir tanesi yıkıldı. Diğeri de yıkılmış sayılabilir. O kadar kötü oldu. Orada doğrusu konut meselesi, konut maliyeti sorunu beni çok yakından ilgilendiriyordu. Mesela betonarme duvarlarda kalıp meselesi çok önemli bir şey. Çok büyük bir para gidiyordu. Baya bir para kalıba gidiyor. Standart kalıplarla, standart ölçüde elemanlarla bir strüktür meydana getirmek yüklerin azalmasına paralel olarak teçhizatı azaltmak ama bir bakıma ahşabı Karadeniz'de de, aynı kesit ile iki kat, üç kat, dört kat kullanmak mümkün olabilir mi? Tabii ki ...

H.İ.D.: **Böylece kaplama maliyetleri de olmuyor tabi.**

T.C.: O zaman ytong kullanarak buradaki şeyi çözmüştük. "Neden Milas'da olduğu gibi hafif yapı tekniğini burada konutlar için gündeme getirmeyelim" sorusu gündeme geldi. Velhasıl birkaç yıl böyle başladık. Sonra onlar...

...

H.İ.D.: **Hangi sebeple?**

T.C.: Yabancılar için tasarlanacaktı.

H.İ.D.: ***Demir Evleri*'nden bahsediyoruz, değil mi?**

T.C.: Evet. Birleşmiş Milletler'de çalışan bir Türk kendisi için ve bir ahbabı Amerikalı için ev istedi. Bir müddet proje belli sebeplerden ötürü öylece kaldı.

H.İ.D.: **Ondan sonra yapım sürecinin taş a dönüş süreci ilginç. O arada da *Ertegün Evi*'ni mi yapıyorsunuz?**

T.C.: Aynı sırada *Ertegün Evi*'ni yapıyorum. *Ertegün*'ün eski halinde iki pencere birleştirilmiş koskoca bir pencere açılmış. Pencereilerin arasındaki duvarları tekrar inşa etmek o üst tarafta bir lentoyla taşınan duvarı tekrardan üst taraftaki duvara bağlanarak sağlamaktı. Bir de bu duvarlara betonarme döşemeler eklenmesi. Ayrıca bu binaların bir tanesinin bahçe tarafı hiç yok. Tamamen yok olmuş. Oturma salonlarının büyük ayakları bizim tarafımızdan inşa edildi. Üstteki duvarı taşımak üzere. Ayrıca doğrusu bu hacim zemin kat kolonların taşınması için yeterliydi yük. Yük, çok büyük sayıda misafirleri taşıyor. Yedi yatak odası var. Bazen bir yatak odasında üç kişi yatırıyorlar. Yirmiden fazla misafiriniz olduğu zaman mutlaka evinizde yemek ve oturma fonksiyonunun genişletilmesi

gerekir. Ayakların bir kısmı üst taraftaki duvarı taşıyor. Bu ayak mevcut olan binaya ilave edilen bir betonarme tek katlı kısım var. O, onu taşıyor. Tek katlı, üstü teras. Bunlar, burada onun cephesinde *Demir*'dekilerden, *Demir*'dekilerin yığma, köşeli niteliğinden farklı olarak onlardan farklılaşarak yalnız lazım olan kesit bu kolona nazaran daha küçük. İfadesi beraberliği içinde de techizat azaltılarak kesitler mimari açıdan istediğimiz ölçüğe getiriliyor. Şimdi burada iki türlü bakma söz konusu olacak. Kimilerine göre üç tane. Bir tanesi sokaktan, sokağın gürültüsünden korunmuş olarak mahremiyeti sağlamak üzere aynı zamanda çok aşırı güneşten de korunmak üzere kapaklarla korunma imkanı veren bahçeye bakma ve manzaraya hakim arkada dağlara ve koya bakan kullanılan bir düz çatı...

H.İ.D.: Müthiş manzarası olan bir çatı.

T.C.: Çatıya dar bir merdivenler çıkılıyor. Velhasıl burada bahçe, önde deniz arkada da dağ var. Sonra üçüncüsü de arkadaki bahçeye bakmak gerekiyor. Doğrusu kış ayları pek fazla kullanmıyoruz. O zaman kapaklar. Ön taraftaki pencerelerin kapakları bu şekilde açılıyor. Diğerleri ise şu şekilde açılıyor. Ahmet Bey bundan etkilenmiş.

...

H.İ.D.: Bir gerilim de vardı arada. Onun bir hoş tavrı oldu.

T.C.: Doğrusu bu ön ve arkanın farklılaşması ile ilgili olarak konuşmamızın etkisi oldu. Bu binanın arkasına bahçeye ilerleyen bir kısım ilave etmeyi düşündük.

H.İ.D.: Onu aldınız. Buradaki taştan etkilendiniz mi? Sonra onu Bodrum'a mı?

T.C.: Oradaki bu taş duvar var. Yıkılmış olanları yeniden yaptık. Yani şu binanın üçte biri yoktu. Ama tabii gridler vardı. Ayrıca bir ön... tefriş ettiğimizde iç bakımdan gereken özel şeyler oluyor mu, ona baktık. Mesela şu ilaveydi.

H.İ.D.: Peki siz buna restorasyon projesi mi yoksa yeni bir ev projesi mi diyorsunuz?

T.C.: Her ikisi de. Zaten şurada bir ev de yapmanız. Bu da bir restorasyon.

H.İ.D.: Bütün çevreyle ilişkili olacak.

T.C.: Çevreyle ilişkili değil de sizin daha evvelki tasavvurlarınızdan hareket ederek var olandan bir tamamlamanız.

H.İ.D.: Bu, "Yeni bir şey yoktur." düşüncesine kadar uzanıyor.

T.C.: Azdır. İlave edilecek şeyler vardır. Ama bu da bir insanı hem tevazu ile davranmaya sevk eder hem de yaptığı işin derinliğini fark etmek imkanı tanır. Böyle yapıldığı zaman dünyada var olma hakkını kazanır. Bütün tarihe onu yeniden anlayarak, ona ilave edilecek şeyi bularak bakmaktır.

H.İ.D.: Bunu yaptıktan sonra *Demir Evleri*'nin projelerini mi değiştirdiğiniz?

T.C.: Biraz evvel bahsettiğim gibi *Demir Evleri*'nin projesi bazı arkadaşlar, meslektaşlarla birlikte on beş sene devam etti. O yerin yok edilmemesi için verilen çabanın ne olduğunu anlatamam size.

H.İ.D.: Sonunda “yıkılan sütun dikildi”. Ama bu sefer taş olarak.

T.C.: Evet. Doğrusu öyle oldu. Bu şekilde ona eklenen betonarme ile beraber bağlanınca yaşadığımız o büyük fırtına hemen hemen Milas'tan 40km ötede tamamen farklı bir yapı teknolojisinin demek ki çok ciddi bir fark var. Kiremit de yok mesela burada hiç. Bir de bir gece yaşadım Bodrum'da Aralık'ta on sene içerisinde yine çok şiddetli bir fırtınaydı. Bizim zeytinlerin uçtuğu fırtına değil. Orada denize açılan dar yollar vardı. Bir de denize paralel bir yol vardır. Ben bir binanın himayesinde, denize paralel yolda yürüyorum. Ara sokağa geçerken sizi adeta yer atacak bir rüzgar. Konuştuk, “kiremit yok” dedik. “Orada” dediler kahvede “birisini kiremitli yaptı, rüzgar evin içine boşalttı.” Tabii bunlar doğrusu bu binanın getirdiği çözüm. *Demir Evleri*'nde tabii bir de deprem hesapları yaptık. Çok ciddi deprem hesapları yaptık. *Demir Evleri*'nde inşa ettiğimiz evlerin zeminde pencereleri az, yukarıda daha fazla.

H.İ.D.: Bunu betonarme ile de sağlayabiliyordunuz.

T.C.: O da aynı. Ama bu daha ağır olarak var olduğu zaman zeminle beraber hareket etme şansı daha fazla. Genellikle hafif yapı söz konusu ama hafif yapıda mafsalların da hareket edebilme durumu var. Halbuki betonarme buna imkan vermiyor.

H.İ.D.: Burada bir de taşın şiirselliğini mi kavradınız?

T.C.: Burada hissettiğimiz şey mesela bir duvarın arkasında bahçe duvarı devam eder. Bunun nihayetinde bu eski duvar parçası kalmıştır. Bu duvar parçası ön taraftaki duvarla restore edilir. “Bir ustaya bunun derzlemesini yaptırayım.” dedim. Tabii Londra'daki duvarlar ve derzleme teknikleri falan onlar da yer aldı. Hani yedi sekiz tür vardır. Hepsisi ayrı şiirdir. Bu arada derzlemeyi, bu tabii “Çok istisnai bir durum” dedik, bu kesme taşlı kısımların...

H.İ.D.: Peki *Demir Evleri*'nde neden böyle bir şey denemediniz?

T.C.: Şimdi taşı kesmek lazım. Muhtemelen o taşı oralarda bir yerlerde bulup yapmışlardı. Ellerinde yoktu. Taş yataklarında oralarda bulduğumuz taşları kullandık.

H.İ.D.: Beyaza da boyamadınız orada.

T.C.: Acaba beyaz bunun asli şeyi miydi, değil miydi diye. Doğrusu Bodrum'un bütün sokaklarında beyaz var. Liman arkasındakiler de epeyce çok sayıda belli 300-500 tane boyanmamış, derzlenmiş ev var. Tabii boyanmamış derzleme içerisinde kiremit parçaları farklı renklerde, tarzlarda...

H.İ.D.: Bunu neden boyadınız?

T.C.: Bu zaten boyalıydı. Bizim yaptığımız pencerelerin yerlerini ayarlamaktı.

H.İ.D.: Ondan sonra bir taş işçiliği daha var. Gelelim *Karakaş Camii*'ne. Onun da hakikaten planimetrik olarak epeyce bir geçmişi var. Yerel yapı gelenekleri, iklim koşulları değerlendirilmiş, fakat onun kesitlerini inceledim. Kesitlerinde de son derece plastik bir ifade var. Mesela o alttaki kare iki yüzey diyelim. Mihrabın yanlarında üstlerinde de yarım daire değil. Böyle bir kurgu. Planı ve malzemeyi düşünmediğiniz zaman geometrik oranlar bakımından hakikaten modern plastik bir cephe gibi duruyor. Yani o malzemenin yerelliği ve iklim kadar aynı zamanda sanki modern ifadeler gibi duruyor.

T.C.: XVII.asıra giderseniz, hatta daha ilerisine mukarnasların oluşturulmasına Osmanlı ulucamilerin yapımı... yığma duvarı... bir o kadar inşa etmiş örnekler var. Kare plandan sekizgene geçerken onun tamamen yığma duvarın konsol olarak inşa edilmesi suretiyle elde edilmiş üçgenlerle yapılmış olduğunu görüyorsunuz. Yani arkaik çözümlerde biçimlerin karşıtlıklarını aynı zamanda bir arada kullanmak gibi bir tavrın çarpıcı örnekleri var... Bizden bahsettik. Simultaneity. Simultanlık bir modern çağ meselesidir.

H.İ.D.: Yani bu problem olması aşamasında modern çağa işaret ediyor. *Karakaş Camisi*'nin hikayesini anlatmışsınız, okudum. Orada o küçük ölçekli taşı şeylere kabul ettirene kadar çok zorlanmışsınız herhalde.

T.C.: Ama doğrusu o insanlara çok saygım var. Dinlediler. Bana tekrar tekrar sorular sordular. Konuştuk. Ondan sonra da "tamam" dediler.

H.İ.D.: Orada müthiş bir gerilimli ifade ve düşünce var. Ben Trabzon'da bir hocamızla o camiyi değerlendiriyorduk. "Bu Turgut Bey de yeni cami mimarlığına ne kattı?" gibi bir takım yorumlarda bulundu. Sonra ben bu Hadrian Kapısı'nı devasallığı, Caminin küçük moloz taşlarla onla kurduğu ilişki, kotların düzenlenmesinden filan bahsettim, ondan sonra farklı bir gözle bakılıyor projeye tabi. Bir de şöyle değerlendiriyorum. Bir vakit namaz kılıp da, dışarı çıktığınız

zaman o avluda o son cemaat yerinde bir ferahlık duyuyorsanız hakikaten iyi mimarlık budur.

T.C.: İzahatı o. Öbür taraftan şekilde o binayla karşılaştığınız zaman o binanın müstesna bir kurgusunun korunması için bir yapı meydana getirildiğini hissediyorsanız o da o bina için gerekli olan asli kıymettir. Ben ne diye beton var diye betonu kullanayım? Konya *İnce Minare*'nin yanında da bir tane küçük türbe var... kesime taşla yapmak yanındakinin de ortasında... küçücük olmasının ona kazandırdığı bir şey. Biz o ölçüde değiliz. Öyle bir şeyi apartmanın yanına koyarsak apartmanın benzeri olur.

H.İ.D.: Malzemedен gidiyoruz. Bir de *Ataç Evi* var. Mesela orada da zemin kat taş, betonarme iskelet ve ara duvarlar da tuğla kullanılmış ve ahşapla kaplanmış. **Tuğlayı ahşapla kaplama hadisesini nasıl yorumladınız orada?**

T.C.: Şöyle, İstanbul ananesinde ahşap kaplama var. Tuğla üstüne.

H.İ.D.: Anane hangi zamana kadar gidiyor?

T.C.: 100-150 sene. Kagir tuğla binaları yapınca İstanbul, yüksek rutubet ortamında özellikle kuzey cephelerinde duvarlarında duvarın lodosla gelen rutubeti aldığı içerde arızalara sebep olduğu ıslaklığı içerdeki konforu önlediği görülmüş ve ahşap kullanılmıştır. Yakın tarihe kadar İstanbul'da vardı. İstiklal Caddesinde bir han vardır... ama kuzey cephesi tamamıyla ahşap kaplıdır. Benim gençliğimde İstanbul'da çok yaygındı. Bazen tamamı ahşap kaplanırdı. Hem de ahşapla tuğla arasındaki hava boşluğu ısı geçirgenliğinin kontrol edilmesine imkan veriyor.

H.İ.D.: Bu tür yaklaşımlara karşı sert ve keskin tavırlar vardır. Yani taşta taş malzeme, kaplama yoksa yok. Böyle bir marjinal duruş da vardır. Sizin malzemeye yaklaşımınızda herhangi bir kısıtlama ve önceden yok. "Bilinç tam oldukça tam oldukça en önemsiz şeydir" diye bir söylemiz de var.

T.C.: Onlar her yer için uygun olanı kullanmaktır. Yani ortada mesele varsa o da bir ilahi oluşumdur. Allah'ın takdiridir. O meselenin geldiği noktada hangi yaklaşım, hangi teknik, hangi malzeme uygunda onu kullanmakla mükelleftir. Şimdi bu varlığın çeşitliliğinin bizim yaptıklarımıza yansiyarak devam etmesine imkan verir. Tabii bir şeyi başka yerlerde geçerli değilken her yerde geçerliymiş gibi kullanılmasından doğan yanlışlarla kullanması dolayısıyla bir neyi putlaştırmadan dolayı o zaman da her şeyin genellikle... Her şeye bak. Aya, güneşe, toprağa her şeye bak. İnsanı insan yapan o bakma tavrıdır. O canlı tutma imkanı olur. bence gençlere öğretmemiz gereken en önemli şey bu ilahi emirdir. Doğrusu gençler açıktırlar. Aslında Türkiye'yi bugün içerisine düştüğü zelim

duruma götürmek için neleri bilmemesi lazım geldiğini yapanların ihaneti sonunda bunlar kenarda kalmışlardır.

H.İ.D.: Ama olmadan “oldum” demek de çok doğru değil herhalde sizin görüşünüzü paylaşanlar açısından.

T.C.: Bakın hiçbirimiz onu söylememeliyiz. Hepimiz her zaman yeniden bakmak, yeniden hareket etmek, yeniden şartlara göre çözüm üretmek... Çözüm üretmek bile değil. Orada Allah'ın iradesi neyi emrediyorsa o iradeye boyun eğerek o iradenin gereğini yapmak tabii günümüz İslam'ın çok önemli bir yanılığının Allah'ın iradesinin yalnız Kur'an-ı Kerim'den ibaret olduğu yalnız ibadetten ibaret olduğu şeklinde bir tutkunun ötesinde... Allah'ın bütün tecellileri de dünyada ise dünyanın varlığı içerisinde bulunan ilahi tecellinin, yasaların, yönelişlerin, vs. hepsini anlamaktadır.

H.İ.D.: Diğer taraftan, “şeriat asıldır” diyor İslam fıkıhçıları. Geçen Fransızlar bir film yapmış. “İbrahim Bey ve Kur'an'ın Çiçekleri” diye, duydunuz mu? Fransa'nın izbe köşelerinde genelevlerin olduğu bir yerde bir insan var: Ömer Şerif oynuyor. Dükkanı var. Yahudiler var. Hayat kadınları var. Bir küçük çocuk var. Sürekli gidip o dükkandan alışveriş yapıyor. Babası diyor ki “git Arap'tan al.” Arap olduğu için de onun dükkanından çalmak günah değil. Çalıyor. Bir gün çıkışta adam çocuğa “ben Arap değilim” diyor başka hiç bir şey söylemeden. Çocuğun kafasında yer ediyor. Çocuğun babasıyla ilişkileri de iyi değil. Çocuk yavaş yavaş adama ısınıyor. Adam çocuğa Fransa'yı gezdiriyor. Fransa'da meşhur meydanda oturuyorlar. Adam içki içiyor. Yahudi çocuk: “İçki içmek senin Kur'an'ında var mı?” diyor. Adam “Ben sufüyim.” diyor. Böyle aşırı uçları da var. Anlatabiliyor muyum?

T.C.: Filmi duydum fakat seyredemedim. Anlatımı sakat. Tabi tasavvufun getirdiği katkının büyüklüğü de inkar edilemez. Yalnız tasavvufi eğitimin ilk üç-beş kademesinde... öğretilmiş olmasıyla insanın ne kazandığını ve dünyanın meselelerini mimarlık meselelerimize nasıl bakmak imkanını bize gösterdiğini genç insanlara öğretmek Türkiye farklı olurdu.

...

H.İ.D.: Çok teşekkür ederim.

ÖZGEÇMİŞ

1979 yılında Amasya/Suluova'da doğdu. İlk, orta ve lise öğrenimini Suluova'da tamamladı. 1996 yılında girdiği Karadeniz Teknik Üniversitesi Mimarlık Bölümü'nden 2000 yılında mezun oldu. 2000 yılında Karadeniz Teknik Üniversitesi Mimarlık Anabilim Dalı'nda Yüksek Lisans eğitimi almaya hak kazandı. 2001 yılında aynı kuruma Araştırma Görevlisi olarak atandı. Yüksek Öğretim Kurumu'nun yabancı dil eğitim programı çerçevesinde 2002-2003 eğitim-öğretim yılında Bilkent Üniversitesi'nde görevlendirildi. Mimari Proje, Mimarlık Tarihi ve Mimari Çevre Analizi derslerinin asistanlığını yaptı. Karadeniz Teknik Üniversitesi Mimarlık Bölümü Mezunları Derneği'nin kurucu üyesidir. Ülkenin farklı coğrafyalarını gezip görmekten hoşlanan Düzenli, amatör olarak fotoğraf sanatıyla ilgilenmektedir. Evlidir ve İngilizce bilmektedir. Bazı çalışmaları aşağıdadır:

Düzenli, H.İ., 2003. Doğu Karadeniz Vernaküler Mimarisinin Kaynakları ve Bir Köy Monografisi: Gülen Köyü-Visir, KTÜ Mimarlık Bölümü, 2003-2004 Güz Yarıyılı Mimarlık Toplantıları Programı, 22 Ekim 2003, Trabzon.

Düzenli, H.İ., 2003. Traditional Environment: The Difference Between The Real and The Fake, International Conference on Quality of Urban Life, 3-5- December 2003, İstanbul, Proceedings Book, 293-307.

Düzenli, H.İ., 2004. Anadolu'nun 'Beş Şehir'ine Görsel Bir Şerh Denemesi, KTÜ Mimarlık Bölümü, 2004-2005 Güz Yarıyılı Mimarlık Toplantıları Programı, 20 Ekim 2004, Trabzon.

Düzenli, H.İ., 2004. Mimari Eleştiride Bütüncül Yaklaşım ve Mimarinin Ontolojik İdraki, Ada, 1, 40-46.

Düzenli, H.İ., 2004. İnziva Mekanları/Yapıları/Binaları: Trabzon Hatuniye Camii ve Trabzon Ziraat Bankası Binası, Ada, 2.

Düzenli, H.İ., Aydın, E., 2004. Akdeniz'de Mimarlık Teorisi ve Pratik: Akdeniz ve İslam Medeniyetleri Bağlamında Turgut Cansever'in Akdeniz Projeleri, Akdeniz Üçlemesi: Değişim Dönüşüm Bildirim, Uluslararası Gazimağusa Sempozyumu, 12-16 Nisan 2004, Gazimağusa, K.K.T.C., Bildiriler Kitabı, 102-113.

Düzenli, H.İ., Güngör, E., 2004. Doğu Karadeniz Mimarisi Hakkında Bir Bibliyografya Denemesi, KTÜ Mimarlık Bölümü, 2003-2004 Bahar Yarıyılı Mimarlık Toplantıları Programı, 5 Mayıs 2004, Trabzon.

Gür, Ş.Ö., Düzenli, H.İ., 2002, Kent Makyajı, Yapı, 252, 44-50.

Gür, Ş.Ö., Düzenli, H.İ., 2004. İlköğretim Okullarının Yer Seçimi Kararları ve Dersliklerin Yönlendirilmesi ile İlgili Öneriler: İlköğretim Okullarında 'Boş Zaman' Kavramı, Mimarist, 11, 46-53.

Özen, H., Aşık, Ö., Birlik, S., Candaş, N., Düzenli, H.İ., Elmalı, D., Güngör, E., Muhcu, E., Sert, A., 2003. Divriği-Sivas ve Tokat İllerinin Kültür Mirasının Tanıtılması, KTÜ Mimarlık Bölümü, Fotoğraf Sergisi, 30 Nisan 2003, Trabzon.